



SLUŽBENI VJESNIK GRADA KRIŽEVACA

Godina XXIX

Križevci, 26. LIPNJA 2024.

BROJ: 06/24

SADRŽAJ

AKTI GRADSKOG VIJEĆA

36. Izmjene i dopune Proračuna Grada Križevaca za 2024. godinu i projekcije za 2025. i 2026. godinu	106	45. Program o I. izmjenama Programa potpora poljoprivredi na području Grada Križevaca za 2024. godinu	195
37. Program o izmjenama i dopunama Programa javnih potreba u predškolskom odgoju i obrazovanju na području Grada Križevaca u 2024. godini	179	46. Program o I. izmjenama i dopunama Programa korištenja sredstava od raspolaganja poljoprivrednim zemljištem u vlasništvu Republike Hrvatske i korištenja sredstava od promjene namjene poljoprivrednog zemljišta na području Grada Križevaca za 2024. godinu	195
38. Program o izmjenama i dopunama Programa javnih potreba u osnovnom obrazovanju na području Grada Križevaca u 2024. godini	180	47. Odluka o raspodjeli rezultata za 2023. godinu	195
39. Program o izmjenama Programa javnih potreba u kulturi i turizmu na području Grada Križevaca u 2024. godini	184	48. Godišnji izvještaj o izvršenju proračuna za 2023. godinu	198
40. Plan o izmjenama i dopunama Plana javnih potreba u socijalnoj skrbi, humanitarnim i ostalim udrugama na području Grada Križevaca u 2023. godini	186	49. Odluka o određivanju imena ulica i trgova na području Grada Križevaca	372
41. Program o izmjenama i dopunama Programa javnih potreba u protupožarnoj zaštiti, civilnoj zaštiti i javnoj sigurnosti na području Grada Križevaca u 2024. godini	187	50. Odluka o izmjenama i dopunama Odluke o Jedinствenoj bazi podataka o nerazvrstanim cestama Grada Križevaca	374
42. Program o izmjenama Programa održavanja komunalne infrastrukture na području Grada Križevaca u 2024. godini	187	51. Odluka o ukidanju statusa javnog dobra u općoj uporabi	377
43. Program o izmjenama Programa gradnje objekata i uređaja komunalne infrastrukture na području Grada Križevaca u 2024. godini	191	52. Odluka o komunalnom redu na području Grada Križevaca	378
44. Program o I. izmjenama Programa u gospodarstvu za 2024. godinu	194	53. Zaključak o prihvaćanju Izjave o osnivanju društva s ograničenom odgovornošću	410
		54. Odluka o dodjeli kapitalne pomoći u dugotrajnoj nefinancijskoj imovini poduzeću Križevci energija d.o.o.	410
		55. Pravilnik o izgledu i sadržaju službene iskaznice, izgledu službene odore i oznaci komunalnih redara	411

56. Odluka o donošenju Gradskog programa za mlade Grada Križevaca od 2024. do 2027.	413
57. Akcijski plan za provedbu Gradskog programa za mlade od 2024. do 2027.	415
58. Odluka o izboru najpovoljnije ponude za prodaju poljoprivrednog zemljišta u vlasništvu Republike Hrvatske na području Grada Križevaca za k.o. Apatovec, Carevdar, Cubinec, Dijankovec, Dubovec, Glogovnica, Kloštar Vojakovački, Marinovec, Osijek Vojakovački i Vojakovac	431
59. Odluka o kriterijima, mjerilima i načinu financiranja decentraliziranih funkcija osnovnih škola u 2024. godini, nad kojima osnivačka prava ima Grad Križevci	440
60. Plan rashoda za nabavu proizvedene dugotrajne imovine i dodatna ulaganja u 2024. godini na nefinancijskoj imovini osnovnih škola, nad kojima osnivačka prava ima Grad Križevci	442
61. Plan rashoda za materijal, dijelove i usluge tekućeg i investicijskog održavanja i intelektualne usluge osnovnih škola nad kojima osnivačka prava ima Grad Križevci za 2024. godinu	444
62. Odluka o dodjeli potpore za specijalističko usavršavanje doktora medicine u području pedijatrije	445
63. Pravilnik o stipendiranju studenata s područja Grada Križevaca koji se obrazuju za deficitarna zanimanja u ak. god. 2024./2025.	446
64. Zaključak o usvajanju Izvješća o izvršenju Programa održavanja komunalne infrastrukture na području Grada Križevaca za 2023. godinu i Izvješća o izvršenju Programa građenja objekata i uređaja komunalne infrastrukture na području Grada Križevaca za 2023. godinu	452
65. Zaključak o usvajanju Izvješća o ostvarenju financijskih planova osnovnih škola s područja Grada Križevaca za 2023.	452
66. Zaključak o usvajanju Izvješća o ostvarenju financijskih planova dječjih vrtića s područja Grada Križevaca za 2023. godinu	453
67. Zaključak o usvajanju Izvješća o realizaciji financijskog plana i programa rada ustanova u kulturi za 2023. godinu	453

68. Zaključak o usvajanju Izvješća o realizaciji financijskog plana i programa rada za 2023. godinu Javne vatrogasne postrojbe Križevci, zajednica i Gradskog društva Crvenog križa Križevci	453
69. Zaključak o prihvaćanju Izvješća o radu i financijskom poslovanju Križevačkog poduzetničkog centra d.o.o. za 2023. godinu	454

AKTI GRADONAČELNIKA

17. Cjenik najma drvenih kućica i štandova u vlasništvu Grada Križevaca	454
18. Odluka o broju stipendija, mjesečnom iznosu i roku isplate stipendija u ak. god. 2024./2025.	455

36. Na temelju članka 45. Zakona o proračunu ("Narodne novine" br. 144/2021) i članka 18. Statuta Grada Križevaca ("Službeni vjesnik Grada Križevaca" br. 4/09., 1/13., 1/16., 1/18., 3/18. – pročišćeni tekst, 3/20., 1/21. i 3/22.) Gradsko vijeće Grada Križevaca na 21. sjednici održanoj 26. lipnja 2024. godine donijelo je

II. IZMJENE I DOPUNE PRORAČUNA GRADA KRIŽEVACA ZA 2024. GODINU I PROJEKCIJE ZA 2025. I 2026. GODINU

I. OPĆI DIO

Članak 1.

U Proračunu Grada Križevaca za 2024. godinu i projekcijama za 2025. i 2026. godinu ("Službeni vjesnik Grada Križevaca" broj 7/23 i 4/24) u članku 1. mijenja se točka 1. Sažetak računa prihoda i rashoda i računa financiranja, kako slijedi:

1. SAŽETAK RAČUNA PRIHODA I RASHODA I RAČUNA FINANCIRANJA

A) SAŽETAK RAČUNA PRIHODA I RASHODA

Valuta: EUR	Proračun za	Povećanje /	Proračun za
	2024.	Smanjenje	2024.
Prihodi poslovanja (6)	23.429.890,51	3.274.934,12	26.704.824,63
Prihodi od prodaje nefinancijske imovine (7)	1.373.545,00	3.656,51	1.377.201,51
Prihodi ukupno	24.803.435,51	3.278.590,63	28.082.026,14
Rashodi poslovanja (3)	19.758.678,51	3.155.198,94	22.913.877,45
Rashodi za nabavu nefinancijske imovine (4)	4.832.757,00	3.235.343,03	8.068.100,03
Rashodi ukupno	24.591.435,51	6.390.541,97	30.981.977,48
Razlika - višak / manjak	212.000,00	-3.111.951,34	-2.899.951,34

B) SAŽETAK RAČUNA FINANCIRANJA

Valuta: EUR	Proračun za	Povećanje /	Proračun za
	2024.	Smanjenje	2024.
Primici od financijske imovine i zaduživanja (8)	0,00	0,00	0,00
Izdaci za financijsku imovinu i otplate zajmova (5)	212.000,00	10.000,00	222.000,00
Neto financiranje	-212.000,00	-10.000,00	-222.000,00

C) PRENESENI VIŠAK ILI PRENESENI MANJAK I VIŠEGODIŠNJI PLAN URAVNITEŽENJA

Valuta: EUR	Proračun za	Povećanje /	Proračun za
	2024.	Smanjenje	2024.
Ukupan donos viška / manjka iz prethodne(ih) godine	0,00	3.121.951,34	3.121.951,34
Višak / manjak iz prethodne(ih) godine koji će se rasporediti / pokriti	0,00	3.121.951,34	3.121.951,34
Višak / manjak + neto financiranje	0,00	0,00	0,00

Članak 2.

Prihodi i rashodi te primici i izdaci po ekonomskoj klasifikaciji utvrđuju se u Računu prihoda i rashoda i Računu financiranja u Proračunu, kako slijedi:

I. OPĆI DIO

A) RAČUN PRIHODA I RASHODA

A1. PRIHODI I RASHODI PREMA EKONOMSKOJ KLASIFIKACIJI

Razred/ skupina	Naziv prihoda	Proračun 2024.	Povećanje/smanjenje	Novi proračun 2024.
1	2	3	4	5
	UKUPNO PRIHODI	24.803.435,51	3.278.590,63	28.082.026,14
6	Prihodi poslovanja	23.429.890,51	3.274.934,12	26.704.824,63
61	Prihodi od poreza	10.258.592,34	1.402.206,34	11.660.798,68
63	Pomoći iz inozemstva i od subjekata unutar općeg proračuna	10.842.360,17	1.744.399,49	12.586.759,66
64	Prihodi od imovine	325.600,00	14.547,00	340.147,00
65	Prihodi od upravnih i administrativnih pristojbi, pristojbi po posebnim propisima i naknada	1.299.553,00	100.481,52	1.400.034,52
66	Prihodi od prodaje proizvoda i robe te pruženih usluga i prihodi od donacija	690.185,00	2.299,77	692.484,77
68	Kazne, upravne mjere i ostali prihodi	13.600,00	11.000,00	24.600,00
7	Prihodi od prodaje nefinancijske imovine	1.373.545,00	3.656,51	1.377.201,51
71	Prihodi od prodaje neproizvedene dugotrajne imovine	1.246.000,00	0,00	1.246.000,00
72	Prihodi od prodaje proizvedene dugotrajne imovine	127.545,00	3.656,51	131.201,51

Razred/ skupina	Naziv rashoda	Proračun 2024.	Povećanje/smanjenje	Novi proračun 2024.
1	2	3	4	5
	UKUPNO RASHODI	24.591.435,51	6.390.541,97	30.981.977,48
3	Rashodi poslovanja	19.758.678,51	3.155.198,94	22.913.877,45
31	Rashodi za zaposlene	9.163.525,00	1.675.323,59	10.838.848,59
32	Materijalni rashodi	5.362.570,01	636.711,13	5.999.281,14
34	Financijski rashodi	30.090,00	2.300,00	32.390,00
35	Subvencije	624.000,00	5.628,27	629.628,27
36	Pomoći dane u inozemstvo i unutar općeg proračuna	1.051.000,00	104.986,69	1.155.986,69
37	Naknade građanima i kućanstvima na temelju osiguranja i druge naknade	349.900,00	7.000,06	356.900,06
38	Ostali rashodi	3.177.593,50	723.249,20	3.900.842,70
4	Rashodi za nabavu nefinancijske imovine	4.832.757,00	3.235.343,03	8.068.100,03
41	Rashodi za nabavu neproizvedene dugotrajne imovine	715.000,00	171.000,00	886.000,00
42	Rashodi za nabavu proizvedene dugotrajne imovine	2.452.257,00	1.733.563,03	4.185.820,03
45	Rashodi za dodatna ulaganja na nefinancijskoj imovini	1.665.500,00	1.330.780,00	2.996.280,00

A2. PRIHODI I RASHODI PREMA IZVORIMA FINANCIRANJA

Razred / skupina	Naziv	Plan 2024.	Povećanje / smanjenje	Novi plan 2024.
1	2	3	4	5
	UKUPNO PRIHODI	24.803.435,51	3.278.590,63	28.082.026,14
1	OPĆI PRIHODI I PRIMICI	12.582.592,34	1.167.925,34	13.750.517,68
11	OPĆI PRIHODI I PRIMICI	12.582.592,34	1.167.925,34	13.750.517,68
2	VLASTITI PRIHODI	194.460,00	4.042,52	198.502,52
21	VLASTITI PRIHODI	194.460,00	4.042,52	198.502,52
3	PRIHODI ZA POSEBNE NAMJENE	1.383.453,00	90.481,52	1.473.934,52
31	PRIHODI PO POSEBNIM PROPISIMA	487.453,00	90.481,52	577.934,52
32	KOMUNALNI DOPRINOSI I NAKNADE	896.000,00	0,00	896.000,00
4	POMOĆI	9.192.960,17	1.744.399,49	10.937.359,66
41	POMOĆI OD MEĐUNARODNIH ORGANIZACIJA TE INSTITUCIJA I TIJELA EU	800,00	86.837,04	87.637,04
42	PRIHODI IZ DRUGIH PRORAČUNA TE OSTALIH SUBJEKATA UNUTAR OPĆEG PRORAČUNA	7.735.446,90	1.456.690,99	9.192.137,89
43	POMOĆI IZRAVNANJA ZA DECENTRALIZIRANE FUNKCIJE	878.000,00	7.783,47	885.783,47
44	POMOĆI PRORAČUNSKIM KORISNICIMA TEMELJEM PRIJENOSA SREDSTAVA EU	574.113,27	160.236,94	734.350,21
45	POMOĆI EU PRORAČUNSKIM KORISNICIMA	4.600,00	32.851,05	37.451,05
5	DONACIJE	76.325,00	268.085,25	344.410,25
51	DONACIJE	76.325,00	268.085,25	344.410,25
6	PRIHODI OD PRODAJE IMOVINE	1.373.645,00	3.656,51	1.377.301,51
61	PRIHODI OD PRODAJE IMOVINE	1.373.645,00	3.656,51	1.377.301,51

Razred / skupina	Naziv	Plan 2024.	Povećanje / smanjenje	Novi plan 2024.
1	2	3	4	5
	UKUPNO RASHODI	24.591.435,51	6.390.541,97	30.981.977,48
1	OPĆI PRIHODI I PRIMICI	12.370.592,34	4.311.298,74	16.681.891,08
11	OPĆI PRIHODI I PRIMICI	12.370.592,34	4.311.298,74	16.681.891,08
2	VLASTITI PRIHODI	194.460,00	143.315,47	337.775,47
21	VLASTITI PRIHODI	194.460,00	143.315,47	337.775,47
3	PRIHODI ZA POSEBNE NAMJENE	1.383.453,00	219.600,75	1.603.053,75
31	PRIHODI PO POSEBNIM PROPISIMA	487.453,00	219.600,75	707.053,75
32	KOMUNALNI DOPRINOSI I NAKNADE	896.000,00	0,00	896.000,00
4	POMOĆI	9.192.960,17	1.708.284,11	10.901.244,28
41	POMOĆI OD MEĐUNARODNIH ORGANIZACIJA TE INSTITUCIJA I TIJELA EU	800,00	92.832,35	93.632,35
42	PRIHODI IZ DRUGIH PRORAČUNA TE OSTALIH SUBJEKATA UNUTAR OPĆEG PRORAČUNA	7.735.446,90	1.463.802,72	9.199.249,62
43	POMOĆI IZRAVNANJA ZA DECENTRALIZIRANE FUNKCIJE	878.000,00	11.967,23	889.967,23
44	POMOĆI PRORAČUNSKIM KORISNICIMA TEMELJEM PRIJENOSA SREDSTAVA EU	574.113,27	105.672,81	679.786,08
45	POMOĆI EU PRORAČUNSKIM KORISNICIMA	4.600,00	34.009,00	38.609,00
5	DONACIJE	76.325,00	2.183,66	78.508,66

51	DONACIJE	76.325,00	2.183,66	78.508,66
6	PRIHODI OD PRODAJE IMOVINE	1.373.645,00	5.859,24	1.379.504,24
61	PRIHODI OD PRODAJE IMOVINE	1.373.645,00	5.859,24	1.379.504,24

A3. RASHODI PREMA FUNKCIJSKOJ KLASIFIKACIJI

Razred/ skupina	Naziv	Proračun za 2024.	Povećanje/smanjenje	Proračun za 2024.
1	2	3	4	5
	UKUPNO RASHODI	24.591.435,51	6.390.541,97	30.981.977,48
01	Opće javne usluge	2.149.200,00	169.204,81	2.318.404,81
011	<i>Izvršna i zakonodavna tijela, financijski i fiskalni poslovi, vanjski poslovi</i>	680.300,00	127.104,81	807.404,81
013	<i>Opće usluge</i>	1.341.400,00	42.100,00	1.383.500,00
016	<i>Opće javne usluge koje nisu drugdje svrstane</i>	16.700,00	0,00	16.700,00
017	<i>Transakcije vezane za javni dug</i>	110.800,00	0,00	110.800,00
02	Obrana	26.400,00	0,00	26.400,00
022	<i>Civilna obrana</i>	26.400,00	0,00	26.400,00
03	Javni red i sigurnost	1.181.600,00	105.596,93	1.287.196,93
032	<i>Usluge protupožarne zaštite</i>	1.181.600,00	105.596,93	1.287.196,93
04	Ekonomski poslovi	3.597.008,51	1.110.739,82	4.707.748,33
042	<i>Poljoprivreda, šumarstvo, ribarstvo i lov</i>	120.800,00	13.307,47	134.107,47
043	<i>Gorivo i energija</i>	65.100,00	250.000,00	315.100,00
045	<i>Promet</i>	1.065.000,00	571.000,00	1.636.000,00
047	<i>Ostale industrije</i>	1.650.900,00	276.432,35	1.927.332,35
048	<i>Istraživanje i razvoj: Ekonomski poslovi</i>	695.208,51	0,00	695.208,51
05	Zaštita okoliša	1.719.000,00	593.800,92	2.312.800,92
051	<i>Gospodarenje otpadom</i>	86.000,00	9.800,92	95.800,92
052	<i>Gospodarenje otpadnim vodama</i>	878.000,00	390.000,00	1.268.000,00
053	<i>Smanjenje zagađivanja</i>	33.000,00	38.000,00	71.000,00
056	<i>Poslovi i usluge zaštite okoliša koji nisu drugdje svrstani</i>	722.000,00	156.000,00	878.000,00
06	Usluge unapređenja stanovanja i zajednice	3.382.200,00	1.765.700,00	5.147.900,00
061	<i>Razvoj stanovanja</i>	5.000,00	0,00	5.000,00
062	<i>Razvoj zajednice</i>	989.200,00	815.900,00	1.805.100,00
063	<i>Opskrba vodom</i>	494.000,00	202.000,00	696.000,00
064	<i>Ulična rasvjeta</i>	403.000,00	165.000,00	568.000,00
066	<i>Rashodi vezani za stanovanje i kom. pogodnosti koji nisu drugdje svrstani</i>	1.491.000,00	582.800,00	2.073.800,00
08	Rekreacija, kultura i religija	1.478.390,00	57.174,59	1.535.564,59
081	<i>Službe rekreacije i sporta</i>	556.330,00	0,00	556.330,00
082	<i>Službe kulture</i>	800.160,00	-31.825,41	768.334,59
084	<i>Religijske i druge službe zajednice</i>	7.000,00	2.000,00	9.000,00
086	<i>Rashodi za rekreaciju, kulturu i religiju koji nisu drugdje svrstani</i>	114.900,00	87.000,00	201.900,00
09	Obrazovanje	10.741.637,00	2.565.274,90	13.306.911,90
091	<i>Predškolsko i osnovno obrazovanje</i>	10.361.162,00	2.550.374,90	12.911.536,90
092	<i>Srednjoškolsko obrazovanje</i>	16.200,00	0,00	16.200,00
094	<i>Visoka naobrazba</i>	83.600,00	0,00	83.600,00
096	<i>Dodatne usluge u obrazovanju</i>	276.175,00	14.900,00	291.075,00

098	<i>Usluge obrazovanja koje nisu drugdje svrstane</i>	4.500,00	0,00	4.500,00
10	Socijalna zaštita	316.000,00	23.050,00	339.050,00
101	<i>Bolest i invaliditet</i>	92.100,00	11.900,00	104.000,00
102	<i>Starost</i>	15.100,00	0,00	15.100,00
104	<i>Obitelj i djeca</i>	57.400,00	0,00	57.400,00
106	<i>Stanovanje</i>	30.000,00	10.000,00	40.000,00
109	<i>Aktivnosti socijalne zaštite koje nisu drugdje svrstane</i>	121.400,00	1.150,00	122.550,00

B) RAČUN FINANCIRANJA**B1. RAČUN FINANCIRANJA PREMA EKONOMSKOJ KLASIFIKACIJI**

Razred/ skupina	Naziv	Proračun 2024.	Povećanje/smanjenje	Novi proračun 2024.
1	2	3	4	5
8	Primici od financijske imovine i zaduživanja	0,00	0,00	0,00
84	Primici od zaduživanja	0,00	0,00	0,00
5	Izdaci za financijsku imovinu i otplate zajmova	212.000,00	10.000,00	222.000,00
53	Izdaci za dionice i udjele u glavnici	0,00	10.000,00	10.000,00
54	Izdaci za otplatu glavnice primljenih kredita i zajmova	212.000,00	0,00	212.000,00

B2. RAČUN FINANCIRANJA PREMA IZVORIMA FINANCIRANJA

Razred / skupina	Naziv	Plan 2024.	Povećanje / smanjenje	Novi plan 2024.
1	2	3	4	5
	UKUPNO PRIMICI	0,00	0,00	0,00
7	PRIMICI OD ZADUŽIVANJA	0,00	0,00	0,00
71	PRIMICI OD ZADUŽIVANJA	0,00	0,00	0,00

Razred / skupina	Naziv	Plan 2024.	Povećanje / smanjenje	Novi plan 2024.
1	2	3	4	5
	UKUPNO IZDACI	212.000,00	10.000,00	222.000,00
1	OPĆI PRIHODI I PRIMICI	212.000,00	10.000,00	222.000,00
11	OPĆI PRIHODI I PRIMICI	212.000,00	10.000,00	222.000,00

C) PRENESENI VIŠAK PRIHODA NAD RASHODIMA

Preneseni višak prihoda nad rashodima		Proračun za 2024.	Povećanje / smanjenje	Novi proračun za 2024.
9	Vlastiti izvori	0,00	3.121.951,34	3.121.951,34
92	Rezultat poslovanja	0,00	3.121.951,34	3.121.951,34

Članak 3.

Rashodi poslovanja i rashodi za nabavu nefinancijske imovine te izdaci za financijsku imovinu i otplate zajmova raspoređuju se u Posebnom dijelu Proračuna, kako slijedi:

II. POSEBNI DIO

A. POSEBNI DIO PREMA ORGANIZACIJSKOJ KLASIFIKACIJI

Šifra	Naziv	Proračun za 2024.	Povećanje / smanjenje	Proračun za 2024.
1	2	3	4	5
	UKUPNO:	24.803.435,51	6.400.541,97	31.203.977,48
RAZDJEL 101	UPRAVNI ODJEL ZA PRAVNE I OPĆE POSLOVE	2.034.900,00	169.204,81	2.204.104,81
GLAVA 10101	PREDSTAVNIČKA, IZVRŠNA I UPRAVNA TIJELA GRADA	1.876.600,00	109.204,81	1.985.804,81
GLAVA 10102	MJESNA SAMOUPRAVA	158.300,00	60.000,00	218.300,00
RAZDJEL 201	UPRAVNI ODJEL ZA GOSPODARSTVO, FINACIJE, EU FONDOVE I JAVNU NABAVU	1.296.608,51	365.339,82	1.661.948,33
GLAVA 20101	FINACIJE	322.800,00	260.000,00	582.800,00
GLAVA 20102	GOSPODARSTVO	258.600,00	17.507,47	276.107,47
GLAVA 20103	EU PROJEKTI	715.208,51	87.832,35	803.040,86
RAZDJEL 301	UPRAVNI ODJEL ZA ODGOJ, OBRAZOVANJE, KULTURU, SPORT, SOCIJALNU SKRB, NACIONALNE MANJINE I TURIZAM	14.062.627,00	2.745.496,42	16.808.123,42
GLAVA 30101	PREDŠKOLSKI ODGOJ	2.364.190,00	940.451,99	3.304.641,99
GLAVA 30102	OSNOVNOŠKOLSKO OBRAZOVANJE	8.273.147,00	1.624.822,91	9.897.969,91
GLAVA 30103	SREDNJOŠKOLSKO I VISOKO OBRAZOVANJE, ZNANOST I CJELOŽIVOTNO UČENJE	124.300,00	0,00	124.300,00
GLAVA 30104	KULTURA	884.160,00	-22.825,41	861.334,59
GLAVA 30105	TURIZAM	301.100,00	4.400,00	305.500,00
GLAVA 30106	SPORT, REKREACIJA I TEHNIČKA KULTURA	594.230,00	80.000,00	674.230,00
GLAVA 30107	SOCIJALNA SKRB, ZDRAVSTVO, HRVATSKI BRANITELJI, OBITELJ I DJECA	310.000,00	13.050,00	323.050,00
GLAVA 30108	VATROGASTVO I CIVILNA ZAŠTITA	1.208.000,00	105.596,93	1.313.596,93
GLAVA 30109	NACIONALNE MANJINE	3.500,00	0,00	3.500,00
RAZDJEL 401	UPRAVNI ODJEL ZA KOMUNALNO GOSPODARSTVO, GRADNJU, PROSTORNO UREĐENJE I ZAŠTITU OKOLIŠA	7.409.300,00	3.120.500,92	10.529.800,92
GLAVA 40101	ODRŽAVANJE KOMUNALNE INFRASTRUKTURE	1.436.000,00	165.000,00	1.601.000,00
GLAVA 40102	IZGRADNJA KOMUNALNE INFRASTRUKTURE	2.591.000,00	1.734.800,00	4.325.800,00
GLAVA 40103	IZGRADNJA PROMETNE INFRASTRUKTURE I UREĐENJE JAVNIH POVRŠINA	70.000,00	12.000,00	82.000,00
GLAVA 40104	PROSTORNO UREĐENJE, IZGRADNJA I ODRŽAVANJE OBJEKATA	1.224.200,00	288.900,00	1.513.100,00
GLAVA 40105	ZAŠTITA OKOLIŠA I ENERGETSKA UČINKOVITOST	653.100,00	316.800,92	969.900,92
GLAVA 40106	VODOOPSKRBA I ODVODNJA	1.435.000,00	603.000,00	2.038.000,00

B) PLAN RASHODA I IZDATAKA PO ORGANIZACIJSKOJ KLASIFIKACIJI, IZVORIMA FINANCIRANJA I EKONOMSKOJ KLASIFIKACIJI, RASPOREĐEN U PROGRAME KOJI SE SASTOJE OD AKTIVNOSTI I PROJEKATA

		SVEUKUPNO	24.803.435,51	6.400.541,97	31.203.977,48	25,81
Šifra		Naziv	Planirano	Povećanje/smanjenje	Novi plan	Index
RAZDJEL	101	UPRAVNI ODJEL ZA PRAVNE I OPĆE POSLOVE	2.034.900,00	169.204,81	2.204.104,81	8,32
GLAVA	10101	PREDSTAVNIČKA, IZVRŠNA I UPRAVNA TIJELA GRADA	1.876.600,00	109.204,81	1.985.804,81	5,82
Izvor financiranja	11	OPĆI PRIHODI I PRIMICI	1.690.000,00	98.200,00	1.788.200,00	5,82
Izvor financiranja	32	KOMUNALNI DOPRINOSI I NAKNADE	3.000,00	0,00	3.000,00	5,82
Izvor financiranja	41	POMOĆI OD MEĐUNARODNIH ORGANIZACIJA TE INSTITUCIJA I TIJELA EU	0,00	5.000,00	5.000,00	5,82
Izvor financiranja	421	PRIHODI IZ DRUGIH PRORAČUNA TE OSTALIH SUBJEKATA UNUTAR OPĆEG PRORAČUNA	167.600,00	2.417,50	170.017,50	5,82
Izvor financiranja	442	POMOĆI PRORAČUNSKIM KORISNICIMA TEMELJEM PRIJENOSA SREDSTAVA EU ZA EU PROJEKTE KOJE PROVODI GRAD	16.000,00	3.587,31	19.587,31	5,82
PROGRAM	1101	GRADSKO VIJEĆE	78.600,00	-412,69	78.187,31	-0,53
Aktivnost	A110101	REDOVNI RAD GRADSKOG VIJEĆA	36.600,00	0,00	36.600,00	0,00
Izvor financiranja	11	OPĆI PRIHODI I PRIMICI	36.600,00	0,00	36.600,00	0,00
	3	Rashodi poslovanja	36.600,00	0,00	36.600,00	0,00
	32	Materijalni rashodi	36.600,00	0,00	36.600,00	0,00
Aktivnost	A110102	FINANCIRANJE POLITIČKIH STRANAKA	13.300,00	0,00	13.300,00	0,00
Izvor financiranja	11	OPĆI PRIHODI I PRIMICI	13.300,00	0,00	13.300,00	0,00
	3	Rashodi poslovanja	13.300,00	0,00	13.300,00	0,00
	38	Ostali rashodi	13.300,00	0,00	13.300,00	0,00
Aktivnost	A110103	FINANCIRANJE GRADSKOG SAVJETA MLADIH	7.000,00	0,00	7.000,00	0,00
Izvor financiranja	11	OPĆI PRIHODI I PRIMICI	7.000,00	0,00	7.000,00	0,00
	3	Rashodi poslovanja	7.000,00	0,00	7.000,00	0,00
	32	Materijalni rashodi	7.000,00	0,00	7.000,00	0,00
Tekući projekt	T110104	NAGRADA ZA ŽIVOTNO DJELO	4.000,00	-4.000,00	0,00	-100,00
Izvor financiranja	11	OPĆI PRIHODI I PRIMICI	4.000,00	-4.000,00	0,00	-100,00
	3	Rashodi poslovanja	4.000,00	-4.000,00	0,00	-100,00
	38	Ostali rashodi	4.000,00	-4.000,00	0,00	-100,00
Tekući projekt	T110105	GRADSKI PROGRAM ZA MLADE	16.000,00	3.587,31	19.587,31	22,42
Izvor financiranja	442	POMOĆI PRORAČUNSKIM KORISNICIMA TEMELJEM PRIJENOSA SREDSTAVA EU ZA EU PROJEKTE KOJE PROVODI GRAD	16.000,00	3.587,31	19.587,31	22,42
	3	Rashodi poslovanja	16.000,00	3.587,31	19.587,31	22,42
	32	Materijalni rashodi	16.000,00	3.587,31	19.587,31	22,42
Aktivnost	A110106	DJEČJE GRADSKO VIJEĆE	1.700,00	0,00	1.700,00	0,00
Izvor financiranja	11	OPĆI PRIHODI I PRIMICI	1.700,00	0,00	1.700,00	0,00
	3	Rashodi poslovanja	1.700,00	0,00	1.700,00	0,00
	32	Materijalni rashodi	1.700,00	0,00	1.700,00	0,00
PROGRAM	1102	GRADONAČELNIK	156.300,00	0,00	156.300,00	0,00
Aktivnost	A110201	REDOVNI RAD GRADONAČELNIKA	133.000,00	0,00	133.000,00	0,00
Izvor financiranja	11	OPĆI PRIHODI I PRIMICI	133.000,00	0,00	133.000,00	0,00
	3	Rashodi poslovanja	133.000,00	0,00	133.000,00	0,00

32		Materijalni rashodi	93.000,00	0,00	93.000,00	0,00
38		Ostali rashodi	40.000,00	0,00	40.000,00	0,00
Aktivnost	A110202	POKROVITELJSTVA UDRUGAMA I GRAĐANIMA	13.300,00	0,00	13.300,00	0,00
Izvor financiranja	11	OPĆI PRIHODI I PRIMICI	13.300,00	0,00	13.300,00	0,00
3		Rashodi poslovanja	13.300,00	0,00	13.300,00	0,00
38		Ostali rashodi	13.300,00	0,00	13.300,00	0,00
Aktivnost	A110203	SUFINANCIRANJE PROJEKATA I PROGRAMA FINANCIRANIH IZ NACIONALNIH I EU FONDOVA	10.000,00	0,00	10.000,00	0,00
Izvor financiranja	11	OPĆI PRIHODI I PRIMICI	10.000,00	0,00	10.000,00	0,00
3		Rashodi poslovanja	10.000,00	0,00	10.000,00	0,00
38		Ostali rashodi	10.000,00	0,00	10.000,00	0,00
PROGRAM	1103	UPRAVNI ODJELI	1.318.100,00	42.100,00	1.360.200,00	3,19
Aktivnost	A110301	REDOVNI RAD UPRAVNIH ODJELA	1.300.900,00	42.100,00	1.343.000,00	3,24
Izvor financiranja	11	OPĆI PRIHODI I PRIMICI	1.300.900,00	37.000,00	1.337.900,00	2,84
3		Rashodi poslovanja	1.257.600,00	37.000,00	1.294.600,00	2,94
31		Rashodi za zaposlene	911.000,00	0,00	911.000,00	0,00
32		Materijalni rashodi	299.300,00	37.000,00	336.300,00	12,36
34		Financijski rashodi	17.300,00	0,00	17.300,00	0,00
37		Naknade građanima i kućanstvima na temelju osiguranja i druge naknade	30.000,00	0,00	30.000,00	0,00
4		Rashodi za nabavu nefinancijske imovine	43.300,00	0,00	43.300,00	0,00
42		Rashodi za nabavu proizvedene dugotrajne imovine	40.300,00	0,00	40.300,00	0,00
45		Rashodi za dodatna ulaganja na nefinancijskoj imovini	3.000,00	0,00	3.000,00	0,00
Izvor financiranja	41	POMOĆI OD MEĐUNARODNIH ORGANIZACIJA TE INSTITUCIJA I TIJELA EU	0,00	5.000,00	5.000,00	0,00
3		Rashodi poslovanja	0,00	5.000,00	5.000,00	0,00
32		Materijalni rashodi	0,00	5.000,00	5.000,00	0,00
Izvor financiranja	421	PRIHODI IZ DRUGIH PRORAČUNA TE OSTALIH SUBJEKATA UNUTAR OPĆEG PRORAČUNA	0,00	100,00	100,00	0,00
3		Rashodi poslovanja	0,00	100,00	100,00	0,00
32		Materijalni rashodi	0,00	100,00	100,00	0,00
Aktivnost	A110302	JAVNI RADOVI	17.200,00	0,00	17.200,00	0,00
Izvor financiranja	11	OPĆI PRIHODI I PRIMICI	8.600,00	0,00	8.600,00	0,00
3		Rashodi poslovanja	8.600,00	0,00	8.600,00	0,00
31		Rashodi za zaposlene	8.300,00	0,00	8.300,00	0,00
32		Materijalni rashodi	300,00	0,00	300,00	0,00
Izvor financiranja	421	PRIHODI IZ DRUGIH PRORAČUNA TE OSTALIH SUBJEKATA UNUTAR OPĆEG PRORAČUNA	8.600,00	0,00	8.600,00	0,00
3		Rashodi poslovanja	8.600,00	0,00	8.600,00	0,00
31		Rashodi za zaposlene	8.300,00	0,00	8.300,00	0,00
32		Materijalni rashodi	300,00	0,00	300,00	0,00
PROGRAM	1104	ZAJEDNIČKE AKTIVNOSTI PREDSTAVNIČKIH, IZVRŠNIH I UPRAVNIH TIJELA GRADA	164.600,00	65.200,00	229.800,00	39,61
Aktivnost	A110401	ZAJEDNIČKE AKTIVNOSTI PREDSTAVNIČKIH, IZVRŠNIH I UPRAVNIH TIJELA GRADA	147.900,00	65.200,00	213.100,00	44,08
Izvor financiranja	11	OPĆI PRIHODI I PRIMICI	147.900,00	65.200,00	213.100,00	44,08
3		Rashodi poslovanja	147.900,00	65.200,00	213.100,00	44,08

32		Materijalni rashodi	147.900,00	52.100,00	200.000,00	35,23
34		Financijski rashodi	0,00	2.000,00	2.000,00	0,00
38		Ostali rashodi	0,00	11.100,00	11.100,00	0,00
Aktivnost	A110402	RASHODI TEMELJEM OŠASNE IMOVINE	13.700,00	0,00	13.700,00	0,00
Izvor financiranja	11	OPĆI PRIHODI I PRIMICI	13.700,00	0,00	13.700,00	0,00
3		Rashodi poslovanja	13.700,00	0,00	13.700,00	0,00
32		Materijalni rashodi	13.500,00	0,00	13.500,00	0,00
34		Financijski rashodi	200,00	0,00	200,00	0,00
Aktivnost	A110403	POVRAT KOMUNALNOG DOPRINOSA I NAKNADE	3.000,00	0,00	3.000,00	0,00
Izvor financiranja	32	KOMUNALNI DOPRINOSI I NAKNADE	3.000,00	0,00	3.000,00	0,00
3		Rashodi poslovanja	3.000,00	0,00	3.000,00	0,00
32		Materijalni rashodi	3.000,00	0,00	3.000,00	0,00
PROGRAM	1105	IZBORI	159.000,00	2.317,50	161.317,50	1,46
Tekući projekt	T110503	PARLAMENTARNI IZBORI	50.000,00	2.317,50	52.317,50	4,64
Izvor financiranja	421	PRIHODI IZ DRUGIH PRORAČUNA TE OSTALIH SUBJEKATA UNUTAR OPĆEG PRORAČUNA	50.000,00	2.317,50	52.317,50	4,64
3		Rashodi poslovanja	50.000,00	2.317,50	52.317,50	4,64
32		Materijalni rashodi	50.000,00	2.317,50	52.317,50	4,64
Tekući projekt	T110504	PREDSJEDNIČKI IZBORI	67.000,00	0,00	67.000,00	0,00
Izvor financiranja	421	PRIHODI IZ DRUGIH PRORAČUNA TE OSTALIH SUBJEKATA UNUTAR OPĆEG PRORAČUNA	67.000,00	0,00	67.000,00	0,00
3		Rashodi poslovanja	67.000,00	0,00	67.000,00	0,00
32		Materijalni rashodi	67.000,00	0,00	67.000,00	0,00
Tekući projekt	T110502	IZBORI ZA ČLANOVE EUROPSKOG PARLAMENTA	42.000,00	0,00	42.000,00	0,00
Izvor financiranja	421	PRIHODI IZ DRUGIH PRORAČUNA TE OSTALIH SUBJEKATA UNUTAR OPĆEG PRORAČUNA	42.000,00	0,00	42.000,00	0,00
3		Rashodi poslovanja	42.000,00	0,00	42.000,00	0,00
32		Materijalni rashodi	42.000,00	0,00	42.000,00	0,00
GLAVA	10102	MJESNA SAMOUPRAVA	158.300,00	60.000,00	218.300,00	37,90
Izvor financiranja	11	OPĆI PRIHODI I PRIMICI	158.300,00	60.000,00	218.300,00	37,90
PROGRAM	1201	MJESNI ODBORI I GRADSKÉ ČETVRTI	158.300,00	60.000,00	218.300,00	37,90
Aktivnost	A120101	REDOVNI RAD MJESNIH ODBORA I GRADSKIH ČETVRTI	158.300,00	60.000,00	218.300,00	37,90
Izvor financiranja	11	OPĆI PRIHODI I PRIMICI	158.300,00	60.000,00	218.300,00	37,90
3		Rashodi poslovanja	138.300,00	60.000,00	198.300,00	43,38
32		Materijalni rashodi	113.300,00	60.000,00	173.300,00	52,96
37		Naknade građanima i kućanstvima na temelju osiguranja i druge naknade	25.000,00	0,00	25.000,00	0,00
4		Rashodi za nabavu nefinancijske imovine	20.000,00	0,00	20.000,00	0,00
42		Rashodi za nabavu proizvedene dugotrajne imovine	20.000,00	0,00	20.000,00	0,00
RAZDJEL	201	UPRAVNI ODJEL ZA GOSPODARSTVO, FINACIJE, EU FONDOVE I JAVNU NABAVU	1.296.608,51	365.339,82	1.661.948,33	28,18
GLAVA	20101	FINACIJE	322.800,00	260.000,00	582.800,00	80,55
Izvor financiranja	11	OPĆI PRIHODI I PRIMICI	322.800,00	260.000,00	582.800,00	80,55
PROGRAM	2101	KREDITI I ZAJMOVI	222.800,00	0,00	222.800,00	0,00
Aktivnost	A210103	OTPLATA KREDITA ZA JAVNU RASVJETU	121.800,00	0,00	121.800,00	0,00

Izvor financiranja	11	OPĆI PRIHODI I PRIMICI	121.800,00	0,00	121.800,00	0,00
3		Rashodi poslovanja	2.800,00	0,00	2.800,00	0,00
34		Financijski rashodi	2.800,00	0,00	2.800,00	0,00
5		Izdaci za financijsku imovinu i otplate zajmova	119.000,00	0,00	119.000,00	0,00
54		Izdaci za otplatu glavnice primljenih kredita i zajmova	119.000,00	0,00	119.000,00	0,00
Aktivnost	A210104	OTPLATA KREDITA ZA UREĐENJE GRADSKOG STADIONA I PRATEĆIH OBJEKATA	101.000,00	0,00	101.000,00	0,00
Izvor financiranja	11	OPĆI PRIHODI I PRIMICI	101.000,00	0,00	101.000,00	0,00
3		Rashodi poslovanja	8.000,00	0,00	8.000,00	0,00
34		Financijski rashodi	8.000,00	0,00	8.000,00	0,00
5		Izdaci za financijsku imovinu i otplate zajmova	93.000,00	0,00	93.000,00	0,00
54		Izdaci za otplatu glavnice primljenih kredita i zajmova	93.000,00	0,00	93.000,00	0,00
PROGRAM	2103	DANA JAMSTVA	100.000,00	0,00	100.000,00	0,00
Kapitalni projekt	K210301	JAMSTVENA PRIČUVA	100.000,00	0,00	100.000,00	0,00
Izvor financiranja	11	OPĆI PRIHODI I PRIMICI	100.000,00	0,00	100.000,00	0,00
3		Rashodi poslovanja	100.000,00	0,00	100.000,00	0,00
38		Ostali rashodi	100.000,00	0,00	100.000,00	0,00
PROGRAM	2102	UDJELI U GLAVNICI TRGOVAČKIH DRUŠTAVA	0,00	260.000,00	260.000,00	0,00
Kapitalni projekt	K210203	OSNIVANJE TRGOVAČKOG DRUŠTVA KRIŽEVCI ENERGIJA D.O.O.	0,00	260.000,00	260.000,00	0,00
Izvor financiranja	11	OPĆI PRIHODI I PRIMICI	0,00	260.000,00	260.000,00	0,00
4		Rashodi za nabavu nefinancijske imovine	0,00	250.000,00	250.000,00	0,00
42		Rashodi za nabavu proizvedene dugotrajne imovine	0,00	250.000,00	250.000,00	0,00
5		Izdaci za financijsku imovinu i otplate zajmova	0,00	10.000,00	10.000,00	0,00
53		Izdaci za dionice i udjele u glavnici	0,00	10.000,00	10.000,00	0,00
GLAVA	20102	GOSPODARSTVO	258.600,00	17.507,47	276.107,47	6,77
Izvor financiranja	11	OPĆI PRIHODI I PRIMICI	137.800,00	4.200,00	142.000,00	6,77
Izvor financiranja	31	PRIHODI PO POSEBNIM PROPISIMA	40.800,00	13.128,27	53.928,27	6,77
Izvor financiranja	61	PRIHODI OD PRODAJE IMOVINE	80.000,00	179,20	80.179,20	6,77
PROGRAM	2201	POTICANJE PODUZETNIŠTVA I OBRTNIŠTVA	137.800,00	4.200,00	142.000,00	3,05
Aktivnost	A220101	KREDITNA LINIJA KRIŽEVAČKI PODUZETNIK	66.400,00	0,00	66.400,00	0,00
Izvor financiranja	11	OPĆI PRIHODI I PRIMICI	66.400,00	0,00	66.400,00	0,00
3		Rashodi poslovanja	66.400,00	0,00	66.400,00	0,00
35		Subvencije	66.400,00	0,00	66.400,00	0,00
Tekući projekt	T220102	POTPORE PODUZETNIŠTVU I OBRTNIŠTVU	13.300,00	0,00	13.300,00	0,00
Izvor financiranja	11	OPĆI PRIHODI I PRIMICI	13.300,00	0,00	13.300,00	0,00
3		Rashodi poslovanja	13.300,00	0,00	13.300,00	0,00
35		Subvencije	13.300,00	0,00	13.300,00	0,00
Aktivnost	A220103	SUFINANCIRANJE RADA KRIŽEVAČKOG PODUZETNIČKOG CENTRA	20.000,00	0,00	20.000,00	0,00
Izvor financiranja	11	OPĆI PRIHODI I PRIMICI	20.000,00	0,00	20.000,00	0,00
3		Rashodi poslovanja	20.000,00	0,00	20.000,00	0,00
35		Subvencije	20.000,00	0,00	20.000,00	0,00

Tekući projekt	T220104	OBRTNIČKI I GOSPODARSKI SAJAM	13.400,00	0,00	13.400,00	0,00
Izvor financiranja	11	OPĆI PRIHODI I PRIMICI	13.400,00	0,00	13.400,00	0,00
3		Rashodi poslovanja	13.400,00	0,00	13.400,00	0,00
32		Materijalni rashodi	2.700,00	0,00	2.700,00	0,00
35		Subvencije	10.700,00	0,00	10.700,00	0,00
Tekući projekt	T220106	OSTALI SAJMOVI	11.700,00	0,00	11.700,00	0,00
Izvor financiranja	11	OPĆI PRIHODI I PRIMICI	11.700,00	0,00	11.700,00	0,00
3		Rashodi poslovanja	11.700,00	0,00	11.700,00	0,00
32		Materijalni rashodi	11.700,00	0,00	11.700,00	0,00
Aktivnost	A220111	MIKROINKUBATOR	13.000,00	0,00	13.000,00	0,00
Izvor financiranja	11	OPĆI PRIHODI I PRIMICI	13.000,00	0,00	13.000,00	0,00
3		Rashodi poslovanja	13.000,00	0,00	13.000,00	0,00
32		Materijalni rashodi	13.000,00	0,00	13.000,00	0,00
Kapitalni projekt	K220112	KAPITALNE POMOĆI KRIŽEVAČKOM PODUZETNIČKOM CENTRU D.O.O. KRIŽEVCI	0,00	4.200,00	4.200,00	0,00
Izvor financiranja	11	OPĆI PRIHODI I PRIMICI	0,00	4.200,00	4.200,00	0,00
3		Rashodi poslovanja	0,00	4.200,00	4.200,00	0,00
38		Ostali rashodi	0,00	4.200,00	4.200,00	0,00
PROGRAM	2202	POTPORA POLJOPRIVREDI	120.800,00	13.307,47	134.107,47	11,02
Tekući projekt	T220203	POTPORE U POLJOPRIVREDI	120.800,00	13.307,47	134.107,47	11,02
Izvor financiranja	31	PRIHODI PO POSEBNIM PROPISIMA	40.800,00	13.128,27	53.928,27	32,18
3		Rashodi poslovanja	40.800,00	13.128,27	53.928,27	32,18
35		Subvencije	40.800,00	13.128,27	53.928,27	32,18
Izvor financiranja	61	PRIHODI OD PRODAJE IMOVINE	80.000,00	179,20	80.179,20	0,22
3		Rashodi poslovanja	80.000,00	179,20	80.179,20	0,22
35		Subvencije	80.000,00	-30.000,00	50.000,00	-37,50
38		Ostali rashodi	0,00	30.179,20	30.179,20	0,00
GLAVA	20103	EU PROJEKTI	715.208,51	87.832,35	803.040,86	12,28
Izvor financiranja	11	OPĆI PRIHODI I PRIMICI	138.247,34	0,00	138.247,34	12,28
Izvor financiranja	41	POMOĆI OD MEĐUNARODNIH ORGANIZACIJA TE INSTITUCIJA I TIJELA EU	0,00	87.832,35	87.832,35	12,28
Izvor financiranja	421	PRIHODI IZ DRUGIH PRORAČUNA TE OSTALIH SUBJEKATA UNUTAR OPĆEG PRORAČUNA	93.938,50	0,00	93.938,50	12,28
Izvor financiranja	422	UDIO IZ DRŽAVNOG PRORAČUNA ZA EU PROJEKTE KOJE PROVODI GRAD	67.353,40	0,00	67.353,40	12,28
Izvor financiranja	442	POMOĆI PRORAČUNSKIM KORISNICIMA TEMELJEM PRIJENOSA SREDSTAVA EU ZA EU PROJEKTE KOJE PROVODI GRAD	415.669,27	0,00	415.669,27	12,28
PROGRAM	2301	PREKOGRANIČNA SURADNJA	0,00	51.986,69	51.986,69	0,00
Tekući projekt	T230102	CROSS-BORDER WINE ROUTES 2	0,00	51.986,69	51.986,69	0,00
Izvor financiranja	41	POMOĆI OD MEĐUNARODNIH ORGANIZACIJA TE INSTITUCIJA I TIJELA EU	0,00	51.986,69	51.986,69	0,00
3		Rashodi poslovanja	0,00	51.986,69	51.986,69	0,00
36		Pomoći dane u inozemstvo i unutar općeg proračuna	0,00	51.986,69	51.986,69	0,00
PROGRAM	2302	PRIPREMA PROJEKATA ZA PRIJAVU NA NATJEČAJE IZ EU FONDOVA	20.000,00	0,00	20.000,00	0,00
Aktivnost	A230201	PRIPREMA PROJEKATA ZA PRIJAVU NA NATJEČAJE IZ EU FONDOVA	20.000,00	0,00	20.000,00	0,00
Izvor financiranja	11	OPĆI PRIHODI I PRIMICI	20.000,00	0,00	20.000,00	0,00

3		Rashodi poslovanja	20.000,00	0,00	20.000,00	0,00
32		Materijalni rashodi	20.000,00	0,00	20.000,00	0,00
PROGRAM	2303	PROVEDBA EU PROJEKATA - EU CF	0,00	35.845,66	35.845,66	0,00
Aktivnost	A230301	USPOSTAVLJANJE INTERMODALNOG TERMINALA KRIŽEVCI I PROIZVODNJA VODIKA IZ SOLARNE ENERGIJE	0,00	35.845,66	35.845,66	0,00
Izvor financiranja	41	POMOĆI OD MEĐUNARODNIH ORGANIZACIJA TE INSTITUCIJA I TIJELA EU	0,00	35.845,66	35.845,66	0,00
4		Rashodi za nabavu nefinancijske imovine	0,00	35.845,66	35.845,66	0,00
42		Rashodi za nabavu proizvedene dugotrajne imovine	0,00	35.845,66	35.845,66	0,00
PROGRAM	2304	EGP FINANCIJSKI MEHANIZAM ZA RAZDOBLJE OD 2014. DO 2021. GODINE	695.208,51	0,00	695.208,51	0,00
Kapitalni projekt K230401		IZRADA TEHNIČKE DOKUMENTACIJE ZA KORIŠTENJE GEOTERMALNE ENERGIJE NA PODRUČJU GRADA KRIŽEVACA	325.595,01	0,00	325.595,01	0,00
Izvor financiranja	11	OPĆI PRIHODI I PRIMICI	115.622,34	0,00	115.622,34	0,00
3		Rashodi poslovanja	4.206,90	0,00	4.206,90	0,00
32		Materijalni rashodi	4.206,90	0,00	4.206,90	0,00
4		Rashodi za nabavu nefinancijske imovine	111.415,44	0,00	111.415,44	0,00
42		Rashodi za nabavu proizvedene dugotrajne imovine	111.415,44	0,00	111.415,44	0,00
Izvor financiranja	421	PRIHODI IZ DRUGIH PRORAČUNA TE OSTALIH SUBJEKATA UNUTAR OPĆEG PRORAČUNA	7.110,00	0,00	7.110,00	0,00
4		Rashodi za nabavu nefinancijske imovine	7.110,00	0,00	7.110,00	0,00
42		Rashodi za nabavu proizvedene dugotrajne imovine	7.110,00	0,00	7.110,00	0,00
Izvor financiranja	422	UDIO IZ DRŽAVNOG PRORAČUNA ZA EU PROJEKTE KOJE PROVODI GRAD	25.329,40	0,00	25.329,40	0,00
3		Rashodi poslovanja	868,22	0,00	868,22	0,00
32		Materijalni rashodi	868,22	0,00	868,22	0,00
4		Rashodi za nabavu nefinancijske imovine	24.461,18	0,00	24.461,18	0,00
42		Rashodi za nabavu proizvedene dugotrajne imovine	24.461,18	0,00	24.461,18	0,00
Izvor financiranja	442	POMOĆI PRORAČUNSKIM KORISNICIMA TEMELJEM PRIJENOSA SREDSTAVA EU ZA EU PROJEKTE KOJE PROVODI GRAD	177.533,27	0,00	177.533,27	0,00
3		Rashodi poslovanja	38.919,89	0,00	38.919,89	0,00
32		Materijalni rashodi	4.919,89	0,00	4.919,89	0,00
36		Pomoći dane u inozemstvo i unutar općeg proračuna	34.000,00	0,00	34.000,00	0,00
4		Rashodi za nabavu nefinancijske imovine	138.613,38	0,00	138.613,38	0,00
42		Rashodi za nabavu proizvedene dugotrajne imovine	138.613,38	0,00	138.613,38	0,00
Kapitalni projekt K230402		USPOSTAVLJANJE SUSTAVA ZA PROIZVODNJU GEOTERMALNE ENERGIJE NA PODRUČJU GRADA KRIŽEVACA	369.613,50	0,00	369.613,50	0,00
Izvor financiranja	11	OPĆI PRIHODI I PRIMICI	2.625,00	0,00	2.625,00	0,00
3		Rashodi poslovanja	2.625,00	0,00	2.625,00	0,00
32		Materijalni rashodi	2.625,00	0,00	2.625,00	0,00
Izvor financiranja	421	PRIHODI IZ DRUGIH PRORAČUNA TE OSTALIH SUBJEKATA UNUTAR OPĆEG PRORAČUNA	86.828,50	0,00	86.828,50	0,00
3		Rashodi poslovanja	86.828,50	0,00	86.828,50	0,00
38		Ostali rashodi	86.828,50	0,00	86.828,50	0,00
Izvor financiranja	422	UDIO IZ DRŽAVNOG PRORAČUNA ZA EU PROJEKTE KOJE PROVODI GRAD	42.024,00	0,00	42.024,00	0,00
3		Rashodi poslovanja	42.024,00	0,00	42.024,00	0,00
32		Materijalni rashodi	2.231,25	0,00	2.231,25	0,00
38		Ostali rashodi	39.792,75	0,00	39.792,75	0,00

Izvor financiranja	442	POMOĆI PRORAČUNSKIM KORISNICIMA TEMELJEM PRIJENOSA SREDSTAVA EU ZA EU PROJEKTE KOJE PROVODI GRAD	238.136,00	0,00	238.136,00	0,00
3		Rashodi poslovanja	238.136,00	0,00	238.136,00	0,00
32		Materijalni rashodi	12.643,75	0,00	12.643,75	0,00
38		Ostali rashodi	225.492,25	0,00	225.492,25	0,00
RAZDJEL	301	UPRAVNI ODJEL ZA ODGOJ, OBRAZOVANJE, KULTURU, SPORT, SOCIJALNU SKRB, NACIONALNE MANJINE I TURIZAM	14.062.627,00	2.745.496,42	16.808.123,42	19,52
GLAVA	30101	PREDŠKOLSKI ODGOJ	2.364.190,00	940.451,99	3.304.641,99	39,78
Izvor financiranja	11	OPĆI PRIHODI I PRIMICI	1.938.080,00	740.906,13	2.678.986,13	39,78
Izvor financiranja	31	PRIHODI PO POSEBNIM PROPISIMA	106.250,00	162.296,09	268.546,09	39,78
Izvor financiranja	421	PRIHODI IZ DRUGIH PRORAČUNA TE OSTALIH SUBJEKATA UNUTAR OPĆEG PRORAČUNA	167.640,00	32.633,12	200.273,12	39,78
Izvor financiranja	423	UDIO IZ DRŽAVNOG PRORAČUNA ZA PROJEKTE GDJE SU RASHODI KOD KORISNIKA	150.200,00	5.710,62	155.910,62	39,78
Izvor financiranja	51	DONACIJE	2.020,00	-1.093,97	926,03	39,78
PROGRAM	3101	PREDŠKOLSKI ODGOJ U DJEČJEM VRTIĆU KRIŽEVCI	1.505.390,00	911.651,99	2.417.041,99	60,56
Aktivnost	A310101	REDOVNI RAD DJEČJEG VRTIĆA KRIŽEVCI	850.870,00	513.502,12	1.364.372,12	60,35
Korisnik		DJEČJI VRTIĆ KRIŽEVCI	850.870,00	513.502,12	1.364.372,12	60,35
Izvor financiranja	11	OPĆI PRIHODI I PRIMICI	735.680,00	190.589,38	926.269,38	25,91
3		Rashodi poslovanja	735.680,00	172.589,38	908.269,38	23,46
31		Rashodi za zaposlene	734.650,00	172.589,38	907.239,38	23,49
32		Materijalni rashodi	1.030,00	0,00	1.030,00	0,00
4		Rashodi za nabavu nefinancijske imovine	0,00	18.000,00	18.000,00	0,00
42		Rashodi za nabavu proizvedene dugotrajne imovine	0,00	18.000,00	18.000,00	0,00
Izvor financiranja	31	PRIHODI PO POSEBNIM PROPISIMA	106.250,00	162.296,09	268.546,09	152,75
3		Rashodi poslovanja	101.370,00	98.996,09	200.366,09	97,66
31		Rashodi za zaposlene	14.760,00	23.566,09	38.326,09	159,66
32		Materijalni rashodi	86.570,00	75.330,00	161.900,00	87,02
34		Financijski rashodi	40,00	100,00	140,00	250,00
4		Rashodi za nabavu nefinancijske imovine	4.880,00	63.300,00	68.180,00	1.297,13
42		Rashodi za nabavu proizvedene dugotrajne imovine	4.880,00	63.300,00	68.180,00	1.297,13
Izvor financiranja	421	PRIHODI IZ DRUGIH PRORAČUNA TE OSTALIH SUBJEKATA UNUTAR OPĆEG PRORAČUNA	6.920,00	5.800,00	12.720,00	83,82
3		Rashodi poslovanja	5.220,00	3.800,00	9.020,00	72,80
32		Materijalni rashodi	5.220,00	3.800,00	9.020,00	72,80
4		Rashodi za nabavu nefinancijske imovine	1.700,00	2.000,00	3.700,00	117,65
42		Rashodi za nabavu proizvedene dugotrajne imovine	1.700,00	2.000,00	3.700,00	117,65
Izvor financiranja	423	UDIO IZ DRŽAVNOG PRORAČUNA ZA PROJEKTE GDJE SU RASHODI KOD KORISNIKA	0,00	155.910,62	155.910,62	0,00
3		Rashodi poslovanja	0,00	155.910,62	155.910,62	0,00
31		Rashodi za zaposlene	0,00	84.810,62	84.810,62	0,00
32		Materijalni rashodi	0,00	71.100,00	71.100,00	0,00
Izvor financiranja	51	DONACIJE	2.020,00	-1.093,97	926,03	-54,16
3		Rashodi poslovanja	2.020,00	-1.093,97	926,03	-54,16
32		Materijalni rashodi	2.020,00	-1.093,97	926,03	-54,16

Aktivnost	A310102	MALA ŠKOLA	4.320,00	3.349,87	7.669,87	77,54
Korisnik		DJEČJI VRTIĆ KRIŽEVCI	4.320,00	3.349,87	7.669,87	77,54
Izvor financiranja	421	PRIHODI IZ DRUGIH PRORAČUNA TE OSTALIH SUBJEKATA UNUTAR OPĆEG PRORAČUNA	4.320,00	3.349,87	7.669,87	77,54
3		Rashodi poslovanja	3.320,00	1.349,87	4.669,87	40,66
32		Materijalni rashodi	3.320,00	1.349,87	4.669,87	40,66
4		Rashodi za nabavu nefinancijske imovine	1.000,00	2.000,00	3.000,00	200,00
42		Rashodi za nabavu proizvedene dugotrajne imovine	1.000,00	2.000,00	3.000,00	200,00
Kapitalni projekt	K310103	POBOLJŠANJE MATERIJALNIH UVJETA U DJEČJEM VRTIĆU KRIŽEVCI	150.200,00	-150.200,00	0,00	-100,00
Korisnik		DJEČJI VRTIĆ KRIŽEVCI	150.200,00	-150.200,00	0,00	-100,00
Izvor financiranja	423	UDIO IZ DRŽAVNOG PRORAČUNA ZA PROJEKTE GDJE SU RASHODI KOD KORISNIKA	150.200,00	-150.200,00	0,00	-100,00
3		Rashodi poslovanja	142.700,00	-142.700,00	0,00	-100,00
31		Rashodi za zaposlene	24.400,00	-24.400,00	0,00	-100,00
32		Materijalni rashodi	118.300,00	-118.300,00	0,00	-100,00
4		Rashodi za nabavu nefinancijske imovine	7.500,00	-7.500,00	0,00	-100,00
42		Rashodi za nabavu proizvedene dugotrajne imovine	7.500,00	-7.500,00	0,00	-100,00
Kapitalni projekt	K310109	UREĐENJE PARKA KOD DJEČJEG VRTIĆA KRIŽEVCI	0,00	45.000,00	45.000,00	0,00
Izvor financiranja	11	OPĆI PRIHODI I PRIMICI	0,00	21.516,75	21.516,75	0,00
4		Rashodi za nabavu nefinancijske imovine	0,00	21.516,75	21.516,75	0,00
42		Rashodi za nabavu proizvedene dugotrajne imovine	0,00	21.516,75	21.516,75	0,00
Izvor financiranja	421	PRIHODI IZ DRUGIH PRORAČUNA TE OSTALIH SUBJEKATA UNUTAR OPĆEG PRORAČUNA	0,00	23.483,25	23.483,25	0,00
4		Rashodi za nabavu nefinancijske imovine	0,00	23.483,25	23.483,25	0,00
42		Rashodi za nabavu proizvedene dugotrajne imovine	0,00	23.483,25	23.483,25	0,00
Kapitalni projekt	K310110	POVEĆANJE KAPACITETA PREDŠKOLSKOG ODGOJA	500.000,00	500.000,00	1.000.000,00	100,00
Izvor financiranja	11	OPĆI PRIHODI I PRIMICI	500.000,00	500.000,00	1.000.000,00	100,00
4		Rashodi za nabavu nefinancijske imovine	500.000,00	500.000,00	1.000.000,00	100,00
45		Rashodi za dodatna ulaganja na nefinancijskoj imovini	500.000,00	500.000,00	1.000.000,00	100,00
PROGRAM	3102	PREDŠKOLSKI ODGOJ U OSTALIM USTANOVAMA	790.000,00	0,00	790.000,00	0,00
Aktivnost	A310201	DJEČJI VRTIĆ "ČAROBNA ŠUMA"	298.800,00	0,00	298.800,00	0,00
Izvor financiranja	11	OPĆI PRIHODI I PRIMICI	238.000,00	0,00	238.000,00	0,00
3		Rashodi poslovanja	238.000,00	0,00	238.000,00	0,00
35		Subvencije	238.000,00	0,00	238.000,00	0,00
Izvor financiranja	421	PRIHODI IZ DRUGIH PRORAČUNA TE OSTALIH SUBJEKATA UNUTAR OPĆEG PRORAČUNA	60.800,00	0,00	60.800,00	0,00
3		Rashodi poslovanja	60.800,00	0,00	60.800,00	0,00
35		Subvencije	60.800,00	0,00	60.800,00	0,00
Aktivnost	A310202	DJEČJI VRTIĆ SVETOG JOSIPA	125.200,00	0,00	125.200,00	0,00
Izvor financiranja	11	OPĆI PRIHODI I PRIMICI	97.000,00	0,00	97.000,00	0,00
3		Rashodi poslovanja	97.000,00	0,00	97.000,00	0,00
38		Ostali rashodi	97.000,00	0,00	97.000,00	0,00

Izvor financiranja	421	PRIHODI IZ DRUGIH PRORAČUNA TE OSTALIH SUBJEKATA UNUTAR OPĆEG PRORAČUNA	28.200,00	0,00	28.200,00	0,00
3		Rashodi poslovanja	28.200,00	0,00	28.200,00	0,00
38		Ostali rashodi	28.200,00	0,00	28.200,00	0,00
Aktivnost	A310203	DJEČJI VRTIĆ "ZRAKA SUNCA"	328.400,00	0,00	328.400,00	0,00
Izvor financiranja	11	OPĆI PRIHODI I PRIMICI	261.000,00	0,00	261.000,00	0,00
3		Rashodi poslovanja	261.000,00	0,00	261.000,00	0,00
38		Ostali rashodi	261.000,00	0,00	261.000,00	0,00
Izvor financiranja	421	PRIHODI IZ DRUGIH PRORAČUNA TE OSTALIH SUBJEKATA UNUTAR OPĆEG PRORAČUNA	67.400,00	0,00	67.400,00	0,00
3		Rashodi poslovanja	67.400,00	0,00	67.400,00	0,00
38		Ostali rashodi	67.400,00	0,00	67.400,00	0,00
Aktivnost	A310204	POLIKLINIKA SUVAG ZAGREB	2.000,00	0,00	2.000,00	0,00
Izvor financiranja	11	OPĆI PRIHODI I PRIMICI	2.000,00	0,00	2.000,00	0,00
3		Rashodi poslovanja	2.000,00	0,00	2.000,00	0,00
36		Pomoći dane u inozemstvo i unutar općeg proračuna	2.000,00	0,00	2.000,00	0,00
Kapitalni projekt	K310205	SUFINANCIRANJE KAPITALNIH ULAGANJA U DJEČJIM VRTIĆIMA NA PODRUČJU GRADA KRIŽEVACA	10.600,00	0,00	10.600,00	0,00
Izvor financiranja	11	OPĆI PRIHODI I PRIMICI	10.600,00	0,00	10.600,00	0,00
3		Rashodi poslovanja	10.600,00	0,00	10.600,00	0,00
38		Ostali rashodi	10.600,00	0,00	10.600,00	0,00
Aktivnost	A310206	SUFINANCIRANJE BORAVKA DJECE S PODRUČJA GRADA KRIŽEVACA U DJEČJIM VRTIĆIMA NA PODRUČJU DRUGIH OPĆINA	25.000,00	0,00	25.000,00	0,00
Izvor financiranja	11	OPĆI PRIHODI I PRIMICI	25.000,00	0,00	25.000,00	0,00
3		Rashodi poslovanja	25.000,00	0,00	25.000,00	0,00
35		Subvencije	12.000,00	0,00	12.000,00	0,00
36		Pomoći dane u inozemstvo i unutar općeg proračuna	13.000,00	0,00	13.000,00	0,00
PROGRAM	3103	DODATNI PROGRAMI PREDŠKOLSKOG ODGOJA	68.800,00	28.800,00	97.600,00	41,86
Aktivnost	A310301	GRAD KRIŽEVCI - PRIJATELJ DJECE	4.300,00	0,00	4.300,00	0,00
Izvor financiranja	11	OPĆI PRIHODI I PRIMICI	4.300,00	0,00	4.300,00	0,00
3		Rashodi poslovanja	4.300,00	0,00	4.300,00	0,00
32		Materijalni rashodi	4.300,00	0,00	4.300,00	0,00
Tekući projekt	T310302	SVETI NIKOLA	1.500,00	0,00	1.500,00	0,00
Izvor financiranja	11	OPĆI PRIHODI I PRIMICI	1.500,00	0,00	1.500,00	0,00
3		Rashodi poslovanja	1.500,00	0,00	1.500,00	0,00
35		Subvencije	0,00	500,00	500,00	0,00
38		Ostali rashodi	1.500,00	-500,00	1.000,00	-33,33
Aktivnost	A310303	SUFINANCIRANJE DJELATNOSTI DADILJA	28.000,00	22.000,00	50.000,00	78,57
Izvor financiranja	11	OPĆI PRIHODI I PRIMICI	28.000,00	22.000,00	50.000,00	78,57
3		Rashodi poslovanja	28.000,00	22.000,00	50.000,00	78,57
35		Subvencije	28.000,00	22.000,00	50.000,00	78,57
Aktivnost	A310304	SUFINANCIRANJE PROGRAMA RANE INTERVENCIJE - STRUČNA POMOĆ U RAZVOJU DJECE	20.000,00	0,00	20.000,00	0,00
Izvor financiranja	11	OPĆI PRIHODI I PRIMICI	20.000,00	0,00	20.000,00	0,00

3		Rashodi poslovanja	20.000,00	0,00	20.000,00	0,00
35		Subvencije	20.000,00	0,00	20.000,00	0,00
Kapitalni projekt K310305		SUFINANCIRANJE KAPITALNIH ULAGANJA OBRTIMA DADILJA	4.000,00	0,00	4.000,00	0,00
Izvor financiranja	11	OPĆI PRIHODI I PRIMICI	4.000,00	0,00	4.000,00	0,00
3		Rashodi poslovanja	4.000,00	0,00	4.000,00	0,00
38		Ostali rashodi	4.000,00	0,00	4.000,00	0,00
Aktivnost	A310306	CYCLING GAMES	11.000,00	6.800,00	17.800,00	61,82
Izvor financiranja	11	OPĆI PRIHODI I PRIMICI	11.000,00	6.800,00	17.800,00	61,82
3		Rashodi poslovanja	10.000,00	5.400,00	15.400,00	54,00
32		Materijalni rashodi	8.000,00	2.200,00	10.200,00	27,50
38		Ostali rashodi	2.000,00	3.200,00	5.200,00	160,00
4		Rashodi za nabavu nefinancijske imovine	1.000,00	1.400,00	2.400,00	140,00
42		Rashodi za nabavu proizvedene dugotrajne imovine	1.000,00	1.400,00	2.400,00	140,00
GLAVA	30102	OSNOVNOŠKOLSKO OBRAZOVANJE	8.273.147,00	1.624.822,91	9.897.969,91	19,64
Izvor financiranja	11	OPĆI PRIHODI I PRIMICI	956.130,00	168.440,00	1.124.570,00	19,64
Izvor financiranja	21	VLASTITI PRIHODI	39.460,00	40.875,70	80.335,70	19,64
Izvor financiranja	31	PRIHODI PO POSEBNIM PROPISIMA	90.703,00	35.566,81	126.269,81	19,64
Izvor financiranja	41	POMOĆI OD MEĐUNARODNIH ORGANIZACIJA TE INSTITUCIJA I TIJELA EU	800,00	0,00	800,00	19,64
Izvor financiranja	421	PRIHODI IZ DRUGIH PRORAČUNA TE OSTALIH SUBJEKATA UNUTAR OPĆEG PRORAČUNA	6.429.624,00	1.261.672,43	7.691.296,43	19,64
Izvor financiranja	423	UDIO IZ DRŽAVNOG PRORAČUNA ZA PROJEKTE GDJE SU RASHODI KOD KORISNIKA	41.641,00	13.216,50	54.857,50	19,64
Izvor financiranja	43	POMOĆI IZRAVNANJA ZA DECENTRALIZIRANE FUNKCIJE	562.000,00	1.976,30	563.976,30	19,64
Izvor financiranja	443	POMOĆI TEMELJEM PRIJENOSA EU SREDSTAVA ZA EU PROJEKTE GDJE SU RASHODI KOD KORISNIKA	142.444,00	74.608,50	217.052,50	19,64
Izvor financiranja	45	POMOĆI EU PRORAČUNSKIM KORISNICIMA	4.000,00	23.609,00	27.609,00	19,64
Izvor financiranja	51	DONACIJE	5.300,00	3.277,63	8.577,63	19,64
Izvor financiranja	61	PRIHODI OD PRODAJE IMOVINE	1.045,00	1.580,04	2.625,04	19,64
PROGRAM	3201	OSNOVNOŠKOLSKO OBRAZOVANJE U OŠ LJUDEVITA MODECA KRIŽEVCI	3.432.071,00	556.408,84	3.988.479,84	16,21
Aktivnost	A320101	RASHODI ZAKONSKOG STANDARDA	378.900,00	1.560,27	380.460,27	0,41
Korisnik		OSNOVNA ŠKOLA LJUDEVITA MODECA	378.900,00	1.560,27	380.460,27	0,41
Izvor financiranja	11	OPĆI PRIHODI I PRIMICI	160.000,00	0,00	160.000,00	0,00
3		Rashodi poslovanja	160.000,00	0,00	160.000,00	0,00
32		Materijalni rashodi	160.000,00	0,00	160.000,00	0,00
Izvor financiranja	43	POMOĆI IZRAVNANJA ZA DECENTRALIZIRANE FUNKCIJE	218.900,00	1.560,27	220.460,27	0,71
3		Rashodi poslovanja	180.400,00	-1.473,00	178.927,00	-0,82
32		Materijalni rashodi	180.350,00	-1.473,00	178.877,00	-0,82
34		Financijski rashodi	50,00	0,00	50,00	0,00
4		Rashodi za nabavu nefinancijske imovine	38.500,00	3.033,27	41.533,27	7,88
42		Rashodi za nabavu proizvedene dugotrajne imovine	9.000,00	3.033,27	12.033,27	33,70
45		Rashodi za dodatna ulaganja na nefinancijskoj imovini	29.500,00	0,00	29.500,00	0,00
Aktivnost	A320102	RASHODI IZNAD ZAKONSKOG STANDARDA	2.884.421,00	500.627,57	3.385.048,57	17,36
Korisnik		OSNOVNA ŠKOLA LJUDEVITA MODECA	2.884.421,00	500.627,57	3.385.048,57	17,36

Izvor financiranja	11	OPĆI PRIHODI I PRIMICI	381.521,00	98.300,00	479.821,00	25,77
3		Rashodi poslovanja	298.221,00	11.800,00	310.021,00	3,96
32		Materijalni rashodi	298.221,00	11.800,00	310.021,00	3,96
4		Rashodi za nabavu nefinancijske imovine	83.300,00	86.500,00	169.800,00	103,84
42		Rashodi za nabavu proizvedene dugotrajne imovine	28.300,00	6.500,00	34.800,00	22,97
45		Rashodi za dodatna ulaganja na nefinancijskoj imovini	55.000,00	80.000,00	135.000,00	145,45
Izvor financiranja	21	VLASTITI PRIHODI	26.500,00	32.800,00	59.300,00	123,77
3		Rashodi poslovanja	26.500,00	15.630,00	42.130,00	58,98
32		Materijalni rashodi	26.500,00	15.630,00	42.130,00	58,98
4		Rashodi za nabavu nefinancijske imovine	0,00	17.170,00	17.170,00	0,00
42		Rashodi za nabavu proizvedene dugotrajne imovine	0,00	17.170,00	17.170,00	0,00
Izvor financiranja	31	PRIHODI PO POSEBNIM PROPISIMA	3.000,00	659,88	3.659,88	22,00
3		Rashodi poslovanja	3.000,00	659,88	3.659,88	22,00
32		Materijalni rashodi	3.000,00	659,88	3.659,88	22,00
Izvor financiranja	421	PRIHODI IZ DRUGIH PRORAČUNA TE OSTALIH SUBJEKATA UNUTAR OPĆEG PRORAČUNA	2.469.800,00	366.721,99	2.836.521,99	14,85
3		Rashodi poslovanja	2.464.600,00	366.721,99	2.831.321,99	14,88
31		Rashodi za zaposlene	2.288.200,00	362.400,00	2.650.600,00	15,84
32		Materijalni rashodi	140.600,00	4.321,93	144.921,93	3,07
37		Naknade građanima i kućanstvima na temelju osiguranja i druge naknade	34.000,00	0,06	34.000,06	0,00
38		Ostali rashodi	1.800,00	0,00	1.800,00	0,00
4		Rashodi za nabavu nefinancijske imovine	5.200,00	0,00	5.200,00	0,00
42		Rashodi za nabavu proizvedene dugotrajne imovine	5.200,00	0,00	5.200,00	0,00
Izvor financiranja	51	DONACIJE	3.100,00	1.421,00	4.521,00	45,84
3		Rashodi poslovanja	3.100,00	1.421,00	4.521,00	45,84
32		Materijalni rashodi	3.100,00	1.421,00	4.521,00	45,84
Izvor financiranja	61	PRIHODI OD PRODAJE IMOVINE	500,00	724,70	1.224,70	144,94
3		Rashodi poslovanja	500,00	724,70	1.224,70	144,94
32		Materijalni rashodi	500,00	724,70	1.224,70	144,94
Aktivnost	A320121	PRODUŽENI BORAVAK	98.700,00	19.600,00	118.300,00	19,86
Korisnik		OSNOVNA ŠKOLA LJUDEVITA MODECA	98.700,00	19.600,00	118.300,00	19,86
Izvor financiranja	11	OPĆI PRIHODI I PRIMICI	88.700,00	10.300,00	99.000,00	11,61
3		Rashodi poslovanja	88.700,00	10.300,00	99.000,00	11,61
31		Rashodi za zaposlene	88.100,00	10.100,00	98.200,00	11,46
32		Materijalni rashodi	600,00	200,00	800,00	33,33
Izvor financiranja	31	PRIHODI PO POSEBNIM PROPISIMA	10.000,00	9.300,00	19.300,00	93,00
3		Rashodi poslovanja	10.000,00	9.300,00	19.300,00	93,00
32		Materijalni rashodi	10.000,00	9.300,00	19.300,00	93,00
Aktivnost	A320124	POMOZIMO JEDNI DRUGIMA VI (2023.-2024.)	59.550,00	121,00	59.671,00	0,20
Korisnik		OSNOVNA ŠKOLA LJUDEVITA MODECA	59.550,00	121,00	59.671,00	0,20
Izvor financiranja	11	OPĆI PRIHODI I PRIMICI	6.000,00	12,00	6.012,00	0,20
3		Rashodi poslovanja	6.000,00	12,00	6.012,00	0,20
31		Rashodi za zaposlene	5.640,00	0,00	5.640,00	0,00
32		Materijalni rashodi	360,00	12,00	372,00	3,33
Izvor financiranja	423	UDIO IZ DRŽAVNOG PRORAČUNA ZA PROJEKTE GDJE SU RASHODI KOD KORISNIKA	8.050,00	17,00	8.067,00	0,21

3		Rashodi poslovanja	8.050,00	17,00	8.067,00	0,21
31		Rashodi za zaposlene	7.645,00	0,00	7.645,00	0,00
32		Materijalni rashodi	405,00	17,00	422,00	4,20
Izvor financiranja	443	POMOĆI TEMELJEM PRIJENOSA EU SREDSTAVA ZA EU PROJEKTE GDJE SU RASHODI KOD KORISNIKA	45.500,00	92,00	45.592,00	0,20
3		Rashodi poslovanja	45.500,00	92,00	45.592,00	0,20
31		Rashodi za zaposlene	43.195,00	0,00	43.195,00	0,00
32		Materijalni rashodi	2.305,00	92,00	2.397,00	3,99
Aktivnost	A320125	GRAĐANSKI ODGOJ	3.500,00	0,00	3.500,00	0,00
Korisnik		OSNOVNA ŠKOLA LJUDEVITA MODECA	3.500,00	0,00	3.500,00	0,00
Izvor financiranja	11	OPĆI PRIHODI I PRIMICI	3.500,00	0,00	3.500,00	0,00
3		Rashodi poslovanja	3.500,00	0,00	3.500,00	0,00
31		Rashodi za zaposlene	3.500,00	0,00	3.500,00	0,00
Aktivnost	A320126	ŠKOLSKA SHEMA (2023.-2024.)	7.000,00	0,00	7.000,00	0,00
Korisnik		OSNOVNA ŠKOLA LJUDEVITA MODECA	7.000,00	0,00	7.000,00	0,00
Izvor financiranja	423	UDIO IZ DRŽAVNOG PRORAČUNA ZA PROJEKTE GDJE SU RASHODI KOD KORISNIKA	1.000,00	0,00	1.000,00	0,00
3		Rashodi poslovanja	1.000,00	0,00	1.000,00	0,00
32		Materijalni rashodi	1.000,00	0,00	1.000,00	0,00
Izvor financiranja	443	POMOĆI TEMELJEM PRIJENOSA EU SREDSTAVA ZA EU PROJEKTE GDJE SU RASHODI KOD KORISNIKA	6.000,00	0,00	6.000,00	0,00
3		Rashodi poslovanja	6.000,00	0,00	6.000,00	0,00
32		Materijalni rashodi	6.000,00	0,00	6.000,00	0,00
Aktivnost	A320428	ŠKOLSKA SHEMA (2024./2025.)	0,00	1.800,00	1.800,00	0,00
Korisnik		OSNOVNA ŠKOLA LJUDEVITA MODECA	0,00	1.800,00	1.800,00	0,00
Izvor financiranja	423	UDIO IZ DRŽAVNOG PRORAČUNA ZA PROJEKTE GDJE SU RASHODI KOD KORISNIKA	0,00	200,00	200,00	0,00
3		Rashodi poslovanja	0,00	200,00	200,00	0,00
32		Materijalni rashodi	0,00	200,00	200,00	0,00
Izvor financiranja	443	POMOĆI TEMELJEM PRIJENOSA EU SREDSTAVA ZA EU PROJEKTE GDJE SU RASHODI KOD KORISNIKA	0,00	1.600,00	1.600,00	0,00
3		Rashodi poslovanja	0,00	1.600,00	1.600,00	0,00
32		Materijalni rashodi	0,00	1.600,00	1.600,00	0,00
Aktivnost	A320127	POMOZIMO JEDNI DRUGIMA VII (2024./2025.)	0,00	32.700,00	32.700,00	0,00
Korisnik		OSNOVNA ŠKOLA LJUDEVITA MODECA	0,00	32.700,00	32.700,00	0,00
Izvor financiranja	11	OPĆI PRIHODI I PRIMICI	0,00	3.270,00	3.270,00	0,00
3		Rashodi poslovanja	0,00	3.270,00	3.270,00	0,00
31		Rashodi za zaposlene	0,00	3.107,00	3.107,00	0,00
32		Materijalni rashodi	0,00	163,00	163,00	0,00
Izvor financiranja	423	UDIO IZ DRŽAVNOG PRORAČUNA ZA PROJEKTE GDJE SU RASHODI KOD KORISNIKA	0,00	4.414,50	4.414,50	0,00
3		Rashodi poslovanja	0,00	4.414,50	4.414,50	0,00
31		Rashodi za zaposlene	0,00	4.194,45	4.194,45	0,00
32		Materijalni rashodi	0,00	220,05	220,05	0,00
Izvor financiranja	443	POMOĆI TEMELJEM PRIJENOSA EU SREDSTAVA ZA EU PROJEKTE GDJE SU RASHODI KOD KORISNIKA	0,00	25.015,50	25.015,50	0,00

3		Rashodi poslovanja	0,00	25.015,50	25.015,50	0,00
31		Rashodi za zaposlene	0,00	23.768,55	23.768,55	0,00
32		Materijalni rashodi	0,00	1.246,95	1.246,95	0,00
PROGRAM	3202	OSNOVNOŠKOLSKO OBRAZOVANJE U OŠ "VLADIMIR NAZOR" KRIŽEVCI	2.535.200,00	534.712,06	3.069.912,06	21,09
Aktivnost	A320201	RASHODI ZAKONSKOG STANDARDA	234.200,00	-467,01	233.732,99	-0,20
Korisnik		OSNOVNA ŠKOLA VLADIMIR NAZOR	234.200,00	-467,01	233.732,99	-0,20
Izvor financiranja	43	POMOĆI IZRAVNANJA ZA DECENTRALIZIRANE FUNKCIJE	234.200,00	-467,01	233.732,99	-0,20
3		Rashodi poslovanja	195.700,00	-703,01	194.996,99	-0,36
32		Materijalni rashodi	195.650,00	-703,01	194.946,99	-0,36
34		Financijski rashodi	50,00	0,00	50,00	0,00
4		Rashodi za nabavu nefinancijske imovine	38.500,00	236,00	38.736,00	0,61
42		Rashodi za nabavu proizvedene dugotrajne imovine	14.000,00	0,00	14.000,00	0,00
45		Rashodi za dodatna ulaganja na nefinancijskoj imovini	24.500,00	236,00	24.736,00	0,96
Aktivnost	A320202	RASHODI IZNAD ZAKONSKOG STANDARDA	2.128.200,00	464.287,89	2.592.487,89	21,82
Korisnik		OSNOVNA ŠKOLA VLADIMIR NAZOR	2.128.200,00	464.287,89	2.592.487,89	21,82
Izvor financiranja	11	OPĆI PRIHODI I PRIMICI	35.400,00	7.500,00	42.900,00	21,19
3		Rashodi poslovanja	35.400,00	7.500,00	42.900,00	21,19
32		Materijalni rashodi	35.400,00	7.500,00	42.900,00	21,19
Izvor financiranja	21	VLASTITI PRIHODI	4.000,00	5.625,00	9.625,00	140,63
3		Rashodi poslovanja	3.600,00	5.025,00	8.625,00	139,58
32		Materijalni rashodi	3.600,00	5.025,00	8.625,00	139,58
4		Rashodi za nabavu nefinancijske imovine	400,00	600,00	1.000,00	150,00
45		Rashodi za dodatna ulaganja na nefinancijskoj imovini	400,00	600,00	1.000,00	150,00
Izvor financiranja	31	PRIHODI PO POSEBNIM PROPISIMA	1.000,00	389,16	1.389,16	38,92
3		Rashodi poslovanja	800,00	389,16	1.189,16	48,65
32		Materijalni rashodi	800,00	389,16	1.189,16	48,65
4		Rashodi za nabavu nefinancijske imovine	200,00	0,00	200,00	0,00
42		Rashodi za nabavu proizvedene dugotrajne imovine	200,00	0,00	200,00	0,00
Izvor financiranja	421	PRIHODI IZ DRUGIH PRORAČUNA TE OSTALIH SUBJEKATA UNUTAR OPĆEG PRORAČUNA	2.085.300,00	448.398,44	2.533.698,44	21,50
3		Rashodi poslovanja	2.080.300,00	448.390,10	2.528.690,10	21,55
31		Rashodi za zaposlene	1.894.000,00	442.800,00	2.336.800,00	23,38
32		Materijalni rashodi	149.800,00	5.590,10	155.390,10	3,73
37		Naknade građanima i kućanstvima na temelju osiguranja i druge naknade	35.000,00	0,00	35.000,00	0,00
38		Ostali rashodi	1.500,00	0,00	1.500,00	0,00
4		Rashodi za nabavu nefinancijske imovine	5.000,00	8,34	5.008,34	0,17
42		Rashodi za nabavu proizvedene dugotrajne imovine	5.000,00	8,34	5.008,34	0,17
Izvor financiranja	51	DONACIJE	2.000,00	1.808,63	3.808,63	90,43
3		Rashodi poslovanja	2.000,00	1.808,63	3.808,63	90,43
32		Materijalni rashodi	2.000,00	1.808,63	3.808,63	90,43
Izvor financiranja	61	PRIHODI OD PRODAJE IMOVINE	500,00	566,66	1.066,66	113,33
3		Rashodi poslovanja	200,00	366,66	566,66	183,33
32		Materijalni rashodi	200,00	366,66	566,66	183,33
4		Rashodi za nabavu nefinancijske imovine	300,00	200,00	500,00	66,67

42		Rashodi za nabavu proizvedene dugotrajne imovine	300,00	200,00	500,00	66,67
Aktivnost	A320208	ERASMUS+	4.000,00	21.600,00	25.600,00	540,00
Korisnik		OSNOVNA ŠKOLA VLADIMIR NAZOR	4.000,00	21.600,00	25.600,00	540,00
Izvor financiranja	45	POMOĆI EU PRORAČUNSKIM KORISNICIMA	4.000,00	21.600,00	25.600,00	540,00
3		Rashodi poslovanja	4.000,00	21.600,00	25.600,00	540,00
32		Materijalni rashodi	4.000,00	21.600,00	25.600,00	540,00
Aktivnost	A320219	PRODUŽENI BORAVAK UČENIKA	120.550,00	21.191,18	141.741,18	17,58
Korisnik		OSNOVNA ŠKOLA VLADIMIR NAZOR	120.550,00	21.191,18	141.741,18	17,58
Izvor financiranja	11	OPĆI PRIHODI I PRIMICI	98.550,00	15.550,00	114.100,00	15,78
3		Rashodi poslovanja	98.550,00	15.550,00	114.100,00	15,78
31		Rashodi za zaposlene	98.050,00	15.450,00	113.500,00	15,76
32		Materijalni rashodi	500,00	100,00	600,00	20,00
Izvor financiranja	31	PRIHODI PO POSEBNIM PROPISIMA	22.000,00	5.641,18	27.641,18	25,64
3		Rashodi poslovanja	21.000,00	5.641,18	26.641,18	26,86
32		Materijalni rashodi	21.000,00	5.641,18	26.641,18	26,86
4		Rashodi za nabavu nefinancijske imovine	1.000,00	0,00	1.000,00	0,00
42		Rashodi za nabavu proizvedene dugotrajne imovine	1.000,00	0,00	1.000,00	0,00
Aktivnost	A320224	POMOZIMO JEDNI DRUGIMA VI (2023.-2024.)	39.020,00	400,00	39.420,00	1,03
Korisnik		OSNOVNA ŠKOLA VLADIMIR NAZOR	39.020,00	400,00	39.420,00	1,03
Izvor financiranja	11	OPĆI PRIHODI I PRIMICI	3.900,00	40,00	3.940,00	1,03
3		Rashodi poslovanja	3.900,00	40,00	3.940,00	1,03
31		Rashodi za zaposlene	3.800,00	30,00	3.830,00	0,79
32		Materijalni rashodi	100,00	10,00	110,00	10,00
Izvor financiranja	423	UDIO IZ DRŽAVNOG PRORAČUNA ZA PROJEKTE GDJE SU RASHODI KOD KORISNIKA	5.270,00	54,00	5.324,00	1,02
3		Rashodi poslovanja	5.270,00	54,00	5.324,00	1,02
31		Rashodi za zaposlene	5.130,00	40,00	5.170,00	0,78
32		Materijalni rashodi	140,00	14,00	154,00	10,00
Izvor financiranja	443	POMOĆI TEMELJEM PRIJENOSA EU SREDSTAVA ZA EU PROJEKTE GDJE SU RASHODI KOD KORISNIKA	29.850,00	306,00	30.156,00	1,03
3		Rashodi poslovanja	29.850,00	306,00	30.156,00	1,03
31		Rashodi za zaposlene	29.063,00	230,00	29.293,00	0,79
32		Materijalni rashodi	787,00	76,00	863,00	9,66
Aktivnost	A320225	GRAĐANSKI ODGOJ	2.230,00	0,00	2.230,00	0,00
Korisnik		OSNOVNA ŠKOLA VLADIMIR NAZOR	2.230,00	0,00	2.230,00	0,00
Izvor financiranja	11	OPĆI PRIHODI I PRIMICI	2.230,00	0,00	2.230,00	0,00
3		Rashodi poslovanja	2.230,00	0,00	2.230,00	0,00
31		Rashodi za zaposlene	2.230,00	0,00	2.230,00	0,00
Aktivnost	A320226	ŠKOLSKA SHEMA (2023.-2024.)	7.000,00	0,00	7.000,00	0,00
Korisnik		OSNOVNA ŠKOLA VLADIMIR NAZOR	7.000,00	0,00	7.000,00	0,00
Izvor financiranja	423	UDIO IZ DRŽAVNOG PRORAČUNA ZA PROJEKTE GDJE SU RASHODI KOD KORISNIKA	1.000,00	0,00	1.000,00	0,00
3		Rashodi poslovanja	1.000,00	0,00	1.000,00	0,00
32		Materijalni rashodi	1.000,00	0,00	1.000,00	0,00

Izvor financiranja	443	POMOĆI TEMELJEM PRIJENOSA EU SREDSTAVA ZA EU PROJEKTE GDJE SU RASHODI KOD KORISNIKA	6.000,00	0,00	6.000,00	0,00
3		Rashodi poslovanja	6.000,00	0,00	6.000,00	0,00
32		Materijalni rashodi	6.000,00	0,00	6.000,00	0,00
Aktivnost	A320227	POMOZIMO JEDNI DRUGIMA VII (2024./2025.)	0,00	24.400,00	24.400,00	0,00
Korisnik		OSNOVNA ŠKOLA VLADIMIR NAZOR	0,00	24.400,00	24.400,00	0,00
Izvor financiranja	11	OPĆI PRIHODI I PRIMICI	0,00	2.440,00	2.440,00	0,00
3		Rashodi poslovanja	0,00	2.440,00	2.440,00	0,00
31		Rashodi za zaposlene	0,00	2.330,00	2.330,00	0,00
32		Materijalni rashodi	0,00	110,00	110,00	0,00
Izvor financiranja	423	UDIO IZ DRŽAVNOG PRORAČUNA ZA PROJEKTE GDJE SU RASHODI KOD KORISNIKA	0,00	3.300,00	3.300,00	0,00
3		Rashodi poslovanja	0,00	3.300,00	3.300,00	0,00
31		Rashodi za zaposlene	0,00	3.160,00	3.160,00	0,00
32		Materijalni rashodi	0,00	140,00	140,00	0,00
Izvor financiranja	443	POMOĆI TEMELJEM PRIJENOSA EU SREDSTAVA ZA EU PROJEKTE GDJE SU RASHODI KOD KORISNIKA	0,00	18.660,00	18.660,00	0,00
3		Rashodi poslovanja	0,00	18.660,00	18.660,00	0,00
31		Rashodi za zaposlene	0,00	17.880,00	17.880,00	0,00
32		Materijalni rashodi	0,00	780,00	780,00	0,00
Aktivnost	A320228	ŠKOLSKA SHEMA (2024./2025.)	0,00	3.300,00	3.300,00	0,00
Korisnik		OSNOVNA ŠKOLA VLADIMIR NAZOR	0,00	3.300,00	3.300,00	0,00
Izvor financiranja	423	UDIO IZ DRŽAVNOG PRORAČUNA ZA PROJEKTE GDJE SU RASHODI KOD KORISNIKA	0,00	600,00	600,00	0,00
3		Rashodi poslovanja	0,00	600,00	600,00	0,00
32		Materijalni rashodi	0,00	600,00	600,00	0,00
Izvor financiranja	443	POMOĆI TEMELJEM PRIJENOSA EU SREDSTAVA ZA EU PROJEKTE GDJE SU RASHODI KOD KORISNIKA	0,00	2.700,00	2.700,00	0,00
3		Rashodi poslovanja	0,00	2.700,00	2.700,00	0,00
32		Materijalni rashodi	0,00	2.700,00	2.700,00	0,00
PROGRAM	3203	OSNOVNOŠKOLSKO OBRAZOVANJE U GŠ ALBERTA ŠTRIGE KRIŽEVCI	1.206.282,00	233.127,97	1.439.409,97	19,33
Aktivnost	A320301	PREDŠKOLSKI PROGRAM - MALA GLAZBENA ŠKOLA	9.127,00	0,00	9.127,00	0,00
Korisnik		GŠ ALBERTA ŠTRIGE, KRIŽEVCI	9.127,00	0,00	9.127,00	0,00
Izvor financiranja	11	OPĆI PRIHODI I PRIMICI	1.327,00	0,00	1.327,00	0,00
4		Rashodi za nabavu nefinancijske imovine	1.327,00	0,00	1.327,00	0,00
42		Rashodi za nabavu proizvedene dugotrajne imovine	1.327,00	0,00	1.327,00	0,00
Izvor financiranja	423	UDIO IZ DRŽAVNOG PRORAČUNA ZA PROJEKTE GDJE SU RASHODI KOD KORISNIKA	7.800,00	0,00	7.800,00	0,00
3		Rashodi poslovanja	5.000,00	0,00	5.000,00	0,00
32		Materijalni rashodi	5.000,00	0,00	5.000,00	0,00
4		Rashodi za nabavu nefinancijske imovine	2.800,00	0,00	2.800,00	0,00
42		Rashodi za nabavu proizvedene dugotrajne imovine	2.800,00	0,00	2.800,00	0,00
Aktivnost	A320302	RASHODI ZAKONSKOG STANDARDA	67.700,00	-184,00	67.516,00	-0,27
Korisnik		GŠ ALBERTA ŠTRIGE, KRIŽEVCI	67.700,00	-184,00	67.516,00	-0,27
Izvor financiranja	43	POMOĆI IZRAVNANJA ZA DECENTRALIZIRANE FUNKCIJE	67.700,00	-184,00	67.516,00	-0,27

3		Rashodi poslovanja	37.800,00	-250,00	37.550,00	-0,66
32		Materijalni rashodi	37.650,00	-250,00	37.400,00	-0,66
34		Financijski rashodi	150,00	0,00	150,00	0,00
4		Rashodi za nabavu nefinancijske imovine	29.900,00	66,00	29.966,00	0,22
41		Rashodi za nabavu neproizvedene dugotrajne imovine	15.000,00	-15.000,00	0,00	-100,00
42		Rashodi za nabavu proizvedene dugotrajne imovine	14.900,00	15.066,00	29.966,00	101,11
Aktivnost	A320303	RASHODI IZNAD ZAKONSKOG STANDARDA	1.128.128,00	233.311,97	1.361.439,97	20,68
Korisnik		GŠ ALBERTA ŠTRIGE, KRIŽEVCI	1.128.128,00	233.311,97	1.361.439,97	20,68
Izvor financiranja	11	OPĆI PRIHODI I PRIMICI	17.100,00	0,00	17.100,00	0,00
3		Rashodi poslovanja	15.000,00	0,00	15.000,00	0,00
32		Materijalni rashodi	15.000,00	0,00	15.000,00	0,00
4		Rashodi za nabavu nefinancijske imovine	2.100,00	0,00	2.100,00	0,00
42		Rashodi za nabavu proizvedene dugotrajne imovine	2.100,00	0,00	2.100,00	0,00
Izvor financiranja	21	VLASTITI PRIHODI	7.000,00	2.450,70	9.450,70	35,01
3		Rashodi poslovanja	7.000,00	2.450,70	9.450,70	35,01
31		Rashodi za zaposlene	0,00	4.000,00	4.000,00	0,00
32		Materijalni rashodi	7.000,00	-1.549,30	5.450,70	-22,13
Izvor financiranja	31	PRIHODI PO POSEBNIM PROPISIMA	52.583,00	9.576,59	62.159,59	18,21
3		Rashodi poslovanja	37.933,00	3.576,59	41.509,59	9,43
31		Rashodi za zaposlene	4.000,00	-4.000,00	0,00	-100,00
32		Materijalni rashodi	33.933,00	7.576,59	41.509,59	22,33
4		Rashodi za nabavu nefinancijske imovine	14.650,00	6.000,00	20.650,00	40,96
41		Rashodi za nabavu neproizvedene dugotrajne imovine	0,00	6.000,00	6.000,00	0,00
42		Rashodi za nabavu proizvedene dugotrajne imovine	14.650,00	0,00	14.650,00	0,00
Izvor financiranja	41	POMOĆI OD MEĐUNARODNIH ORGANIZACIJA TE INSTITUCIJA I TIJELA EU	800,00	0,00	800,00	0,00
3		Rashodi poslovanja	800,00	0,00	800,00	0,00
32		Materijalni rashodi	800,00	0,00	800,00	0,00
Izvor financiranja	421	PRIHODI IZ DRUGIH PRORAČUNA TE OSTALIH SUBJEKATA UNUTAR OPĆEG PRORAČUNA	1.050.400,00	220.948,00	1.271.348,00	21,03
3		Rashodi poslovanja	1.050.400,00	220.948,00	1.271.348,00	21,03
31		Rashodi za zaposlene	951.200,00	220.300,00	1.171.500,00	23,16
32		Materijalni rashodi	99.200,00	648,00	99.848,00	0,65
Izvor financiranja	51	DONACIJE	200,00	48,00	248,00	24,00
3		Rashodi poslovanja	200,00	48,00	248,00	24,00
32		Materijalni rashodi	200,00	48,00	248,00	24,00
Izvor financiranja	61	PRIHODI OD PRODAJE IMOVINE	45,00	288,68	333,68	641,51
3		Rashodi poslovanja	45,00	288,68	333,68	641,51
32		Materijalni rashodi	45,00	288,68	333,68	641,51
Aktivnost	A320304	KRIŽEVAČKE TAMBURICE	1.327,00	0,00	1.327,00	0,00
Korisnik		GŠ ALBERTA ŠTRIGE, KRIŽEVCI	1.327,00	0,00	1.327,00	0,00
Izvor financiranja	11	OPĆI PRIHODI I PRIMICI	1.327,00	0,00	1.327,00	0,00
3		Rashodi poslovanja	1.327,00	0,00	1.327,00	0,00
32		Materijalni rashodi	1.327,00	0,00	1.327,00	0,00
PROGRAM	3204	OSNOVNOŠKOLSKO OBRAZOVANJE U CENTRU ZA ODGOJ, OBRAZOVANJE I REHABILITACIJU KRIŽEVCI	1.090.094,00	300.574,04	1.390.668,04	27,57

Aktivnost	A320401	PREDŠKOLSKI PROGRAM	153.414,00	29.304,00	182.718,00	19,10
Korisnik		CENTAR ZA ODGOJ, OBRAZOVANJE I REHABILITACIJU	153.414,00	29.304,00	182.718,00	19,10
Izvor financiranja	11	OPĆI PRIHODI I PRIMICI	111.690,00	25.000,00	136.690,00	22,38
3		Rashodi poslovanja	111.690,00	25.000,00	136.690,00	22,38
31		Rashodi za zaposlene	106.990,00	25.500,00	132.490,00	23,83
32		Materijalni rashodi	4.700,00	-500,00	4.200,00	-10,64
Izvor financiranja	31	PRIHODI PO POSEBNIM PROPISIMA	500,00	4.000,00	4.500,00	800,00
3		Rashodi poslovanja	500,00	4.000,00	4.500,00	800,00
32		Materijalni rashodi	500,00	4.000,00	4.500,00	800,00
Izvor financiranja	421	PRIHODI IZ DRUGIH PRORAČUNA TE OSTALIH SUBJEKATA UNUTAR OPĆEG PRORAČUNA	32.424,00	304,00	32.728,00	0,94
3		Rashodi poslovanja	31.324,00	304,00	31.628,00	0,97
31		Rashodi za zaposlene	20.600,00	2.000,00	22.600,00	9,71
32		Materijalni rashodi	10.724,00	-1.696,00	9.028,00	-15,81
4		Rashodi za nabavu nefinancijske imovine	1.100,00	0,00	1.100,00	0,00
42		Rashodi za nabavu proizvedene dugotrajne imovine	1.100,00	0,00	1.100,00	0,00
Izvor financiranja	423	UDIO IZ DRŽAVNOG PRORAČUNA ZA PROJEKTE GDJE SU RASHODI KOD KORISNIKA	8.800,00	0,00	8.800,00	0,00
3		Rashodi poslovanja	8.800,00	0,00	8.800,00	0,00
32		Materijalni rashodi	8.800,00	0,00	8.800,00	0,00
Aktivnost	A320402	OSNOVNOŠKOLSKO OBRAZOVANJE - RASHODI ZAKONSKOG STANDARDA	41.200,00	1.067,04	42.267,04	2,59
Korisnik		CENTAR ZA ODGOJ, OBRAZOVANJE I REHABILITACIJU	41.200,00	1.067,04	42.267,04	2,59
Izvor financiranja	43	POMOĆI IZRAVNANJA ZA DECENTRALIZIRANE FUNKCIJE	41.200,00	1.067,04	42.267,04	2,59
3		Rashodi poslovanja	34.100,00	1.023,04	35.123,04	3,00
32		Materijalni rashodi	34.000,00	1.023,04	35.023,04	3,01
34		Financijski rashodi	100,00	0,00	100,00	0,00
4		Rashodi za nabavu nefinancijske imovine	7.100,00	44,00	7.144,00	0,62
45		Rashodi za dodatna ulaganja na nefinancijskoj imovini	7.100,00	44,00	7.144,00	0,62
Aktivnost	A320403	OSNOVNOŠKOLSKO OBRAZOVANJE - RASHODI IZNAD ZAKONSKOG STANDARDA	820.715,00	233.921,00	1.054.636,00	28,50
Korisnik		CENTAR ZA ODGOJ, OBRAZOVANJE I REHABILITACIJU	820.715,00	233.921,00	1.054.636,00	28,50
Izvor financiranja	11	OPĆI PRIHODI I PRIMICI	25.435,00	2.621,00	28.056,00	10,30
3		Rashodi poslovanja	435,00	10.000,00	10.435,00	2.298,85
32		Materijalni rashodi	435,00	10.000,00	10.435,00	2.298,85
4		Rashodi za nabavu nefinancijske imovine	25.000,00	-7.379,00	17.621,00	-29,52
42		Rashodi za nabavu proizvedene dugotrajne imovine	25.000,00	-7.379,00	17.621,00	-29,52
Izvor financiranja	21	VLASTITI PRIHODI	1.960,00	0,00	1.960,00	0,00
3		Rashodi poslovanja	1.960,00	0,00	1.960,00	0,00
32		Materijalni rashodi	1.960,00	0,00	1.960,00	0,00
Izvor financiranja	31	PRIHODI PO POSEBNIM PROPISIMA	1.620,00	6.000,00	7.620,00	370,37
3		Rashodi poslovanja	1.620,00	6.000,00	7.620,00	370,37
32		Materijalni rashodi	1.620,00	6.000,00	7.620,00	370,37
Izvor financiranja	421	PRIHODI IZ DRUGIH PRORAČUNA TE OSTALIH SUBJEKATA UNUTAR OPĆEG PRORAČUNA	791.700,00	225.300,00	1.017.000,00	28,46
3		Rashodi poslovanja	790.200,00	225.000,00	1.015.200,00	28,47

31		Rashodi za zaposlene	645.400,00	225.000,00	870.400,00	34,86
32		Materijalni rashodi	144.800,00	-120,00	144.680,00	-0,08
38		Ostali rashodi	0,00	120,00	120,00	0,00
4		Rashodi za nabavu nefinancijske imovine	1.500,00	300,00	1.800,00	20,00
42		Rashodi za nabavu proizvedene dugotrajne imovine	1.500,00	300,00	1.800,00	20,00
Aktivnost	A320421	POMOZIMO JEDNI DRUGIMA VI (2023.-2024.)	71.600,00	0,00	71.600,00	0,00
Korisnik		CENTAR ZA ODGOJ, OBRAZOVANJE I REHABILITACIJU	71.600,00	0,00	71.600,00	0,00
Izvor financiranja	11	OPĆI PRIHODI I PRIMICI	7.160,00	0,00	7.160,00	0,00
3		Rashodi poslovanja	7.160,00	0,00	7.160,00	0,00
31		Rashodi za zaposlene	7.050,00	0,00	7.050,00	0,00
32		Materijalni rashodi	110,00	0,00	110,00	0,00
Izvor financiranja	423	UDIO IZ DRŽAVNOG PRORAČUNA ZA PROJEKTE GDJE SU RASHODI KOD KORISNIKA	9.666,00	0,00	9.666,00	0,00
3		Rashodi poslovanja	9.666,00	0,00	9.666,00	0,00
31		Rashodi za zaposlene	9.517,00	0,00	9.517,00	0,00
32		Materijalni rashodi	149,00	0,00	149,00	0,00
Izvor financiranja	443	POMOĆI TEMELJEM PRIJENOSA EU SREDSTAVA ZA EU PROJEKTE GDJE SU RASHODI KOD KORISNIKA	54.774,00	0,00	54.774,00	0,00
3		Rashodi poslovanja	54.774,00	0,00	54.774,00	0,00
31		Rashodi za zaposlene	53.932,00	0,00	53.932,00	0,00
32		Materijalni rashodi	842,00	0,00	842,00	0,00
Aktivnost	A320422	GRAĐANSKI ODGOJ	2.790,00	0,00	2.790,00	0,00
Korisnik		CENTAR ZA ODGOJ, OBRAZOVANJE I REHABILITACIJU	2.790,00	0,00	2.790,00	0,00
Izvor financiranja	11	OPĆI PRIHODI I PRIMICI	2.790,00	0,00	2.790,00	0,00
3		Rashodi poslovanja	2.790,00	0,00	2.790,00	0,00
31		Rashodi za zaposlene	2.790,00	0,00	2.790,00	0,00
Aktivnost	A320423	ERASMUS+	0,00	2.009,00	2.009,00	0,00
Korisnik		CENTAR ZA ODGOJ, OBRAZOVANJE I REHABILITACIJU	0,00	2.009,00	2.009,00	0,00
Izvor financiranja	45	POMOĆI EU PRORAČUNSKIM KORISNICIMA	0,00	2.009,00	2.009,00	0,00
3		Rashodi poslovanja	0,00	2.009,00	2.009,00	0,00
32		Materijalni rashodi	0,00	2.009,00	2.009,00	0,00
Aktivnost	A320424	ŠKOLSKA SHEMA (2023.-2024.)	375,00	0,00	375,00	0,00
Korisnik		CENTAR ZA ODGOJ, OBRAZOVANJE I REHABILITACIJU	375,00	0,00	375,00	0,00
Izvor financiranja	423	UDIO IZ DRŽAVNOG PRORAČUNA ZA PROJEKTE GDJE SU RASHODI KOD KORISNIKA	55,00	0,00	55,00	0,00
3		Rashodi poslovanja	55,00	0,00	55,00	0,00
32		Materijalni rashodi	55,00	0,00	55,00	0,00
Izvor financiranja	443	POMOĆI TEMELJEM PRIJENOSA EU SREDSTAVA ZA EU PROJEKTE GDJE SU RASHODI KOD KORISNIKA	320,00	0,00	320,00	0,00
3		Rashodi poslovanja	320,00	0,00	320,00	0,00
32		Materijalni rashodi	320,00	0,00	320,00	0,00
Aktivnost	A320426	ŠKOLSKA SHEMA (2024./2025.)	0,00	200,00	200,00	0,00
Korisnik		CENTAR ZA ODGOJ, OBRAZOVANJE I REHABILITACIJU	0,00	200,00	200,00	0,00
Izvor financiranja	423	UDIO IZ DRŽAVNOG PRORAČUNA ZA PROJEKTE GDJE SU RASHODI KOD KORISNIKA	0,00	30,00	30,00	0,00
3		Rashodi poslovanja	0,00	30,00	30,00	0,00

32		Materijalni rashodi	0,00	30,00	30,00	0,00
Izvor financiranja	443	POMOĆI TEMELJEM PRIJENOSA EU SREDSTAVA ZA EU PROJEKTE GDJE SU RASHODI KOD KORISNIKA	0,00	170,00	170,00	0,00
3		Rashodi poslovanja	0,00	170,00	170,00	0,00
32		Materijalni rashodi	0,00	170,00	170,00	0,00
Aktivnost	A320425	POMOZIMO JEDNI DRUGIMA VII (2024./2025.)	0,00	34.073,00	34.073,00	0,00
Korisnik		CENTAR ZA ODGOJ, OBRAZOVANJE I REHABILITACIJU	0,00	34.073,00	34.073,00	0,00
Izvor financiranja	11	OPĆI PRIHODI I PRIMICI	0,00	3.407,00	3.407,00	0,00
3		Rashodi poslovanja	0,00	3.407,00	3.407,00	0,00
31		Rashodi za zaposlene	0,00	3.347,00	3.347,00	0,00
32		Materijalni rashodi	0,00	60,00	60,00	0,00
Izvor financiranja	423	UDIO IZ DRŽAVNOG PRORAČUNA ZA PROJEKTE GDJE SU RASHODI KOD KORISNIKA	0,00	4.601,00	4.601,00	0,00
3		Rashodi poslovanja	0,00	4.601,00	4.601,00	0,00
31		Rashodi za zaposlene	0,00	4.520,00	4.520,00	0,00
32		Materijalni rashodi	0,00	81,00	81,00	0,00
Izvor financiranja	443	POMOĆI TEMELJEM PRIJENOSA EU SREDSTAVA ZA EU PROJEKTE GDJE SU RASHODI KOD KORISNIKA	0,00	26.065,00	26.065,00	0,00
3		Rashodi poslovanja	0,00	26.065,00	26.065,00	0,00
31		Rashodi za zaposlene	0,00	25.606,00	25.606,00	0,00
32		Materijalni rashodi	0,00	459,00	459,00	0,00
PROGRAM	3205	DODATNI PROGRAMI OSNOVNOŠKOLSKOG OBRAZOVANJA	9.500,00	0,00	9.500,00	0,00
Tekući projekt	T320501	NAGRADE UČENICIMA I MENTORIMA OSNOVNIH ŠKOLA	9.000,00	0,00	9.000,00	0,00
Izvor financiranja	11	OPĆI PRIHODI I PRIMICI	9.000,00	0,00	9.000,00	0,00
3		Rashodi poslovanja	9.000,00	0,00	9.000,00	0,00
38		Ostali rashodi	9.000,00	0,00	9.000,00	0,00
Aktivnost	A320510	POMOZIMO JEDNI DRUGIMA VI (2023.-2024.)	500,00	0,00	500,00	0,00
Izvor financiranja	11	OPĆI PRIHODI I PRIMICI	500,00	0,00	500,00	0,00
3		Rashodi poslovanja	500,00	0,00	500,00	0,00
32		Materijalni rashodi	500,00	0,00	500,00	0,00
GLAVA	30103	SREDNJOŠKOLSKO I VISOKO OBRAZOVANJE, ZNANOST I CJELOŽIVOTNO UČENJE	124.300,00	0,00	124.300,00	0,00
Izvor financiranja	11	OPĆI PRIHODI I PRIMICI	124.300,00	0,00	124.300,00	0,00
PROGRAM	3301	SREDNJOŠKOLSKO OBRAZOVANJE	16.200,00	0,00	16.200,00	0,00
Aktivnost	A330101	SUFINANCIRANJE CIJENE PRIJEVOZA UČENIKA	2.000,00	0,00	2.000,00	0,00
Izvor financiranja	11	OPĆI PRIHODI I PRIMICI	2.000,00	0,00	2.000,00	0,00
3		Rashodi poslovanja	2.000,00	0,00	2.000,00	0,00
37		Naknade građanima i kućanstvima na temelju osiguranja i druge naknade	2.000,00	0,00	2.000,00	0,00
Tekući projekt	T330102	SUFINANCIRANJE NATJECANJA UČENIKA SREDNJIH ŠKOLA	3.000,00	0,00	3.000,00	0,00
Izvor financiranja	11	OPĆI PRIHODI I PRIMICI	3.000,00	0,00	3.000,00	0,00
3		Rashodi poslovanja	3.000,00	0,00	3.000,00	0,00
36		Pomoći dane u inozemstvo i unutar općeg proračuna	3.000,00	0,00	3.000,00	0,00
Tekući projekt	T330103	NAGRADE UČENICIMA I MENTORIMA SREDNJIH ŠKOLA	3.500,00	0,00	3.500,00	0,00
Izvor financiranja	11	OPĆI PRIHODI I PRIMICI	3.500,00	0,00	3.500,00	0,00
3		Rashodi poslovanja	3.500,00	0,00	3.500,00	0,00

38		Ostali rashodi	3.500,00	0,00	3.500,00	0,00
Tekući projekt	T330104	DAN MATURENATA	5.000,00	0,00	5.000,00	0,00
Izvor financiranja	11	OPĆI PRIHODI I PRIMICI	5.000,00	0,00	5.000,00	0,00
3		Rashodi poslovanja	5.000,00	0,00	5.000,00	0,00
32		Materijalni rashodi	5.000,00	0,00	5.000,00	0,00
Tekući projekt	T330108	POTPORA ODRŽAVANJU DRŽAVNE MATURE	2.700,00	0,00	2.700,00	0,00
Izvor financiranja	11	OPĆI PRIHODI I PRIMICI	2.700,00	0,00	2.700,00	0,00
3		Rashodi poslovanja	2.700,00	0,00	2.700,00	0,00
32		Materijalni rashodi	2.700,00	0,00	2.700,00	0,00
PROGRAM	3302	VISOKO OBRAZOVANJE	83.600,00	0,00	83.600,00	0,00
Aktivnost	A330201	SUFINANCIRANJE CIJENE PRIJEVOZA STUDENATA	1.000,00	0,00	1.000,00	0,00
Izvor financiranja	11	OPĆI PRIHODI I PRIMICI	1.000,00	0,00	1.000,00	0,00
3		Rashodi poslovanja	1.000,00	0,00	1.000,00	0,00
37		Naknade građanima i kućanstvima na temelju osiguranja i druge naknade	1.000,00	0,00	1.000,00	0,00
Aktivnost	A330202	SUBVENCIONIRANJE KAMATA NA STUDENTSKE KREDITE	1.500,00	0,00	1.500,00	0,00
Izvor financiranja	11	OPĆI PRIHODI I PRIMICI	1.500,00	0,00	1.500,00	0,00
3		Rashodi poslovanja	1.500,00	0,00	1.500,00	0,00
37		Naknade građanima i kućanstvima na temelju osiguranja i druge naknade	1.500,00	0,00	1.500,00	0,00
Aktivnost	A330203	SUBVENCIONIRANJE STUDENTSKIH KREDITA	18.000,00	0,00	18.000,00	0,00
Izvor financiranja	11	OPĆI PRIHODI I PRIMICI	18.000,00	0,00	18.000,00	0,00
3		Rashodi poslovanja	18.000,00	0,00	18.000,00	0,00
37		Naknade građanima i kućanstvima na temelju osiguranja i druge naknade	18.000,00	0,00	18.000,00	0,00
Aktivnost	A330204	STIPENDIRANJE STUDENATA DEFICITARNIH ZANIMANJA	62.400,00	0,00	62.400,00	0,00
Izvor financiranja	11	OPĆI PRIHODI I PRIMICI	62.400,00	0,00	62.400,00	0,00
3		Rashodi poslovanja	62.400,00	0,00	62.400,00	0,00
37		Naknade građanima i kućanstvima na temelju osiguranja i druge naknade	62.400,00	0,00	62.400,00	0,00
Tekući projekt	T330206	ZAKLADA GRADA KRIŽEVACA	700,00	0,00	700,00	0,00
Izvor financiranja	11	OPĆI PRIHODI I PRIMICI	700,00	0,00	700,00	0,00
3		Rashodi poslovanja	700,00	0,00	700,00	0,00
38		Ostali rashodi	700,00	0,00	700,00	0,00
PROGRAM	3303	ZNANOST	24.500,00	0,00	24.500,00	0,00
Aktivnost	A330304	SUFINANCIRANJE RADA KOZMOLOŠKOG INSTITUTA U KRIŽEVCIMA	20.000,00	0,00	20.000,00	0,00
Izvor financiranja	11	OPĆI PRIHODI I PRIMICI	20.000,00	0,00	20.000,00	0,00
3		Rashodi poslovanja	20.000,00	0,00	20.000,00	0,00
38		Ostali rashodi	20.000,00	0,00	20.000,00	0,00
Aktivnost	A330301	ZAVOD HRVATSKE AKADEMIJE ZNANOSTI I UMJETNOSTI U KRIŽEVCIMA	4.500,00	0,00	4.500,00	0,00
Izvor financiranja	11	OPĆI PRIHODI I PRIMICI	4.500,00	0,00	4.500,00	0,00
3		Rashodi poslovanja	4.500,00	0,00	4.500,00	0,00
32		Materijalni rashodi	1.500,00	0,00	1.500,00	0,00
36		Pomoći dane u inozemstvo i unutar općeg proračuna	3.000,00	0,00	3.000,00	0,00
GLAVA	30104	KULTURA	884.160,00	-22.825,41	861.334,59	-2,58
Izvor financiranja	11	OPĆI PRIHODI I PRIMICI	581.890,00	38.835,00	620.725,00	2,58

Izvor financiranja	21	VLASTITI PRIHODI	55.000,00	4.471,01	59.471,01	2,58
Izvor financiranja	31	PRIHODI PO POSEBNIM PROPISIMA	46.300,00	8.609,58	54.909,58	2,58
Izvor financiranja	421	PRIHODI IZ DRUGIH PRORAČUNA TE OSTALIH SUBJEKATA UNUTAR OPĆEG PRORAČUNA	195.650,00	-89.241,00	106.409,00	2,58
Izvor financiranja	45	POMOĆI EU PRORAČUNSKIM KORISNICIMA	600,00	10.400,00	11.000,00	2,58
Izvor financiranja	51	DONACIJE	4.220,00	0,00	4.220,00	2,58
Izvor financiranja	61	PRIHODI OD PRODAJE IMOVINE	500,00	4.100,00	4.600,00	2,58
PROGRAM	3401	KULTURNO-OBRAZOVNA DJELATNOST - PUČKO OTVORENO UČILIŠTE KRIŽEVCI	214.460,00	20.833,11	235.293,11	9,71
Aktivnost	A340101	REDOVNI RAD PUČKOG OTVORENOG UČILIŠTA KRIŽEVCI	151.860,00	13.535,00	165.395,00	8,91
Korisnik		PUČKO OTVORENO UČILIŠTE KRIŽEVCI	151.860,00	13.535,00	165.395,00	8,91
Izvor financiranja	11	OPĆI PRIHODI I PRIMICI	119.160,00	6.435,00	125.595,00	5,40
3		Rashodi poslovanja	119.160,00	6.435,00	125.595,00	5,40
31		Rashodi za zaposlene	90.330,00	5.435,00	95.765,00	6,02
32		Materijalni rashodi	28.830,00	1.000,00	29.830,00	3,47
Izvor financiranja	21	VLASTITI PRIHODI	2.400,00	500,00	2.900,00	20,83
3		Rashodi poslovanja	2.400,00	500,00	2.900,00	20,83
32		Materijalni rashodi	2.400,00	500,00	2.900,00	20,83
Izvor financiranja	31	PRIHODI PO POSEBNIM PROPISIMA	30.300,00	6.600,00	36.900,00	21,78
3		Rashodi poslovanja	29.800,00	6.600,00	36.400,00	22,15
32		Materijalni rashodi	29.650,00	6.600,00	36.250,00	22,26
34		Financijski rashodi	150,00	0,00	150,00	0,00
4		Rashodi za nabavu nefinancijske imovine	500,00	0,00	500,00	0,00
42		Rashodi za nabavu proizvedene dugotrajne imovine	500,00	0,00	500,00	0,00
Aktivnost	A340105	KINO KRIŽEVCI	48.500,00	3.648,11	52.148,11	7,52
Korisnik		PUČKO OTVORENO UČILIŠTE KRIŽEVCI	48.500,00	3.648,11	52.148,11	7,52
Izvor financiranja	11	OPĆI PRIHODI I PRIMICI	16.000,00	0,00	16.000,00	0,00
3		Rashodi poslovanja	16.000,00	0,00	16.000,00	0,00
32		Materijalni rashodi	16.000,00	0,00	16.000,00	0,00
Izvor financiranja	21	VLASTITI PRIHODI	32.500,00	3.648,11	36.148,11	11,22
3		Rashodi poslovanja	32.500,00	3.648,11	36.148,11	11,22
32		Materijalni rashodi	31.700,00	3.648,11	35.348,11	11,51
34		Financijski rashodi	800,00	0,00	800,00	0,00
Kapitalni projekt	K340107	UREĐENJE PODRUMSKE DVORANE HRVATSKOG DOMA	13.500,00	-6.750,00	6.750,00	-50,00
Korisnik		PUČKO OTVORENO UČILIŠTE KRIŽEVCI	13.500,00	-6.750,00	6.750,00	-50,00
Izvor financiranja	11	OPĆI PRIHODI I PRIMICI	6.650,00	0,00	6.650,00	0,00
3		Rashodi poslovanja	6.650,00	0,00	6.650,00	0,00
32		Materijalni rashodi	6.650,00	0,00	6.650,00	0,00
Izvor financiranja	21	VLASTITI PRIHODI	100,00	0,00	100,00	0,00
3		Rashodi poslovanja	100,00	0,00	100,00	0,00
32		Materijalni rashodi	100,00	0,00	100,00	0,00
Izvor financiranja	421	PRIHODI IZ DRUGIH PRORAČUNA TE OSTALIH SUBJEKATA UNUTAR OPĆEG PRORAČUNA	6.750,00	-6.750,00	0,00	-100,00
3		Rashodi poslovanja	6.750,00	-6.750,00	0,00	-100,00

32		Materijalni rashodi	6.750,00	-6.750,00	0,00	-100,00
Aktivnost	A340109	RUKE – RECIKLIRAM, UČIM, KREIRAM	600,00	0,00	600,00	0,00
Korisnik		PUČKO OTVORENO UČILIŠTE KRIŽEVCI	600,00	0,00	600,00	0,00
Izvor financiranja	45	POMOĆI EU PRORAČUNSKIM KORISNICIMA	600,00	0,00	600,00	0,00
3		Rashodi poslovanja	600,00	0,00	600,00	0,00
31		Rashodi za zaposlene	600,00	0,00	600,00	0,00
Aktivnost	A340110	ERASMUS+	0,00	10.400,00	10.400,00	0,00
Korisnik		PUČKO OTVORENO UČILIŠTE KRIŽEVCI	0,00	10.400,00	10.400,00	0,00
Izvor financiranja	45	POMOĆI EU PRORAČUNSKIM KORISNICIMA	0,00	10.400,00	10.400,00	0,00
3		Rashodi poslovanja	0,00	10.400,00	10.400,00	0,00
32		Materijalni rashodi	0,00	10.400,00	10.400,00	0,00
PROGRAM	3402	KNJIŽNIČNA DJELATNOST - GRADSKA KNJIŽNICA "FRANJO MARKOVIĆ" KRIŽEVCI	353.700,00	25.679,17	379.379,17	7,26
Aktivnost	A340201	REDOVNI RAD GRADSKE KNJIŽNICE "FRANJO MARKOVIĆ" KRIŽEVCI	267.260,00	26.658,27	293.918,27	9,97
Korisnik		GRADSKA KNJIŽNICA FRANJO MARKOVIĆ KRIŽEVCI	267.260,00	26.658,27	293.918,27	9,97
Izvor financiranja	11	OPĆI PRIHODI I PRIMICI	200.160,00	16.300,00	216.460,00	8,14
3		Rashodi poslovanja	191.160,00	16.300,00	207.460,00	8,53
31		Rashodi za zaposlene	154.535,00	15.200,00	169.735,00	9,84
32		Materijalni rashodi	36.625,00	1.100,00	37.725,00	3,00
4		Rashodi za nabavu nefinancijske imovine	9.000,00	0,00	9.000,00	0,00
42		Rashodi za nabavu proizvedene dugotrajne imovine	9.000,00	0,00	9.000,00	0,00
Izvor financiranja	31	PRIHODI PO POSEBNIM PROPISIMA	13.000,00	1.647,27	14.647,27	12,67
3		Rashodi poslovanja	11.500,00	1.647,27	13.147,27	14,32
32		Materijalni rashodi	11.350,00	1.647,27	12.997,27	14,51
34		Financijski rashodi	150,00	0,00	150,00	0,00
4		Rashodi za nabavu nefinancijske imovine	1.500,00	0,00	1.500,00	0,00
42		Rashodi za nabavu proizvedene dugotrajne imovine	1.500,00	0,00	1.500,00	0,00
Izvor financiranja	421	PRIHODI IZ DRUGIH PRORAČUNA TE OSTALIH SUBJEKATA UNUTAR OPĆEG PRORAČUNA	53.600,00	6.300,00	59.900,00	11,75
3		Rashodi poslovanja	13.600,00	-200,00	13.400,00	-1,47
32		Materijalni rashodi	13.600,00	-200,00	13.400,00	-1,47
4		Rashodi za nabavu nefinancijske imovine	40.000,00	6.500,00	46.500,00	16,25
42		Rashodi za nabavu proizvedene dugotrajne imovine	40.000,00	6.500,00	46.500,00	16,25
Izvor financiranja	61	PRIHODI OD PRODAJE IMOVINE	500,00	2.411,00	2.911,00	482,20
4		Rashodi za nabavu nefinancijske imovine	500,00	2.411,00	2.911,00	482,20
42		Rashodi za nabavu proizvedene dugotrajne imovine	500,00	2.411,00	2.911,00	482,20
Aktivnost	A340202	BIBLIO KOMBI	31.800,00	-1.891,00	29.909,00	-5,95
Korisnik		GRADSKA KNJIŽNICA FRANJO MARKOVIĆ KRIŽEVCI	31.800,00	-1.891,00	29.909,00	-5,95
Izvor financiranja	11	OPĆI PRIHODI I PRIMICI	2.000,00	1.200,00	3.200,00	60,00
3		Rashodi poslovanja	0,00	1.200,00	1.200,00	0,00
31		Rashodi za zaposlene	0,00	1.200,00	1.200,00	0,00
4		Rashodi za nabavu nefinancijske imovine	2.000,00	0,00	2.000,00	0,00
42		Rashodi za nabavu proizvedene dugotrajne imovine	2.000,00	0,00	2.000,00	0,00
Izvor financiranja	31	PRIHODI PO POSEBNIM PROPISIMA	1.100,00	0,00	1.100,00	0,00

3		Rashodi poslovanja	600,00	0,00	600,00	0,00
32		Materijalni rashodi	600,00	0,00	600,00	0,00
4		Rashodi za nabavu nefinancijske imovine	500,00	0,00	500,00	0,00
42		Rashodi za nabavu proizvedene dugotrajne imovine	500,00	0,00	500,00	0,00
Izvor financiranja	421	PRIHODI IZ DRUGIH PRORAČUNA TE OSTALIH SUBJEKATA UNUTAR OPĆEG PRORAČUNA	28.700,00	-3.091,00	25.609,00	-10,77
3		Rashodi poslovanja	21.200,00	-2.291,00	18.909,00	-10,81
31		Rashodi za zaposlene	15.032,00	-2.291,00	12.741,00	-15,24
32		Materijalni rashodi	6.168,00	0,00	6.168,00	0,00
4		Rashodi za nabavu nefinancijske imovine	7.500,00	-800,00	6.700,00	-10,67
42		Rashodi za nabavu proizvedene dugotrajne imovine	7.500,00	-800,00	6.700,00	-10,67
Aktivnost	A340203	DJEČJA IGRAONICA	45.170,00	911,90	46.081,90	2,02
Korisnik		GRADSKA KNJIŽNICA FRANJO MARKOVIĆ KRIŽEVCI	45.170,00	911,90	46.081,90	2,02
Izvor financiranja	11	OPĆI PRIHODI I PRIMICI	20.370,00	2.400,00	22.770,00	11,78
3		Rashodi poslovanja	20.370,00	2.400,00	22.770,00	11,78
31		Rashodi za zaposlene	15.970,00	2.400,00	18.370,00	15,03
32		Materijalni rashodi	4.400,00	0,00	4.400,00	0,00
Izvor financiranja	21	VLASTITI PRIHODI	20.000,00	322,90	20.322,90	1,61
3		Rashodi poslovanja	19.900,00	322,90	20.222,90	1,62
31		Rashodi za zaposlene	9.166,00	0,00	9.166,00	0,00
32		Materijalni rashodi	10.734,00	322,90	11.056,90	3,01
4		Rashodi za nabavu nefinancijske imovine	100,00	0,00	100,00	0,00
42		Rashodi za nabavu proizvedene dugotrajne imovine	100,00	0,00	100,00	0,00
Izvor financiranja	31	PRIHODI PO POSEBNIM PROPISIMA	900,00	0,00	900,00	0,00
3		Rashodi poslovanja	900,00	0,00	900,00	0,00
32		Materijalni rashodi	900,00	0,00	900,00	0,00
Izvor financiranja	421	PRIHODI IZ DRUGIH PRORAČUNA TE OSTALIH SUBJEKATA UNUTAR OPĆEG PRORAČUNA	3.900,00	-3.500,00	400,00	-89,74
3		Rashodi poslovanja	3.900,00	-3.500,00	400,00	-89,74
32		Materijalni rashodi	3.900,00	-3.500,00	400,00	-89,74
Izvor financiranja	61	PRIHODI OD PRODAJE IMOVINE	0,00	1.689,00	1.689,00	0,00
4		Rashodi za nabavu nefinancijske imovine	0,00	1.689,00	1.689,00	0,00
42		Rashodi za nabavu proizvedene dugotrajne imovine	0,00	1.689,00	1.689,00	0,00
Aktivnost	A340206	DJEČJA IGRAONICA U CAREVDARU	9.470,00	0,00	9.470,00	0,00
Korisnik		GRADSKA KNJIŽNICA FRANJO MARKOVIĆ KRIŽEVCI	9.470,00	0,00	9.470,00	0,00
Izvor financiranja	11	OPĆI PRIHODI I PRIMICI	9.470,00	0,00	9.470,00	0,00
3		Rashodi poslovanja	9.470,00	0,00	9.470,00	0,00
31		Rashodi za zaposlene	8.970,00	0,00	8.970,00	0,00
32		Materijalni rashodi	500,00	0,00	500,00	0,00
PROGRAM	3403	MUZEJSKA DJELATNOST - GRADSKI MUZEJ KRIŽEVCI	232.000,00	-78.337,69	153.662,31	-33,77
Aktivnost	A340301	REDOVNI RAD GRADSKOG MUZEJA KRIŽEVCI	232.000,00	-78.337,69	153.662,31	-33,77
Korisnik		GRADSKI MUZEJ KRIŽEVCI	232.000,00	-78.337,69	153.662,31	-33,77
Izvor financiranja	11	OPĆI PRIHODI I PRIMICI	124.080,00	3.500,00	127.580,00	2,82
3		Rashodi poslovanja	120.930,00	2.500,00	123.430,00	2,07
31		Rashodi za zaposlene	85.930,00	0,00	85.930,00	0,00

32		Materijalni rashodi	34.850,00	2.500,00	37.350,00	7,17
34		Financijski rashodi	150,00	0,00	150,00	0,00
4		Rashodi za nabavu nefinancijske imovine	3.150,00	1.000,00	4.150,00	31,75
42		Rashodi za nabavu proizvedene dugotrajne imovine	1.150,00	500,00	1.650,00	43,48
45		Rashodi za dodatna ulaganja na nefinancijskoj imovini	2.000,00	500,00	2.500,00	25,00
Izvor financiranja	31	PRIHODI PO POSEBNIM PROPISIMA	1.000,00	362,31	1.362,31	36,23
3		Rashodi poslovanja	500,00	362,31	862,31	72,46
32		Materijalni rashodi	500,00	362,31	862,31	72,46
4		Rashodi za nabavu nefinancijske imovine	500,00	0,00	500,00	0,00
42		Rashodi za nabavu proizvedene dugotrajne imovine	500,00	0,00	500,00	0,00
Izvor financiranja	421	PRIHODI IZ DRUGIH PRORAČUNA TE OSTALIH SUBJEKATA UNUTAR OPĆEG PRORAČUNA	102.700,00	-82.200,00	20.500,00	-80,04
3		Rashodi poslovanja	102.700,00	-83.200,00	19.500,00	-81,01
32		Materijalni rashodi	102.700,00	-83.200,00	19.500,00	-81,01
4		Rashodi za nabavu nefinancijske imovine	0,00	1.000,00	1.000,00	0,00
45		Rashodi za dodatna ulaganja na nefinancijskoj imovini	0,00	1.000,00	1.000,00	0,00
Izvor financiranja	51	DONACIJE	4.220,00	0,00	4.220,00	0,00
3		Rashodi poslovanja	4.220,00	0,00	4.220,00	0,00
32		Materijalni rashodi	4.220,00	0,00	4.220,00	0,00
PROGRAM	3404	PROGRAMI I PROJEKTI UDRUGA U KULTURI	64.700,00	5.000,00	69.700,00	7,73
Tekući projekt	T340401	PROGRAMI I PROJEKTI OD INTERESA ZA OPĆE DOBRO IZ PODRUČJA KULTURE KOJE PROVODE UDRUGE	58.000,00	0,00	58.000,00	0,00
Izvor financiranja	11	OPĆI PRIHODI I PRIMICI	58.000,00	0,00	58.000,00	0,00
3		Rashodi poslovanja	58.000,00	0,00	58.000,00	0,00
38		Ostali rashodi	58.000,00	0,00	58.000,00	0,00
Aktivnost	A340402	KRIŽEVAČKI ŠTATUTI – NEMATERIJALNA KULTURNA BAŠTINA	6.700,00	0,00	6.700,00	0,00
Izvor financiranja	11	OPĆI PRIHODI I PRIMICI	6.700,00	0,00	6.700,00	0,00
3		Rashodi poslovanja	6.700,00	0,00	6.700,00	0,00
38		Ostali rashodi	6.700,00	0,00	6.700,00	0,00
Kapitalni projekt	K340403	OPREMANJE DNEVNOG BORAVKA ZA MLADE	0,00	5.000,00	5.000,00	0,00
Izvor financiranja	11	OPĆI PRIHODI I PRIMICI	0,00	5.000,00	5.000,00	0,00
3		Rashodi poslovanja	0,00	5.000,00	5.000,00	0,00
38		Ostali rashodi	0,00	5.000,00	5.000,00	0,00
PROGRAM	3406	POTPORA OSTALIM KULTURNIM I UMJETNIČKIM DJELATNOSTIMA I PROJEKTIMA	12.300,00	2.000,00	14.300,00	16,26
Tekući projekt	T340601	POTPORA SPISATELJSKIM I IZDAVAČKIM PROJEKTIMA OD ZNAČAJA ZA GRAD KRIŽEVCE	5.300,00	2.000,00	7.300,00	37,74
Izvor financiranja	11	OPĆI PRIHODI I PRIMICI	5.300,00	2.000,00	7.300,00	37,74
3		Rashodi poslovanja	5.300,00	2.000,00	7.300,00	37,74
32		Materijalni rashodi	5.300,00	2.000,00	7.300,00	37,74
Tekući projekt	T340602	POTPORA GRADSKOM TAMBURAŠKOM ORKESTRU KRIŽEVCI	7.000,00	0,00	7.000,00	0,00
Izvor financiranja	11	OPĆI PRIHODI I PRIMICI	7.000,00	0,00	7.000,00	0,00
3		Rashodi poslovanja	7.000,00	0,00	7.000,00	0,00
38		Ostali rashodi	7.000,00	0,00	7.000,00	0,00

PROGRAM	3407	POTPORA PROGRAMIMA RELIGIJSKE KULTURE I DUHOVNOSTI	7.000,00	2.000,00	9.000,00	28,57
Aktivnost	A340701	POTPORA RADU UREDA GRKOKATOLIČKE BISKUPIJE U KRIŽEVcima	7.000,00	2.000,00	9.000,00	28,57
Izvor financiranja	11	OPĆI PRIHODI I PRIMICI	7.000,00	2.000,00	9.000,00	28,57
3		Rashodi poslovanja	7.000,00	2.000,00	9.000,00	28,57
38		Ostali rashodi	7.000,00	2.000,00	9.000,00	28,57
GLAVA	30105	TURIZAM	301.100,00	4.400,00	305.500,00	1,46
Izvor financiranja	11	OPĆI PRIHODI I PRIMICI	299.700,00	4.400,00	304.100,00	1,46
Izvor financiranja	31	PRIHODI PO POSEBNIM PROPISIMA	1.400,00	0,00	1.400,00	1,46
PROGRAM	3501	POTICANJE RAZVOJA TURIZMA	72.500,00	3.000,00	75.500,00	4,14
Aktivnost	A350101	POTPORA RADU TURISTIČKE ZAJEDNICE GRADA KRIŽEVACA	14.600,00	0,00	14.600,00	0,00
Izvor financiranja	11	OPĆI PRIHODI I PRIMICI	13.200,00	0,00	13.200,00	0,00
3		Rashodi poslovanja	13.200,00	0,00	13.200,00	0,00
38		Ostali rashodi	13.200,00	0,00	13.200,00	0,00
Izvor financiranja	31	PRIHODI PO POSEBNIM PROPISIMA	1.400,00	0,00	1.400,00	0,00
3		Rashodi poslovanja	1.400,00	0,00	1.400,00	0,00
38		Ostali rashodi	1.400,00	0,00	1.400,00	0,00
Aktivnost	A350103	KRIŽEVAČKA DJEVOJAČKA STRAŽA	5.000,00	0,00	5.000,00	0,00
Izvor financiranja	11	OPĆI PRIHODI I PRIMICI	5.000,00	0,00	5.000,00	0,00
3		Rashodi poslovanja	5.000,00	0,00	5.000,00	0,00
32		Materijalni rashodi	50,00	0,00	50,00	0,00
38		Ostali rashodi	4.950,00	0,00	4.950,00	0,00
Kapitalni projekt	K350104	NABAVA OPREME ZA TURISTIČKE MANIFESTACIJE I DOGAĐANJA	13.300,00	1.000,00	14.300,00	7,52
Izvor financiranja	11	OPĆI PRIHODI I PRIMICI	13.300,00	1.000,00	14.300,00	7,52
4		Rashodi za nabavu nefinancijske imovine	13.300,00	1.000,00	14.300,00	7,52
42		Rashodi za nabavu proizvedene dugotrajne imovine	13.300,00	1.000,00	14.300,00	7,52
Tekući projekt	T350107	TURISTIČKI PROMOTIVNI MATERIJALI I MATERIJALI ZA MANIFESTACIJE I DOGAĐANJA	10.300,00	0,00	10.300,00	0,00
Izvor financiranja	11	OPĆI PRIHODI I PRIMICI	10.300,00	0,00	10.300,00	0,00
3		Rashodi poslovanja	10.300,00	0,00	10.300,00	0,00
32		Materijalni rashodi	10.300,00	0,00	10.300,00	0,00
Aktivnost	A350108	SUFINANCIRANJE DESTINACIJSKOG MENADŽMENTA	24.000,00	0,00	24.000,00	0,00
Izvor financiranja	11	OPĆI PRIHODI I PRIMICI	24.000,00	0,00	24.000,00	0,00
3		Rashodi poslovanja	24.000,00	0,00	24.000,00	0,00
35		Subvencije	24.000,00	0,00	24.000,00	0,00
Aktivnost	A350109	VINSKA CESTA KRIŽEVAČKOGA PRIGORJA	5.300,00	0,00	5.300,00	0,00
Izvor financiranja	11	OPĆI PRIHODI I PRIMICI	5.300,00	0,00	5.300,00	0,00
3		Rashodi poslovanja	5.300,00	0,00	5.300,00	0,00
32		Materijalni rashodi	1.700,00	0,00	1.700,00	0,00
38		Ostali rashodi	3.600,00	0,00	3.600,00	0,00
Aktivnost	A350110	KRIŽEVAČKE MAŽORETKINJE	0,00	2.000,00	2.000,00	0,00
Izvor financiranja	11	OPĆI PRIHODI I PRIMICI	0,00	2.000,00	2.000,00	0,00
3		Rashodi poslovanja	0,00	2.000,00	2.000,00	0,00

38		Ostali rashodi	0,00	2.000,00	2.000,00	0,00
PROGRAM	3502	MANIFESTACIJE I DOGAĐANJA	228.600,00	1.400,00	230.000,00	0,61
Tekući projekt	T350220	LJETNI KAMP MLADIH GLAZBENIKA	2.000,00	0,00	2.000,00	0,00
Izvor financiranja	11	OPĆI PRIHODI I PRIMICI	2.000,00	0,00	2.000,00	0,00
3		Rashodi poslovanja	2.000,00	0,00	2.000,00	0,00
38		Ostali rashodi	2.000,00	0,00	2.000,00	0,00
Tekući projekt	T350201	DAN GRADA	18.700,00	0,00	18.700,00	0,00
Izvor financiranja	11	OPĆI PRIHODI I PRIMICI	18.700,00	0,00	18.700,00	0,00
3		Rashodi poslovanja	18.700,00	0,00	18.700,00	0,00
32		Materijalni rashodi	15.300,00	-400,00	14.900,00	-2,61
38		Ostali rashodi	3.400,00	400,00	3.800,00	11,76
Tekući projekt	T350202	KRIŽEVAČKO VELIKO SPRAVIŠĆE	80.000,00	0,00	80.000,00	0,00
Izvor financiranja	11	OPĆI PRIHODI I PRIMICI	80.000,00	0,00	80.000,00	0,00
3		Rashodi poslovanja	80.000,00	0,00	80.000,00	0,00
32		Materijalni rashodi	6.000,00	0,00	6.000,00	0,00
38		Ostali rashodi	74.000,00	0,00	74.000,00	0,00
Tekući projekt	T350203	BLAGDAN SVETOG MARKA KRIŽEVČANINA	10.000,00	0,00	10.000,00	0,00
Izvor financiranja	11	OPĆI PRIHODI I PRIMICI	10.000,00	0,00	10.000,00	0,00
3		Rashodi poslovanja	10.000,00	0,00	10.000,00	0,00
38		Ostali rashodi	10.000,00	0,00	10.000,00	0,00
Tekući projekt	T350206	CULTURE SHOCK FESTIVAL	3.300,00	0,00	3.300,00	0,00
Izvor financiranja	11	OPĆI PRIHODI I PRIMICI	3.300,00	0,00	3.300,00	0,00
3		Rashodi poslovanja	3.300,00	0,00	3.300,00	0,00
38		Ostali rashodi	3.300,00	0,00	3.300,00	0,00
Tekući projekt	T350207	POOHFEST	2.000,00	0,00	2.000,00	0,00
Izvor financiranja	11	OPĆI PRIHODI I PRIMICI	2.000,00	0,00	2.000,00	0,00
3		Rashodi poslovanja	2.000,00	0,00	2.000,00	0,00
38		Ostali rashodi	2.000,00	0,00	2.000,00	0,00
Tekući projekt	T350208	MOTO UTRKA	3.300,00	0,00	3.300,00	0,00
Izvor financiranja	11	OPĆI PRIHODI I PRIMICI	3.300,00	0,00	3.300,00	0,00
3		Rashodi poslovanja	3.300,00	0,00	3.300,00	0,00
32		Materijalni rashodi	1.700,00	0,00	1.700,00	0,00
38		Ostali rashodi	1.600,00	0,00	1.600,00	0,00
Tekući projekt	T350209	MEĐUNARODNO NATJECANJE MLADIH GLAZBENIKA SONUS	5.500,00	0,00	5.500,00	0,00
Izvor financiranja	11	OPĆI PRIHODI I PRIMICI	5.500,00	0,00	5.500,00	0,00
3		Rashodi poslovanja	5.500,00	0,00	5.500,00	0,00
38		Ostali rashodi	5.500,00	0,00	5.500,00	0,00
Tekući projekt	T350210	DANI HRVATSKIH SVETACA I BLAŽENIKA	3.400,00	0,00	3.400,00	0,00
Izvor financiranja	11	OPĆI PRIHODI I PRIMICI	3.400,00	0,00	3.400,00	0,00
3		Rashodi poslovanja	3.400,00	0,00	3.400,00	0,00
38		Ostali rashodi	3.400,00	0,00	3.400,00	0,00
Tekući projekt	T350211	KNJIŽEVNI SUSRET "DR. STJEPAN KRANJČIĆ"	3.700,00	0,00	3.700,00	0,00
Izvor financiranja	11	OPĆI PRIHODI I PRIMICI	3.700,00	0,00	3.700,00	0,00
3		Rashodi poslovanja	3.700,00	0,00	3.700,00	0,00

38		Ostali rashodi	3.700,00	0,00	3.700,00	0,00
Tekući projekt	T350213	OSTALE MANIFESTACIJE I DOGAĐANJA	20.000,00	0,00	20.000,00	0,00
Izvor financiranja	11	OPĆI PRIHODI I PRIMICI	20.000,00	0,00	20.000,00	0,00
3		Rashodi poslovanja	20.000,00	0,00	20.000,00	0,00
32		Materijalni rashodi	12.700,00	0,00	12.700,00	0,00
38		Ostali rashodi	7.300,00	0,00	7.300,00	0,00
Tekući projekt	T350216	LOVAČKI KUP	2.000,00	0,00	2.000,00	0,00
Izvor financiranja	11	OPĆI PRIHODI I PRIMICI	2.000,00	0,00	2.000,00	0,00
3		Rashodi poslovanja	2.000,00	0,00	2.000,00	0,00
38		Ostali rashodi	2.000,00	0,00	2.000,00	0,00
Tekući projekt	T350217	OBILJEŽAVANJE USKRSNOG TJEDNA	5.600,00	0,00	5.600,00	0,00
Izvor financiranja	11	OPĆI PRIHODI I PRIMICI	5.600,00	0,00	5.600,00	0,00
3		Rashodi poslovanja	5.600,00	0,00	5.600,00	0,00
32		Materijalni rashodi	5.600,00	-400,00	5.200,00	-7,14
38		Ostali rashodi	0,00	400,00	400,00	0,00
Tekući projekt	T350218	ADVENT U KRIŽEVCIMA (SIJEČANJ)	8.600,00	1.400,00	10.000,00	16,28
Izvor financiranja	11	OPĆI PRIHODI I PRIMICI	8.600,00	1.400,00	10.000,00	16,28
3		Rashodi poslovanja	8.600,00	1.400,00	10.000,00	16,28
32		Materijalni rashodi	8.600,00	1.400,00	10.000,00	16,28
Tekući projekt	T350219	ADVENT U KRIŽEVCIMA (PROSINAC)	60.500,00	0,00	60.500,00	0,00
Izvor financiranja	11	OPĆI PRIHODI I PRIMICI	60.500,00	0,00	60.500,00	0,00
3		Rashodi poslovanja	60.500,00	0,00	60.500,00	0,00
32		Materijalni rashodi	35.200,00	0,00	35.200,00	0,00
38		Ostali rashodi	25.300,00	0,00	25.300,00	0,00
GLAVA	30106	SPORT, REKREACIJA I TEHNIČKA KULTURA	594.230,00	80.000,00	674.230,00	13,46
Izvor financiranja	11	OPĆI PRIHODI I PRIMICI	594.230,00	80.000,00	674.230,00	13,46
PROGRAM	3601	POTICANJE AMATERSKOG SPORTA	556.330,00	0,00	556.330,00	0,00
Aktivnost	A360101	STRUČNI RAD U SPORTU	90.630,00	0,00	90.630,00	0,00
Izvor financiranja	11	OPĆI PRIHODI I PRIMICI	90.630,00	0,00	90.630,00	0,00
3		Rashodi poslovanja	90.630,00	0,00	90.630,00	0,00
38		Ostali rashodi	90.630,00	0,00	90.630,00	0,00
Aktivnost	A360102	RAD SPORTSKIH KLUBOVA	431.900,00	0,00	431.900,00	0,00
Izvor financiranja	11	OPĆI PRIHODI I PRIMICI	431.900,00	0,00	431.900,00	0,00
3		Rashodi poslovanja	431.900,00	0,00	431.900,00	0,00
38		Ostali rashodi	431.900,00	0,00	431.900,00	0,00
Aktivnost	A360103	DODATNI SPORTSKI I REKREATIVNI PROGRAMI I AKTIVNOSTI	33.800,00	0,00	33.800,00	0,00
Izvor financiranja	11	OPĆI PRIHODI I PRIMICI	33.800,00	0,00	33.800,00	0,00
3		Rashodi poslovanja	33.800,00	0,00	33.800,00	0,00
38		Ostali rashodi	33.800,00	0,00	33.800,00	0,00
PROGRAM	3602	PROGRAMI I PROJEKTI UDRUGA U SPORTU I REKREACIJI	15.300,00	0,00	15.300,00	0,00
Tekući projekt	T360204	OTVORENO PRVENSTVO GRADA KRIŽEVACA U STOLNOM TENISU	2.000,00	0,00	2.000,00	0,00
Izvor financiranja	11	OPĆI PRIHODI I PRIMICI	2.000,00	0,00	2.000,00	0,00
3		Rashodi poslovanja	2.000,00	0,00	2.000,00	0,00

38		Ostali rashodi	2.000,00	0,00	2.000,00	0,00
Tekući projekt	T360205	OFF ROAD KUP KRIŽEVCI	3.000,00	0,00	3.000,00	0,00
Izvor financiranja	11	OPĆI PRIHODI I PRIMICI	3.000,00	0,00	3.000,00	0,00
3		Rashodi poslovanja	3.000,00	0,00	3.000,00	0,00
38		Ostali rashodi	3.000,00	0,00	3.000,00	0,00
Tekući projekt	T360201	PROGRAMI I PROJEKTI OD INTERESA ZA OPĆE DOBRO IZ PODRUČJA SPORTA I REKREACIJE KOJE PROVODE UDRUGE	3.000,00	0,00	3.000,00	0,00
Izvor financiranja	11	OPĆI PRIHODI I PRIMICI	3.000,00	0,00	3.000,00	0,00
3		Rashodi poslovanja	3.000,00	0,00	3.000,00	0,00
38		Ostali rashodi	3.000,00	0,00	3.000,00	0,00
Tekući projekt	T360202	TURNIR U ULIČNOJ KOŠARCI CROSSCITY BUCKETS	3.300,00	0,00	3.300,00	0,00
Izvor financiranja	11	OPĆI PRIHODI I PRIMICI	3.300,00	0,00	3.300,00	0,00
3		Rashodi poslovanja	3.300,00	0,00	3.300,00	0,00
38		Ostali rashodi	3.300,00	0,00	3.300,00	0,00
Tekući projekt	T360203	SPORTSKE IGRE MLADIH	4.000,00	0,00	4.000,00	0,00
Izvor financiranja	11	OPĆI PRIHODI I PRIMICI	4.000,00	0,00	4.000,00	0,00
3		Rashodi poslovanja	4.000,00	0,00	4.000,00	0,00
38		Ostali rashodi	4.000,00	0,00	4.000,00	0,00
PROGRAM	3604	TEHNIČKA KULTURA	22.600,00	0,00	22.600,00	0,00
Aktivnost	A360401	ZAJEDNICA TEHNIČKE KULTURE	22.600,00	0,00	22.600,00	0,00
Izvor financiranja	11	OPĆI PRIHODI I PRIMICI	22.600,00	0,00	22.600,00	0,00
3		Rashodi poslovanja	22.600,00	0,00	22.600,00	0,00
38		Ostali rashodi	22.600,00	0,00	22.600,00	0,00
PROGRAM	3603	POTPORA PROGRAMIMA REKREACIJE	0,00	80.000,00	80.000,00	0,00
Kapitalni projekt	K360302	NATKRIVANJE TENISKIH TERENA	0,00	80.000,00	80.000,00	0,00
Izvor financiranja	11	OPĆI PRIHODI I PRIMICI	0,00	80.000,00	80.000,00	0,00
3		Rashodi poslovanja	0,00	80.000,00	80.000,00	0,00
38		Ostali rashodi	0,00	80.000,00	80.000,00	0,00
GLAVA	30107	SOCIJALNA SKRB, ZDRAVSTVO, HRVATSKI BRANITELJI, OBITELJ I DJECA	310.000,00	13.050,00	323.050,00	4,21
Izvor financiranja	11	OPĆI PRIHODI I PRIMICI	310.000,00	13.050,00	323.050,00	4,21
PROGRAM	3701	GRADSKOG DRUŠTVO CRVENOG KRIŽA KRIŽEVCI	76.500,00	1.150,00	77.650,00	1,50
Aktivnost	A370101	REDOVNI RAD GRADSKOG DRUŠTVA CRVENOG KRIŽA KRIŽEVCI	61.400,00	1.150,00	62.550,00	1,87
Izvor financiranja	11	OPĆI PRIHODI I PRIMICI	61.400,00	1.150,00	62.550,00	1,87
3		Rashodi poslovanja	61.400,00	1.150,00	62.550,00	1,87
38		Ostali rashodi	61.400,00	1.150,00	62.550,00	1,87
Aktivnost	A370102	GERONTO PROGRAM	15.100,00	0,00	15.100,00	0,00
Izvor financiranja	11	OPĆI PRIHODI I PRIMICI	15.100,00	0,00	15.100,00	0,00
3		Rashodi poslovanja	15.100,00	0,00	15.100,00	0,00
38		Ostali rashodi	15.100,00	0,00	15.100,00	0,00
PROGRAM	3702	POMOĆI OBITELJIMA I KUĆANSTVIMA U SOCIJALNOJ POTREBI	47.300,00	0,00	47.300,00	0,00
Aktivnost	A370202	POMOĆI ZA PODMIRENJE TROŠKOVA STANOVANJA	20.000,00	0,00	20.000,00	0,00

Izvor financiranja	11	OPĆI PRIHODI I PRIMICI	20.000,00	0,00	20.000,00	0,00
3		Rashodi poslovanja	20.000,00	0,00	20.000,00	0,00
37		Naknade građanima i kućanstvima na temelju osiguranja i druge naknade	20.000,00	0,00	20.000,00	0,00
Aktivnost	A370203	JEDNOKRATNE POMOĆI	10.000,00	0,00	10.000,00	0,00
Izvor financiranja	11	OPĆI PRIHODI I PRIMICI	10.000,00	0,00	10.000,00	0,00
3		Rashodi poslovanja	10.000,00	0,00	10.000,00	0,00
37		Naknade građanima i kućanstvima na temelju osiguranja i druge naknade	10.000,00	0,00	10.000,00	0,00
Aktivnost	A370204	SUFINANCIRANJE SMJEŠTAJA UMIROVLJENIKA	4.000,00	0,00	4.000,00	0,00
Izvor financiranja	11	OPĆI PRIHODI I PRIMICI	4.000,00	0,00	4.000,00	0,00
3		Rashodi poslovanja	4.000,00	0,00	4.000,00	0,00
37		Naknade građanima i kućanstvima na temelju osiguranja i druge naknade	4.000,00	0,00	4.000,00	0,00
Tekući projekt	T370205	DAR ZA BOŽIĆNE BLAGDANE	13.300,00	0,00	13.300,00	0,00
Izvor financiranja	11	OPĆI PRIHODI I PRIMICI	13.300,00	0,00	13.300,00	0,00
3		Rashodi poslovanja	13.300,00	0,00	13.300,00	0,00
37		Naknade građanima i kućanstvima na temelju osiguranja i druge naknade	13.300,00	0,00	13.300,00	0,00
PROGRAM	3703	POTPORA OBITELJIMA	57.400,00	0,00	57.400,00	0,00
Aktivnost	A370301	POTPORA RODILJAMA	50.000,00	0,00	50.000,00	0,00
Izvor financiranja	11	OPĆI PRIHODI I PRIMICI	50.000,00	0,00	50.000,00	0,00
3		Rashodi poslovanja	50.000,00	0,00	50.000,00	0,00
37		Naknade građanima i kućanstvima na temelju osiguranja i druge naknade	50.000,00	0,00	50.000,00	0,00
Aktivnost	A370302	POTPORA ZA POHAĐANJE DJEČJEG VRTIĆA	6.700,00	0,00	6.700,00	0,00
Izvor financiranja	11	OPĆI PRIHODI I PRIMICI	6.700,00	0,00	6.700,00	0,00
3		Rashodi poslovanja	6.700,00	0,00	6.700,00	0,00
37		Naknade građanima i kućanstvima na temelju osiguranja i druge naknade	6.700,00	0,00	6.700,00	0,00
Tekući projekt	T370303	KRIŽEVAČKE ČETVORKE	700,00	0,00	700,00	0,00
Izvor financiranja	11	OPĆI PRIHODI I PRIMICI	700,00	0,00	700,00	0,00
3		Rashodi poslovanja	700,00	0,00	700,00	0,00
37		Naknade građanima i kućanstvima na temelju osiguranja i druge naknade	700,00	0,00	700,00	0,00
PROGRAM	3704	ZDRAVSTVO	92.100,00	11.900,00	104.000,00	12,92
Aktivnost	A370401	SUFINANCIRANJE DEŽURSTVA LJEKARNE	4.000,00	0,00	4.000,00	0,00
Izvor financiranja	11	OPĆI PRIHODI I PRIMICI	4.000,00	0,00	4.000,00	0,00
3		Rashodi poslovanja	4.000,00	0,00	4.000,00	0,00
32		Materijalni rashodi	4.000,00	0,00	4.000,00	0,00
Aktivnost	A370403	LIJEČNICI SPECIJALISTI	58.100,00	0,00	58.100,00	0,00
Izvor financiranja	11	OPĆI PRIHODI I PRIMICI	58.100,00	0,00	58.100,00	0,00
3		Rashodi poslovanja	58.100,00	0,00	58.100,00	0,00
38		Ostali rashodi	58.100,00	0,00	58.100,00	0,00
Tekući projekt	T370404	SUFINANCIRANJE POTPOMOŽNUTE OPLODNJE	15.000,00	0,00	15.000,00	0,00
Izvor financiranja	11	OPĆI PRIHODI I PRIMICI	15.000,00	0,00	15.000,00	0,00
3		Rashodi poslovanja	15.000,00	0,00	15.000,00	0,00
37		Naknade građanima i kućanstvima na temelju osiguranja i druge naknade	15.000,00	0,00	15.000,00	0,00
Tekući projekt	T370405	SUFINANCIRANJE CJEPIVA PROTIV ROTAVIRUSA	15.000,00	0,00	15.000,00	0,00
Izvor financiranja	11	OPĆI PRIHODI I PRIMICI	15.000,00	0,00	15.000,00	0,00
3		Rashodi poslovanja	15.000,00	0,00	15.000,00	0,00

36		Pomoći dane u inozemstvo i unutar općeg proračuna	15.000,00	0,00	15.000,00	0,00
Kapitalni projekt	K370406	KAPITALNA ULAGANJA U ZDRAVSTVENU ZAŠTITU	0,00	2.900,00	2.900,00	0,00
Izvor financiranja	11	OPĆI PRIHODI I PRIMICI	0,00	2.900,00	2.900,00	0,00
4		Rashodi za nabavu nefinancijske imovine	0,00	2.900,00	2.900,00	0,00
42		Rashodi za nabavu proizvedene dugotrajne imovine	0,00	2.900,00	2.900,00	0,00
Aktivnost	A370407	SUFINANCIRANJE TROŠKOVA SPECIJALIZACIJE LIJEČNIKA	0,00	9.000,00	9.000,00	0,00
Izvor financiranja	11	OPĆI PRIHODI I PRIMICI	0,00	9.000,00	9.000,00	0,00
3		Rashodi poslovanja	0,00	9.000,00	9.000,00	0,00
38		Ostali rashodi	0,00	9.000,00	9.000,00	0,00
PROGRAM	3705	HRVATSKI BRANITELJI	7.700,00	0,00	7.700,00	0,00
Aktivnost	A370501	OSTVARIVANJE ZAKONSKIH PRAVA	5.300,00	0,00	5.300,00	0,00
Izvor financiranja	11	OPĆI PRIHODI I PRIMICI	5.300,00	0,00	5.300,00	0,00
3		Rashodi poslovanja	5.300,00	0,00	5.300,00	0,00
37		Naknade građanima i kućanstvima na temelju osiguranja i druge naknade	5.300,00	0,00	5.300,00	0,00
Tekući projekt	T370502	DAN KRIŽEVAČKIH BRANITELJA DOMOVINSKOG RATA	2.400,00	0,00	2.400,00	0,00
Izvor financiranja	11	OPĆI PRIHODI I PRIMICI	2.400,00	0,00	2.400,00	0,00
3		Rashodi poslovanja	2.400,00	0,00	2.400,00	0,00
32		Materijalni rashodi	2.400,00	0,00	2.400,00	0,00
PROGRAM	3706	PROGRAMI I PROJEKTI UDRUGA U SOCIJALNOJ SKRBI, ZDRAVSTVU I HUMANITARNIM DJELATNOSTIMA	29.000,00	0,00	29.000,00	0,00
Tekući projekt	T370601	PROGRAMI I PROJEKTI OD INTERESA ZA OPĆE DOBRO IZ PODRUČJA SOCIJALNE SKRBI, ZDRAVSTVA I HUMANITARNIH DJELATNOSTI	25.000,00	0,00	25.000,00	0,00
Izvor financiranja	11	OPĆI PRIHODI I PRIMICI	25.000,00	0,00	25.000,00	0,00
3		Rashodi poslovanja	25.000,00	0,00	25.000,00	0,00
38		Ostali rashodi	25.000,00	0,00	25.000,00	0,00
Aktivnost	A370603	SUFINANCIRANJE RADA SKLONIŠTA ZA ŽENE I DJECU ŽRTVE NASILJA	4.000,00	0,00	4.000,00	0,00
Izvor financiranja	11	OPĆI PRIHODI I PRIMICI	4.000,00	0,00	4.000,00	0,00
3		Rashodi poslovanja	4.000,00	0,00	4.000,00	0,00
38		Ostali rashodi	4.000,00	0,00	4.000,00	0,00
GLAVA	30108	VATROGASTVO I CIVILNA ZAŠTITA	1.208.000,00	105.596,93	1.313.596,93	8,74
Izvor financiranja	11	OPĆI PRIHODI I PRIMICI	775.200,00	-2.362,76	772.837,24	8,74
Izvor financiranja	21	VLASTITI PRIHODI	100.000,00	97.968,76	197.968,76	8,74
Izvor financiranja	421	PRIHODI IZ DRUGIH PRORAČUNA TE OSTALIH SUBJEKATA UNUTAR OPĆEG PRORAČUNA	6.800,00	0,00	6.800,00	8,74
Izvor financiranja	43	POMOĆI IZRAVNANJA ZA DECENTRALIZIRANE FUNKCIJE	316.000,00	9.990,93	325.990,93	8,74
Izvor financiranja	51	DONACIJE	10.000,00	0,00	10.000,00	8,74
PROGRAM	3801	PROTUPOŽARNA ZAŠTITA - JAVNA VATROGASNA POSTROJBA GRADA KRIŽEVACA	998.800,00	105.596,93	1.104.396,93	10,57
Aktivnost	A380101	RASHODI ZAKONSKOG STANDARDA	401.000,00	9.990,93	410.990,93	2,49
Korisnik		JAVNA VATROGASNA POSTROJBA GRADA KRIŽEVACA	401.000,00	9.990,93	410.990,93	2,49
Izvor financiranja	11	OPĆI PRIHODI I PRIMICI	85.000,00	0,00	85.000,00	0,00

3		Rashodi poslovanja	85.000,00	0,00	85.000,00	0,00
31		Rashodi za zaposlene	85.000,00	0,00	85.000,00	0,00
Izvor financiranja	43	POMOĆI IZRAVNANJA ZA DECENTRALIZIRANE FUNKCIJE	316.000,00	9.990,93	325.990,93	3,16
3		Rashodi poslovanja	316.000,00	9.990,93	325.990,93	3,16
31		Rashodi za zaposlene	275.900,00	7.413,26	283.313,26	2,69
32		Materijalni rashodi	40.100,00	2.427,67	42.527,67	6,05
34		Financijski rashodi	0,00	150,00	150,00	0,00
Aktivnost	A380102	RASHODI IZNAD ZAKONSKOG STANDARDA	597.800,00	95.606,00	693.406,00	15,99
Korisnik		JAVNA VATROGASNA POSTROJBA GRADA KRIŽEVACA	597.800,00	95.606,00	693.406,00	15,99
Izvor financiranja	11	OPĆI PRIHODI I PRIMICI	481.000,00	-2.362,76	478.637,24	-0,49
3		Rashodi poslovanja	481.000,00	-2.362,76	478.637,24	-0,49
31		Rashodi za zaposlene	430.000,00	-2.362,76	427.637,24	-0,55
32		Materijalni rashodi	51.000,00	0,00	51.000,00	0,00
Izvor financiranja	21	VLASTITI PRIHODI	100.000,00	97.968,76	197.968,76	97,97
3		Rashodi poslovanja	83.650,00	13.350,00	97.000,00	15,96
31		Rashodi za zaposlene	20.000,00	0,00	20.000,00	0,00
32		Materijalni rashodi	63.500,00	13.300,00	76.800,00	20,94
34		Financijski rashodi	150,00	50,00	200,00	33,33
4		Rashodi za nabavu nefinancijske imovine	16.350,00	84.618,76	100.968,76	517,55
42		Rashodi za nabavu proizvedene dugotrajne imovine	6.350,00	44.618,76	50.968,76	702,66
45		Rashodi za dodatna ulaganja na nefinancijskoj imovini	10.000,00	40.000,00	50.000,00	400,00
Izvor financiranja	421	PRIHODI IZ DRUGIH PRORAČUNA TE OSTALIH SUBJEKATA UNUTAR OPĆEG PRORAČUNA	6.800,00	0,00	6.800,00	0,00
3		Rashodi poslovanja	6.800,00	0,00	6.800,00	0,00
31		Rashodi za zaposlene	650,00	0,00	650,00	0,00
32		Materijalni rashodi	6.150,00	0,00	6.150,00	0,00
Izvor financiranja	51	DONACIJE	10.000,00	0,00	10.000,00	0,00
3		Rashodi poslovanja	3.000,00	0,00	3.000,00	0,00
32		Materijalni rashodi	3.000,00	0,00	3.000,00	0,00
4		Rashodi za nabavu nefinancijske imovine	7.000,00	0,00	7.000,00	0,00
42		Rashodi za nabavu proizvedene dugotrajne imovine	7.000,00	0,00	7.000,00	0,00
PROGRAM	3802	PROTUPOŽARNA ZAŠTITA - VATROGASNA ZAJEDNICA GRADA KRIŽEVACA	182.800,00	0,00	182.800,00	0,00
Kapitalni projekt	K380202	REKONSTRUKCIJA ZGRADE DVD GORNJI CUBINEC	50.000,00	0,00	50.000,00	0,00
Izvor financiranja	11	OPĆI PRIHODI I PRIMICI	50.000,00	0,00	50.000,00	0,00
3		Rashodi poslovanja	50.000,00	0,00	50.000,00	0,00
38		Ostali rashodi	50.000,00	0,00	50.000,00	0,00
Aktivnost	A380201	VATROGASNA ZAJEDNICA GRADA KRIŽEVACA	132.800,00	0,00	132.800,00	0,00
Izvor financiranja	11	OPĆI PRIHODI I PRIMICI	132.800,00	0,00	132.800,00	0,00
3		Rashodi poslovanja	132.800,00	0,00	132.800,00	0,00
38		Ostali rashodi	132.800,00	0,00	132.800,00	0,00
PROGRAM	3803	CIVILNA ZAŠTITA I JAVNA SIGURNOST	26.400,00	0,00	26.400,00	0,00
Tekući projekt	T380308	IZRADA PLANOVA I PROCJENA IZ PODRUČJA CIVILNE ZAŠTITE	1.400,00	0,00	1.400,00	0,00
Izvor financiranja	11	OPĆI PRIHODI I PRIMICI	1.400,00	0,00	1.400,00	0,00

3		Rashodi poslovanja	1.400,00	0,00	1.400,00	0,00
32		Materijalni rashodi	1.400,00	0,00	1.400,00	0,00
Tekući projekt	T380301	UREĐENJE SKLONIŠTA I OPREMANJE INTERVENTNOG TIMA	700,00	0,00	700,00	0,00
Izvor financiranja	11	OPĆI PRIHODI I PRIMICI	700,00	0,00	700,00	0,00
3		Rashodi poslovanja	700,00	0,00	700,00	0,00
38		Ostali rashodi	700,00	0,00	700,00	0,00
Tekući projekt	T380302	NAKNADE ŠTETA USLIJED NESREĆA I KATASTROFA	6.000,00	0,00	6.000,00	0,00
Izvor financiranja	11	OPĆI PRIHODI I PRIMICI	6.000,00	0,00	6.000,00	0,00
3		Rashodi poslovanja	6.000,00	0,00	6.000,00	0,00
38		Ostali rashodi	6.000,00	0,00	6.000,00	0,00
Kapitalni projekt	K380305	POSTAVLJANJE SIGURNOSNIH KAMERA NA ULAZIMA U GRAD	13.300,00	0,00	13.300,00	0,00
Izvor financiranja	11	OPĆI PRIHODI I PRIMICI	13.300,00	0,00	13.300,00	0,00
4		Rashodi za nabavu nefinancijske imovine	13.300,00	0,00	13.300,00	0,00
42		Rashodi za nabavu proizvedene dugotrajne imovine	13.300,00	0,00	13.300,00	0,00
Tekući projekt	T380306	SUFINANCIRANJE RADA HGSS - STANICE KOPRIVNICA	5.000,00	0,00	5.000,00	0,00
Izvor financiranja	11	OPĆI PRIHODI I PRIMICI	5.000,00	0,00	5.000,00	0,00
3		Rashodi poslovanja	5.000,00	0,00	5.000,00	0,00
38		Ostali rashodi	5.000,00	0,00	5.000,00	0,00
GLAVA	30109	NACIONALNE MANJINE	3.500,00	0,00	3.500,00	0,00
Izvor financiranja	11	OPĆI PRIHODI I PRIMICI	3.500,00	0,00	3.500,00	0,00
PROGRAM	3901	SRPSKA NACIONALNA MANJINA	3.500,00	0,00	3.500,00	0,00
Aktivnost	A390101	VIJEĆE SRPSKE NACIONALNE MANJINE	3.500,00	0,00	3.500,00	0,00
Izvor financiranja	11	OPĆI PRIHODI I PRIMICI	3.500,00	0,00	3.500,00	0,00
3		Rashodi poslovanja	3.500,00	0,00	3.500,00	0,00
32		Materijalni rashodi	3.500,00	0,00	3.500,00	0,00
RAZDJEL	401	UPRAVNI ODJEL ZA KOMUNALNO GOSPODARSTVO, GRADNJU, PROSTORNO UREĐENJE I ZAŠTITU OKOLIŠA	7.409.300,00	3.120.500,92	10.529.800,92	42,12
GLAVA	40101	ODRŽAVANJE KOMUNALNE INFRASTRUKTURE	1.436.000,00	165.000,00	1.601.000,00	11,49
Izvor financiranja	11	OPĆI PRIHODI I PRIMICI	643.000,00	165.000,00	808.000,00	11,49
Izvor financiranja	32	KOMUNALNI DOPRINOSI I NAKNADE	793.000,00	0,00	793.000,00	11,49
PROGRAM	4101	ODRŽAVANJE KOMUNALNE INFRASTRUKTURE	1.436.000,00	165.000,00	1.601.000,00	11,49
Aktivnost	A410101	ODRŽAVANJE ČISTOĆE JAVNIH POVRŠINA	152.000,00	0,00	152.000,00	0,00
Izvor financiranja	32	KOMUNALNI DOPRINOSI I NAKNADE	152.000,00	0,00	152.000,00	0,00
3		Rashodi poslovanja	152.000,00	0,00	152.000,00	0,00
32		Materijalni rashodi	152.000,00	0,00	152.000,00	0,00
Aktivnost	A410102	ODRŽAVANJE JAVNIH ZELENIH POVRŠINA	300.000,00	25.000,00	325.000,00	8,33
Izvor financiranja	11	OPĆI PRIHODI I PRIMICI	0,00	25.000,00	25.000,00	0,00
3		Rashodi poslovanja	0,00	25.000,00	25.000,00	0,00
32		Materijalni rashodi	0,00	25.000,00	25.000,00	0,00
Izvor financiranja	32	KOMUNALNI DOPRINOSI I NAKNADE	300.000,00	0,00	300.000,00	0,00
3		Rashodi poslovanja	300.000,00	0,00	300.000,00	0,00
32		Materijalni rashodi	300.000,00	0,00	300.000,00	0,00

Aktivnost	A410105	ODRŽAVANJE GROBLJA	8.000,00	0,00	8.000,00	0,00
Izvor financiranja	32	KOMUNALNI DOPRINOSI I NAKNADE	8.000,00	0,00	8.000,00	0,00
3		Rashodi poslovanja	8.000,00	0,00	8.000,00	0,00
32		Materijalni rashodi	8.000,00	0,00	8.000,00	0,00
Aktivnost	A410108	ODRŽAVANJE NERAZVRSTANIH CESTA	300.000,00	50.000,00	350.000,00	16,67
Izvor financiranja	11	OPĆI PRIHODI I PRIMICI	0,00	50.000,00	50.000,00	0,00
3		Rashodi poslovanja	0,00	50.000,00	50.000,00	0,00
32		Materijalni rashodi	0,00	50.000,00	50.000,00	0,00
Izvor financiranja	32	KOMUNALNI DOPRINOSI I NAKNADE	300.000,00	0,00	300.000,00	0,00
3		Rashodi poslovanja	300.000,00	0,00	300.000,00	0,00
32		Materijalni rashodi	300.000,00	0,00	300.000,00	0,00
Aktivnost	A410109	ODRŽAVANJE JAVNE RASVJETE	250.000,00	10.000,00	260.000,00	4,00
Izvor financiranja	11	OPĆI PRIHODI I PRIMICI	250.000,00	10.000,00	260.000,00	4,00
3		Rashodi poslovanja	250.000,00	10.000,00	260.000,00	4,00
32		Materijalni rashodi	250.000,00	10.000,00	260.000,00	4,00
Aktivnost	A410110	ODRŽAVANJE GRAĐEVINA JAVNE ODVODNJE OBORINSKIH VODA	33.000,00	30.000,00	63.000,00	90,91
Izvor financiranja	11	OPĆI PRIHODI I PRIMICI	0,00	30.000,00	30.000,00	0,00
3		Rashodi poslovanja	0,00	30.000,00	30.000,00	0,00
32		Materijalni rashodi	0,00	30.000,00	30.000,00	0,00
Izvor financiranja	32	KOMUNALNI DOPRINOSI I NAKNADE	33.000,00	0,00	33.000,00	0,00
3		Rashodi poslovanja	33.000,00	0,00	33.000,00	0,00
32		Materijalni rashodi	33.000,00	0,00	33.000,00	0,00
Aktivnost	A410111	ODRŽAVANJE JAVNIH POVRŠINA NA KOJIMA NIJE DOPUŠTEN PROMET MOTORNIM VOZILIMA	50.000,00	20.000,00	70.000,00	40,00
Izvor financiranja	11	OPĆI PRIHODI I PRIMICI	50.000,00	20.000,00	70.000,00	40,00
3		Rashodi poslovanja	50.000,00	20.000,00	70.000,00	40,00
32		Materijalni rashodi	50.000,00	20.000,00	70.000,00	40,00
Aktivnost	A410112	ODRŽAVANJE GRAĐEVINA, UREĐAJA I PREDMETA JAVNE NAMJENE	43.000,00	0,00	43.000,00	0,00
Izvor financiranja	11	OPĆI PRIHODI I PRIMICI	43.000,00	0,00	43.000,00	0,00
3		Rashodi poslovanja	43.000,00	0,00	43.000,00	0,00
32		Materijalni rashodi	43.000,00	0,00	43.000,00	0,00
Aktivnost	A410113	DERATIZACIJA, DEZINSEKCIJA I ZBRINJAVANJE NAPUŠTENIH ŽIVOTINJA	250.000,00	0,00	250.000,00	0,00
Izvor financiranja	11	OPĆI PRIHODI I PRIMICI	250.000,00	0,00	250.000,00	0,00
3		Rashodi poslovanja	250.000,00	0,00	250.000,00	0,00
32		Materijalni rashodi	250.000,00	0,00	250.000,00	0,00
Aktivnost	A410114	POVEĆANJE SIGURNOSTI PROMETA PREMA ELABORATU	50.000,00	30.000,00	80.000,00	60,00
Izvor financiranja	11	OPĆI PRIHODI I PRIMICI	50.000,00	30.000,00	80.000,00	60,00
3		Rashodi poslovanja	50.000,00	30.000,00	80.000,00	60,00
32		Materijalni rashodi	50.000,00	30.000,00	80.000,00	60,00
GLAVA	40102	IZGRADNJA KOMUNALNE INFRASTRUKTURE	2.591.000,00	1.734.800,00	4.325.800,00	66,95
Izvor financiranja	11	OPĆI PRIHODI I PRIMICI	731.000,00	1.683.760,37	2.414.760,37	66,95

Izvor financiranja	31	PRIHODI PO POSEBNIM PROPISIMA	154.000,00	0,00	154.000,00	66,95
Izvor financiranja	32	KOMUNALNI DOPRINOSI I NAKNADE	100.000,00	0,00	100.000,00	66,95
Izvor financiranja	421	PRIHODI IZ DRUGIH PRORAČUNA TE OSTALIH SUBJEKATA UNUTAR OPĆEG PRORAČUNA	320.000,00	51.039,63	371.039,63	66,95
Izvor financiranja	61	PRIHODI OD PRODAJE IMOVINE	1.286.000,00	0,00	1.286.000,00	66,95
PROGRAM	4205	RJEŠAVANJE IMOVINSKOPRAVNIH ODNOSA I PRIPREMA PROJEKTNE DOKUMENTACIJE ZA GRAĐENJE KOMUNALNE INFRASTRUKTURE	450.000,00	180.000,00	630.000,00	40,00
Kapitalni projekt	K420501	NABAVA ZEMLJIŠTA	300.000,00	180.000,00	480.000,00	60,00
Izvor financiranja	11	OPĆI PRIHODI I PRIMICI	14.000,00	180.000,00	194.000,00	1.285,71
4		Rashodi za nabavu nefinancijske imovine	14.000,00	180.000,00	194.000,00	1.285,71
41		Rashodi za nabavu neproizvedene dugotrajne imovine	14.000,00	180.000,00	194.000,00	1.285,71
Izvor financiranja	61	PRIHODI OD PRODAJE IMOVINE	286.000,00	0,00	286.000,00	0,00
4		Rashodi za nabavu nefinancijske imovine	286.000,00	0,00	286.000,00	0,00
41		Rashodi za nabavu neproizvedene dugotrajne imovine	286.000,00	0,00	286.000,00	0,00
Kapitalni projekt	K420502	PRIBAVLJANJE PROJEKATA I DRUGE DOKUMENTACIJE ZA GRAĐENJE I UPORABU KOMUNALNE INFRASTRUKTURE	150.000,00	0,00	150.000,00	0,00
Izvor financiranja	11	OPĆI PRIHODI I PRIMICI	150.000,00	0,00	150.000,00	0,00
4		Rashodi za nabavu nefinancijske imovine	150.000,00	0,00	150.000,00	0,00
42		Rashodi za nabavu proizvedene dugotrajne imovine	150.000,00	0,00	150.000,00	0,00
PROGRAM	4206	GRAĐENJE NERAZVRSTANIH CESTA	645.000,00	479.000,00	1.124.000,00	74,26
Kapitalni projekt	K420601	MODERNIZACIJA NERAZVRSTANIH CESTA	300.000,00	55.000,00	355.000,00	18,33
Izvor financiranja	11	OPĆI PRIHODI I PRIMICI	146.000,00	55.000,00	201.000,00	37,67
4		Rashodi za nabavu nefinancijske imovine	146.000,00	55.000,00	201.000,00	37,67
42		Rashodi za nabavu proizvedene dugotrajne imovine	0,00	55.000,00	55.000,00	0,00
45		Rashodi za dodatna ulaganja na nefinancijskoj imovini	146.000,00	0,00	146.000,00	0,00
Izvor financiranja	31	PRIHODI PO POSEBNIM PROPISIMA	154.000,00	0,00	154.000,00	0,00
4		Rashodi za nabavu nefinancijske imovine	154.000,00	0,00	154.000,00	0,00
45		Rashodi za dodatna ulaganja na nefinancijskoj imovini	154.000,00	0,00	154.000,00	0,00
Kapitalni projekt	K420603	REKONSTRUKCIJA - DETONIJEVA I RENARIČEVA ULICA	25.000,00	26.000,00	51.000,00	104,00
Izvor financiranja	11	OPĆI PRIHODI I PRIMICI	25.000,00	26.000,00	51.000,00	104,00
4		Rashodi za nabavu nefinancijske imovine	25.000,00	26.000,00	51.000,00	104,00
45		Rashodi za dodatna ulaganja na nefinancijskoj imovini	25.000,00	26.000,00	51.000,00	104,00
Kapitalni projekt	K420612	REKONSTRUKCIJA CESTE U ULICI STJEPANA RADIĆA	320.000,00	0,00	320.000,00	0,00
Izvor financiranja	32	KOMUNALNI DOPRINOSI I NAKNADE	100.000,00	0,00	100.000,00	0,00
4		Rashodi za nabavu nefinancijske imovine	100.000,00	0,00	100.000,00	0,00
45		Rashodi za dodatna ulaganja na nefinancijskoj imovini	100.000,00	0,00	100.000,00	0,00
Izvor financiranja	61	PRIHODI OD PRODAJE IMOVINE	220.000,00	0,00	220.000,00	0,00
4		Rashodi za nabavu nefinancijske imovine	220.000,00	0,00	220.000,00	0,00
45		Rashodi za dodatna ulaganja na nefinancijskoj imovini	220.000,00	0,00	220.000,00	0,00

Kapitalni projekt	K420614	REKONSTRUKCIJA CESTE U ULICI FRANJE TUĐMANA	0,00	300.000,00	300.000,00	0,00
Izvor financiranja	11	OPĆI PRIHODI I PRIMICI	0,00	300.000,00	300.000,00	0,00
4		Rashodi za nabavu nefinancijske imovine	0,00	300.000,00	300.000,00	0,00
45		Rashodi za dodatna ulaganja na nefinancijskoj imovini	0,00	300.000,00	300.000,00	0,00
Kapitalni projekt	K420615	SANACIJA OPASNIH MJESTA U PROMETU	0,00	98.000,00	98.000,00	0,00
Izvor financiranja	11	OPĆI PRIHODI I PRIMICI	0,00	46.960,37	46.960,37	0,00
4		Rashodi za nabavu nefinancijske imovine	0,00	46.960,37	46.960,37	0,00
42		Rashodi za nabavu proizvedene dugotrajne imovine	0,00	1.000,00	1.000,00	0,00
45		Rashodi za dodatna ulaganja na nefinancijskoj imovini	0,00	45.960,37	45.960,37	0,00
Izvor financiranja	421	PRIHODI IZ DRUGIH PRORAČUNA TE OSTALIH SUBJEKATA UNUTAR OPĆEG PRORAČUNA	0,00	51.039,63	51.039,63	0,00
4		Rashodi za nabavu nefinancijske imovine	0,00	51.039,63	51.039,63	0,00
45		Rashodi za dodatna ulaganja na nefinancijskoj imovini	0,00	51.039,63	51.039,63	0,00
PROGRAM	4207	GRAĐENJE JAVNIH PROMETNIH POVRŠINA NA KOJIMA NIJE DOPUŠTEN PROMET MOTORNIM VOZILIMA	1.170.000,00	360.800,00	1.530.800,00	30,84
Kapitalni projekt	K420702	IZGRADNJA NOGOSTUPA U ZAGORSKOJ ULICI	30.000,00	0,00	30.000,00	0,00
Izvor financiranja	11	OPĆI PRIHODI I PRIMICI	30.000,00	0,00	30.000,00	0,00
4		Rashodi za nabavu nefinancijske imovine	30.000,00	0,00	30.000,00	0,00
42		Rashodi za nabavu proizvedene dugotrajne imovine	30.000,00	0,00	30.000,00	0,00
Kapitalni projekt	K420703	IZGRADNJA, REKONSTRUKCIJA I OPREMANJE TRGOVA, PLOČNIKA I ŠETALIŠTA	40.000,00	0,00	40.000,00	0,00
Izvor financiranja	11	OPĆI PRIHODI I PRIMICI	40.000,00	0,00	40.000,00	0,00
4		Rashodi za nabavu nefinancijske imovine	40.000,00	0,00	40.000,00	0,00
42		Rashodi za nabavu proizvedene dugotrajne imovine	20.000,00	0,00	20.000,00	0,00
45		Rashodi za dodatna ulaganja na nefinancijskoj imovini	20.000,00	0,00	20.000,00	0,00
Kapitalni projekt	K420710	IZGRADNJA PJEŠAČKO-BICIKLISTIČKIH STAZA	900.000,00	280.800,00	1.180.800,00	31,20
Izvor financiranja	11	OPĆI PRIHODI I PRIMICI	0,00	280.800,00	280.800,00	0,00
4		Rashodi za nabavu nefinancijske imovine	0,00	280.800,00	280.800,00	0,00
42		Rashodi za nabavu proizvedene dugotrajne imovine	0,00	280.800,00	280.800,00	0,00
Izvor financiranja	421	PRIHODI IZ DRUGIH PRORAČUNA TE OSTALIH SUBJEKATA UNUTAR OPĆEG PRORAČUNA	320.000,00	0,00	320.000,00	0,00
4		Rashodi za nabavu nefinancijske imovine	320.000,00	0,00	320.000,00	0,00
42		Rashodi za nabavu proizvedene dugotrajne imovine	320.000,00	0,00	320.000,00	0,00
Izvor financiranja	61	PRIHODI OD PRODAJE IMOVINE	580.000,00	0,00	580.000,00	0,00
4		Rashodi za nabavu nefinancijske imovine	580.000,00	0,00	580.000,00	0,00
42		Rashodi za nabavu proizvedene dugotrajne imovine	580.000,00	0,00	580.000,00	0,00
Kapitalni projekt	K420711	UNAPRJEĐENJE POSTOJEĆIH PJEŠAČKO-BICIKLISTIČKIH STAZA	200.000,00	80.000,00	280.000,00	40,00
Izvor financiranja	11	OPĆI PRIHODI I PRIMICI	0,00	80.000,00	80.000,00	0,00
4		Rashodi za nabavu nefinancijske imovine	0,00	80.000,00	80.000,00	0,00
45		Rashodi za dodatna ulaganja na nefinancijskoj imovini	0,00	80.000,00	80.000,00	0,00
Izvor financiranja	61	PRIHODI OD PRODAJE IMOVINE	200.000,00	0,00	200.000,00	0,00

4		Rashodi za nabavu nefinancijske imovine	200.000,00	0,00	200.000,00	0,00
45		Rashodi za dodatna ulaganja na nefinancijskoj imovini	200.000,00	0,00	200.000,00	0,00
PROGRAM	4208	GRAĐENJE JAVNIH ZELENIH POVRŠINA	123.000,00	0,00	123.000,00	0,00
Kapitalni projekt	K420801	UREĐENJE I OPREMANJE DJEČJIH IGRALIŠTA	80.000,00	0,00	80.000,00	0,00
Izvor financiranja	11	OPĆI PRIHODI I PRIMICI	80.000,00	0,00	80.000,00	0,00
3		Rashodi poslovanja	10.000,00	0,00	10.000,00	0,00
32		Materijalni rashodi	10.000,00	0,00	10.000,00	0,00
4		Rashodi za nabavu nefinancijske imovine	70.000,00	0,00	70.000,00	0,00
42		Rashodi za nabavu proizvedene dugotrajne imovine	70.000,00	0,00	70.000,00	0,00
Kapitalni projekt	K420804	UREĐENJE PARKA U ULICI KRALJA TOMISLAVA	43.000,00	0,00	43.000,00	0,00
Izvor financiranja	11	OPĆI PRIHODI I PRIMICI	43.000,00	0,00	43.000,00	0,00
4		Rashodi za nabavu nefinancijske imovine	43.000,00	0,00	43.000,00	0,00
42		Rashodi za nabavu proizvedene dugotrajne imovine	43.000,00	0,00	43.000,00	0,00
PROGRAM	4209	GRAĐENJE GRAĐEVINA I UREĐAJA JAVNE NAMJENE	50.000,00	400.000,00	450.000,00	800,00
Kapitalni projekt	K420901	UREĐENJE I OPREMANJE AUTOBUSNIH STAJALIŠTA	50.000,00	400.000,00	450.000,00	800,00
Izvor financiranja	11	OPĆI PRIHODI I PRIMICI	50.000,00	400.000,00	450.000,00	800,00
4		Rashodi za nabavu nefinancijske imovine	50.000,00	400.000,00	450.000,00	800,00
42		Rashodi za nabavu proizvedene dugotrajne imovine	50.000,00	400.000,00	450.000,00	800,00
PROGRAM	4210	GRAĐENJE JAVNE RASVJETE	153.000,00	155.000,00	308.000,00	101,31
Kapitalni projekt	K421005	REKONSTRUKCIJA JAVNE RASVJETE	0,00	65.000,00	65.000,00	0,00
Izvor financiranja	11	OPĆI PRIHODI I PRIMICI	0,00	65.000,00	65.000,00	0,00
4		Rashodi za nabavu nefinancijske imovine	0,00	65.000,00	65.000,00	0,00
45		Rashodi za dodatna ulaganja na nefinancijskoj imovini	0,00	65.000,00	65.000,00	0,00
Kapitalni projekt	K421006	IZGRADNJA JAVNE RASVJETE	40.000,00	0,00	40.000,00	0,00
Izvor financiranja	11	OPĆI PRIHODI I PRIMICI	40.000,00	0,00	40.000,00	0,00
4		Rashodi za nabavu nefinancijske imovine	40.000,00	0,00	40.000,00	0,00
42		Rashodi za nabavu proizvedene dugotrajne imovine	40.000,00	0,00	40.000,00	0,00
Kapitalni projekt	K421007	REKONSTRUKCIJA JAVNE RASVJETE U ULICI STJEPANA RADIĆA	113.000,00	-113.000,00	0,00	-100,00
Izvor financiranja	11	OPĆI PRIHODI I PRIMICI	113.000,00	-113.000,00	0,00	-100,00
4		Rashodi za nabavu nefinancijske imovine	113.000,00	-113.000,00	0,00	-100,00
45		Rashodi za dodatna ulaganja na nefinancijskoj imovini	113.000,00	-113.000,00	0,00	-100,00
Kapitalni projekt	K421008	IZGRADNJA JAVNE RASVJETE U DIJELU ULICE STJEPANA RADIĆA	0,00	113.000,00	113.000,00	0,00
Izvor financiranja	11	OPĆI PRIHODI I PRIMICI	0,00	113.000,00	113.000,00	0,00
4		Rashodi za nabavu nefinancijske imovine	0,00	113.000,00	113.000,00	0,00
42		Rashodi za nabavu proizvedene dugotrajne imovine	0,00	113.000,00	113.000,00	0,00
Kapitalni projekt	K421009	IZGRADNJA JAVNE RASVJETE U ODVOJKU NASELJA CUBINEC	0,00	90.000,00	90.000,00	0,00

Izvor financiranja	11	OPĆI PRIHODI I PRIMICI	0,00	90.000,00	90.000,00	0,00
4		Rashodi za nabavu nefinancijske imovine	0,00	90.000,00	90.000,00	0,00
42		Rashodi za nabavu proizvedene dugotrajne imovine	0,00	90.000,00	90.000,00	0,00
PROGRAM	4211	GRAĐENJE GROBLJA I PRIPADAJUĆE INFRASTRUKTURE	0,00	160.000,00	160.000,00	0,00
Kapitalni projekt	K421102	DODATNA ULAGANJA NA GRADSKOM GROBLJU KRIŽEVCI	0,00	160.000,00	160.000,00	0,00
Izvor financiranja	11	OPĆI PRIHODI I PRIMICI	0,00	160.000,00	160.000,00	0,00
4		Rashodi za nabavu nefinancijske imovine	0,00	160.000,00	160.000,00	0,00
45		Rashodi za dodatna ulaganja na nefinancijskoj imovini	0,00	160.000,00	160.000,00	0,00
GLAVA	40103	IZGRADNJA PROMETNE INFRASTRUKTURE I UREĐENJE JAVNIH POVRŠINA	70.000,00	12.000,00	82.000,00	17,14
Izvor financiranja	11	OPĆI PRIHODI I PRIMICI	70.000,00	12.000,00	82.000,00	17,14
PROGRAM	4301	RAZVOJ PROMETNE INFRASTRUKTURE	70.000,00	12.000,00	82.000,00	17,14
Kapitalni projekt	K430118	SUFINANCIRANJE MODERNIZACIJE LOKALNE CESTE - ŽUC	70.000,00	12.000,00	82.000,00	17,14
Izvor financiranja	11	OPĆI PRIHODI I PRIMICI	70.000,00	12.000,00	82.000,00	17,14
3		Rashodi poslovanja	70.000,00	12.000,00	82.000,00	17,14
36		Pomoći dane u inozemstvo i unutar općeg proračuna	70.000,00	12.000,00	82.000,00	17,14
GLAVA	40104	PROSTORNO UREĐENJE, IZGRADNJA I ODRŽAVANJE OBJEKATA	1.224.200,00	288.900,00	1.513.100,00	23,60
Izvor financiranja	11	OPĆI PRIHODI I PRIMICI	1.137.600,00	168.370,00	1.305.970,00	23,60
Izvor financiranja	31	PRIHODI PO POSEBNIM PROPISIMA	500,00	0,00	500,00	23,60
Izvor financiranja	421	PRIHODI IZ DRUGIH PRORAČUNA TE OSTALIH SUBJEKATA UNUTAR OPĆEG PRORAČUNA	80.000,00	90.000,00	170.000,00	23,60
Izvor financiranja	422	UDIO IZ DRŽAVNOG PRORAČUNA ZA EU PROJEKTE KOJE PROVODI GRAD	0,00	3.053,00	3.053,00	23,60
Izvor financiranja	442	POMOĆI PRORAČUNSKIM KORISNICIMA TEMELJEM PRIJENOSA SREDSTAVA EU ZA EU PROJEKTE KOJE PROVODI GRAD	0,00	27.477,00	27.477,00	23,60
Izvor financiranja	61	PRIHODI OD PRODAJE IMOVINE	6.100,00	0,00	6.100,00	23,60
PROGRAM	4401	PROSTORNO UREĐENJE	40.000,00	8.000,00	48.000,00	20,00
Kapitalni projekt	K440103	IZRADA PROSTORNO-PLANSKE DOKUMENTACIJE	40.000,00	8.000,00	48.000,00	20,00
Izvor financiranja	11	OPĆI PRIHODI I PRIMICI	40.000,00	8.000,00	48.000,00	20,00
3		Rashodi poslovanja	0,00	5.000,00	5.000,00	0,00
32		Materijalni rashodi	0,00	5.000,00	5.000,00	0,00
4		Rashodi za nabavu nefinancijske imovine	40.000,00	3.000,00	43.000,00	7,50
42		Rashodi za nabavu proizvedene dugotrajne imovine	40.000,00	3.000,00	43.000,00	7,50
PROGRAM	4402	IZGRADNJA OBJEKATA	752.000,00	100.000,00	852.000,00	13,30
Kapitalni projekt	K440201	IZRADA PROJEKTNE DOKUMENTACIJE ZA IZGRADNJU OBJEKATA	200.000,00	100.000,00	300.000,00	50,00
Izvor financiranja	11	OPĆI PRIHODI I PRIMICI	200.000,00	100.000,00	300.000,00	50,00
4		Rashodi za nabavu nefinancijske imovine	200.000,00	100.000,00	300.000,00	50,00
42		Rashodi za nabavu proizvedene dugotrajne imovine	200.000,00	100.000,00	300.000,00	50,00
Kapitalni projekt	K440204	NABAVA NEKRETNINA ZA POTREBE PROVOĐENJA PROGRAMA	552.000,00	0,00	552.000,00	0,00
Izvor financiranja	11	OPĆI PRIHODI I PRIMICI	552.000,00	0,00	552.000,00	0,00
4		Rashodi za nabavu nefinancijske imovine	552.000,00	0,00	552.000,00	0,00

41		Rashodi za nabavu neproizvedene dugotrajne imovine	400.000,00	0,00	400.000,00	0,00
42		Rashodi za nabavu proizvedene dugotrajne imovine	152.000,00	0,00	152.000,00	0,00
PROGRAM	4403	UREĐENJE I ODRŽAVANJE OBJEKATA	432.200,00	180.900,00	613.100,00	41,86
Aktivnost	A440301	ODRŽAVANJE OBJEKATA U VLASNIŠTVU GRADA	243.900,00	20.000,00	263.900,00	8,20
Izvor financiranja	11	OPĆI PRIHODI I PRIMICI	243.900,00	20.000,00	263.900,00	8,20
3		Rashodi poslovanja	243.900,00	20.000,00	263.900,00	8,20
32		Materijalni rashodi	243.900,00	20.000,00	263.900,00	8,20
Aktivnost	A440315	REKONSTRUKCIJA DRUŠTVENOG DOMA VOJAKOVEC	0,00	37.900,00	37.900,00	0,00
Izvor financiranja	11	OPĆI PRIHODI I PRIMICI	0,00	7.370,00	7.370,00	0,00
4		Rashodi za nabavu nefinancijske imovine	0,00	7.370,00	7.370,00	0,00
45		Rashodi za dodatna ulaganja na nefinancijskoj imovini	0,00	7.370,00	7.370,00	0,00
Izvor financiranja	422	UDIO IZ DRŽAVNOG PRORAČUNA ZA EU PROJEKTE KOJE PROVODI GRAD	0,00	3.053,00	3.053,00	0,00
4		Rashodi za nabavu nefinancijske imovine	0,00	3.053,00	3.053,00	0,00
45		Rashodi za dodatna ulaganja na nefinancijskoj imovini	0,00	3.053,00	3.053,00	0,00
Izvor financiranja	442	POMOĆI PRORAČUNSKIM KORISNICIMA TEMELJEM PRIJENOSA SREDSTAVA EU ZA EU PROJEKTE KOJE PROVODI GRAD	0,00	27.477,00	27.477,00	0,00
4		Rashodi za nabavu nefinancijske imovine	0,00	27.477,00	27.477,00	0,00
45		Rashodi za dodatna ulaganja na nefinancijskoj imovini	0,00	27.477,00	27.477,00	0,00
Aktivnost	A440301	ODRŽAVANJE OBJEKATA U VLASNIŠTVU GRADA	100,00	0,00	100,00	0,00
Izvor financiranja	61	PRIHODI OD PRODAJE IMOVINE	100,00	0,00	100,00	0,00
3		Rashodi poslovanja	100,00	0,00	100,00	0,00
32		Materijalni rashodi	100,00	0,00	100,00	0,00
Aktivnost	A440302	UREĐENJE I ODRŽAVANJE SAKRALNIH OBJEKATA	80.500,00	103.000,00	183.500,00	127,95
Izvor financiranja	11	OPĆI PRIHODI I PRIMICI	0,00	13.000,00	13.000,00	0,00
3		Rashodi poslovanja	0,00	13.000,00	13.000,00	0,00
32		Materijalni rashodi	0,00	13.000,00	13.000,00	0,00
Izvor financiranja	31	PRIHODI PO POSEBNIM PROPISIMA	500,00	0,00	500,00	0,00
3		Rashodi poslovanja	500,00	0,00	500,00	0,00
32		Materijalni rashodi	500,00	0,00	500,00	0,00
Izvor financiranja	421	PRIHODI IZ DRUGIH PRORAČUNA TE OSTALIH SUBJEKATA UNUTAR OPĆEG PRORAČUNA	80.000,00	90.000,00	170.000,00	112,50
3		Rashodi poslovanja	80.000,00	90.000,00	170.000,00	112,50
32		Materijalni rashodi	80.000,00	90.000,00	170.000,00	112,50
Kapitalni projekt K440305		SUFINANCIRANJE RUŠENJA STARIH OBJEKATA	15.000,00	0,00	15.000,00	0,00
Izvor financiranja	11	OPĆI PRIHODI I PRIMICI	15.000,00	0,00	15.000,00	0,00
3		Rashodi poslovanja	15.000,00	0,00	15.000,00	0,00
38		Ostali rashodi	15.000,00	0,00	15.000,00	0,00
Kapitalni projekt K440308		UREĐENJE STANOVA ZA SOCIJALNE POTREBE	6.000,00	10.000,00	16.000,00	166,67
Izvor financiranja	11	OPĆI PRIHODI I PRIMICI	0,00	10.000,00	10.000,00	0,00
4		Rashodi za nabavu nefinancijske imovine	0,00	10.000,00	10.000,00	0,00
42		Rashodi za nabavu proizvedene dugotrajne imovine	0,00	5.000,00	5.000,00	0,00
45		Rashodi za dodatna ulaganja na nefinancijskoj imovini	0,00	5.000,00	5.000,00	0,00
Izvor financiranja	61	PRIHODI OD PRODAJE IMOVINE	6.000,00	0,00	6.000,00	0,00

4		Rashodi za nabavu nefinancijske imovine	6.000,00	0,00	6.000,00	0,00
45		Rashodi za dodatna ulaganja na nefinancijskoj imovini	6.000,00	0,00	6.000,00	0,00
Kapitalni projekt	K440313	SUFINANCIRANJE FASADA	30.000,00	0,00	30.000,00	0,00
Izvor financiranja	11	OPĆI PRIHODI I PRIMICI	30.000,00	0,00	30.000,00	0,00
3		Rashodi poslovanja	30.000,00	0,00	30.000,00	0,00
38		Ostali rashodi	30.000,00	0,00	30.000,00	0,00
Kapitalni projekt	K440314	KAPITALNA ULAGANJA U OBJEKTE U VLASNIŠTVU GRADA	56.700,00	10.000,00	66.700,00	17,64
Izvor financiranja	11	OPĆI PRIHODI I PRIMICI	56.700,00	10.000,00	66.700,00	17,64
4		Rashodi za nabavu nefinancijske imovine	56.700,00	10.000,00	66.700,00	17,64
42		Rashodi za nabavu proizvedene dugotrajne imovine	56.700,00	10.000,00	66.700,00	17,64
GLAVA	40105	ZAŠTITA OKOLIŠA I ENERGETSKA UČINKOVITOST	653.100,00	316.800,92	969.900,92	48,51
Izvor financiranja	11	OPĆI PRIHODI I PRIMICI	583.315,00	223.500,00	806.815,00	48,51
Izvor financiranja	421	PRIHODI IZ DRUGIH PRORAČUNA TE OSTALIH SUBJEKATA UNUTAR OPĆEG PRORAČUNA	15.000,00	93.300,92	108.300,92	48,51
Izvor financiranja	51	DONACIJE	54.785,00	0,00	54.785,00	48,51
PROGRAM	4501	ZAŠTITA OKOLIŠA I KOMUNALNO REDARSTVO	122.000,00	162.800,92	284.800,92	133,44
Aktivnost	A450101	KOMUNALNO REDARSTVO I POSLOVI ZAŠTITE OKOLIŠA	20.000,00	0,00	20.000,00	0,00
Izvor financiranja	11	OPĆI PRIHODI I PRIMICI	20.000,00	0,00	20.000,00	0,00
3		Rashodi poslovanja	20.000,00	0,00	20.000,00	0,00
32		Materijalni rashodi	20.000,00	0,00	20.000,00	0,00
Aktivnost	A450107	SUFINANCIRANJE STERILIZACIJE PASA I MAČAKA	9.000,00	7.000,00	16.000,00	77,78
Izvor financiranja	11	OPĆI PRIHODI I PRIMICI	9.000,00	7.000,00	16.000,00	77,78
3		Rashodi poslovanja	9.000,00	7.000,00	16.000,00	77,78
37		Naknade građanima i kućanstvima na temelju osiguranja i druge naknade	9.000,00	7.000,00	16.000,00	77,78
Aktivnost	A450108	SUFINANCIRANJE ČIPIRANJA I UDOMLJAVANJA PASA	7.000,00	0,00	7.000,00	0,00
Izvor financiranja	11	OPĆI PRIHODI I PRIMICI	7.000,00	0,00	7.000,00	0,00
3		Rashodi poslovanja	7.000,00	0,00	7.000,00	0,00
37		Naknade građanima i kućanstvima na temelju osiguranja i druge naknade	7.000,00	0,00	7.000,00	0,00
Kapitalni projekt	K450109	ZAŠTITNI KAVEZI I PODLOGE ZA KONTEJNERE KOD STAMBENIH ZGRADA	20.000,00	8.000,00	28.000,00	40,00
Izvor financiranja	11	OPĆI PRIHODI I PRIMICI	20.000,00	8.000,00	28.000,00	40,00
4		Rashodi za nabavu nefinancijske imovine	20.000,00	8.000,00	28.000,00	40,00
42		Rashodi za nabavu proizvedene dugotrajne imovine	20.000,00	8.000,00	28.000,00	40,00
Tekući projekt	T450110	GOSPODARENJE OTPADOM	15.000,00	2.000,00	17.000,00	13,33
Izvor financiranja	11	OPĆI PRIHODI I PRIMICI	15.000,00	2.000,00	17.000,00	13,33
3		Rashodi poslovanja	15.000,00	2.000,00	17.000,00	13,33
32		Materijalni rashodi	15.000,00	0,00	15.000,00	0,00
38		Ostali rashodi	0,00	2.000,00	2.000,00	0,00
Tekući projekt	T450113	EDUKACIJE O ODRŽIVOM GOSPODARENJU OTPADOM	51.000,00	-199,08	50.800,92	-0,39
Izvor financiranja	11	OPĆI PRIHODI I PRIMICI	36.000,00	0,00	36.000,00	0,00
3		Rashodi poslovanja	36.000,00	0,00	36.000,00	0,00
32		Materijalni rashodi	36.000,00	0,00	36.000,00	0,00

Izvor financiranja	421	PRIHODI IZ DRUGIH PRORAČUNA TE OSTALIH SUBJEKATA UNUTAR OPĆEG PRORAČUNA	15.000,00	-199,08	14.800,92	-1,33
3		Rashodi poslovanja	15.000,00	-199,08	14.800,92	-1,33
32		Materijalni rashodi	15.000,00	-199,08	14.800,92	-1,33
Kapitalni projekt	K450114	PROVEDBA MJERA PRILAGODBE KLIMATSKIM PROMJENAMA U SVRHU JAČANJA OTPORNOSTI URBANIH SREDINA	0,00	131.000,00	131.000,00	0,00
Izvor financiranja	11	OPĆI PRIHODI I PRIMICI	0,00	37.500,00	37.500,00	0,00
3		Rashodi poslovanja	0,00	17.500,00	17.500,00	0,00
32		Materijalni rashodi	0,00	17.500,00	17.500,00	0,00
4		Rashodi za nabavu nefinancijske imovine	0,00	20.000,00	20.000,00	0,00
42		Rashodi za nabavu proizvedene dugotrajne imovine	0,00	6.000,00	6.000,00	0,00
45		Rashodi za dodatna ulaganja na nefinancijskoj imovini	0,00	14.000,00	14.000,00	0,00
Izvor financiranja	421	PRIHODI IZ DRUGIH PRORAČUNA TE OSTALIH SUBJEKATA UNUTAR OPĆEG PRORAČUNA	0,00	93.500,00	93.500,00	0,00
3		Rashodi poslovanja	0,00	45.000,00	45.000,00	0,00
32		Materijalni rashodi	0,00	45.000,00	45.000,00	0,00
4		Rashodi za nabavu nefinancijske imovine	0,00	48.500,00	48.500,00	0,00
42		Rashodi za nabavu proizvedene dugotrajne imovine	0,00	12.000,00	12.000,00	0,00
45		Rashodi za dodatna ulaganja na nefinancijskoj imovini	0,00	36.500,00	36.500,00	0,00
Aktivnost	A450115	SUFINANCIRANJE POSTAVLJANJA NATPISNIH PLOČA PREMA ODLUCI O KOMUNALNOM REDU	0,00	15.000,00	15.000,00	0,00
Izvor financiranja	11	OPĆI PRIHODI I PRIMICI	0,00	15.000,00	15.000,00	0,00
3		Rashodi poslovanja	0,00	15.000,00	15.000,00	0,00
38		Ostali rashodi	0,00	15.000,00	15.000,00	0,00
PROGRAM	4502	ENERGETSKA UČINKOVITOST	531.100,00	154.000,00	685.100,00	29,00
Tekući projekt	T450202	CERTIFIKACIJA OBJEKATA	3.000,00	0,00	3.000,00	0,00
Izvor financiranja	11	OPĆI PRIHODI I PRIMICI	3.000,00	0,00	3.000,00	0,00
3		Rashodi poslovanja	3.000,00	0,00	3.000,00	0,00
32		Materijalni rashodi	3.000,00	0,00	3.000,00	0,00
Tekući projekt	T450203	EDUKACIJE, SAJMOVI I ENERGETSKI DANI	3.000,00	8.000,00	11.000,00	266,67
Izvor financiranja	11	OPĆI PRIHODI I PRIMICI	3.000,00	8.000,00	11.000,00	266,67
3		Rashodi poslovanja	3.000,00	8.000,00	11.000,00	266,67
32		Materijalni rashodi	3.000,00	8.000,00	11.000,00	266,67
Kapitalni projekt	K450210	PUNIONICA ZA ELEKTRIČNA VOZILA	30.000,00	30.000,00	60.000,00	100,00
Izvor financiranja	11	OPĆI PRIHODI I PRIMICI	30.000,00	30.000,00	60.000,00	100,00
4		Rashodi za nabavu nefinancijske imovine	30.000,00	30.000,00	60.000,00	100,00
42		Rashodi za nabavu proizvedene dugotrajne imovine	30.000,00	30.000,00	60.000,00	100,00
Kapitalni projekt	K450211	GEOTERMALNI IZVOR	170.000,00	0,00	170.000,00	0,00
Izvor financiranja	11	OPĆI PRIHODI I PRIMICI	170.000,00	0,00	170.000,00	0,00
3		Rashodi poslovanja	170.000,00	0,00	170.000,00	0,00
38		Ostali rashodi	170.000,00	0,00	170.000,00	0,00
Aktivnost	A450213	SUFINANCIRANJE DJELATNOSTI ENERGETSKIH ZADRUGA	10.000,00	0,00	10.000,00	0,00
Izvor financiranja	11	OPĆI PRIHODI I PRIMICI	10.000,00	0,00	10.000,00	0,00

3		Rashodi poslovanja	10.000,00	0,00	10.000,00	0,00
35		Subvencije	10.000,00	0,00	10.000,00	0,00
Kapitalni projekt K450215 ONE SUN CONNECTING NORTH AND SOUTH			65.100,00	0,00	65.100,00	0,00
Izvor financiranja	11	OPĆI PRIHODI I PRIMICI	10.315,00	0,00	10.315,00	0,00
3		Rashodi poslovanja	315,00	0,00	315,00	0,00
32		Materijalni rashodi	315,00	0,00	315,00	0,00
4		Rashodi za nabavu nefinancijske imovine	10.000,00	0,00	10.000,00	0,00
42		Rashodi za nabavu proizvedene dugotrajne imovine	10.000,00	0,00	10.000,00	0,00
Izvor financiranja	51	DONACIJE	54.785,00	0,00	54.785,00	0,00
3		Rashodi poslovanja	1.785,00	0,00	1.785,00	0,00
32		Materijalni rashodi	1.785,00	0,00	1.785,00	0,00
4		Rashodi za nabavu nefinancijske imovine	53.000,00	0,00	53.000,00	0,00
42		Rashodi za nabavu proizvedene dugotrajne imovine	53.000,00	0,00	53.000,00	0,00
Kapitalni projekt K450216 ENERGETSKA OBNOVA ZGRADE U ULICI FRANJE RAČKOGA			50.000,00	0,00	50.000,00	0,00
Izvor financiranja	11	OPĆI PRIHODI I PRIMICI	50.000,00	0,00	50.000,00	0,00
4		Rashodi za nabavu nefinancijske imovine	50.000,00	0,00	50.000,00	0,00
45		Rashodi za dodatna ulaganja na nefinancijskoj imovini	50.000,00	0,00	50.000,00	0,00
Kapitalni projekt K450217 SUFINANCIRANJE SOLARNIH ELEKTRANA I ENERGETSKE OBNOVE STAMBENIH OBJEKATA			200.000,00	0,00	200.000,00	0,00
Izvor financiranja	11	OPĆI PRIHODI I PRIMICI	200.000,00	0,00	200.000,00	0,00
3		Rashodi poslovanja	200.000,00	0,00	200.000,00	0,00
38		Ostali rashodi	200.000,00	0,00	200.000,00	0,00
Kapitalni projekt K450218 SUNČANA ELEKTRANA KRIŽEVCI			0,00	116.000,00	116.000,00	0,00
Izvor financiranja	11	OPĆI PRIHODI I PRIMICI	0,00	116.000,00	116.000,00	0,00
4		Rashodi za nabavu nefinancijske imovine	0,00	116.000,00	116.000,00	0,00
42		Rashodi za nabavu proizvedene dugotrajne imovine	0,00	116.000,00	116.000,00	0,00
GLAVA	40106	VODOOPSKRBA I ODVODNJA	1.435.000,00	603.000,00	2.038.000,00	42,02
Izvor financiranja	11	OPĆI PRIHODI I PRIMICI	1.387.500,00	603.000,00	1.990.500,00	42,02
Izvor financiranja	31	PRIHODI PO POSEBNIM PROPISIMA	47.500,00	0,00	47.500,00	42,02
PROGRAM	4601	RAZVOJ VODOOPSKRBE	590.000,00	243.000,00	833.000,00	41,19
Kapitalni projekt K460106 AGLOMERACIJA KRIŽEVCI			240.000,00	0,00	240.000,00	0,00
Izvor financiranja	11	OPĆI PRIHODI I PRIMICI	240.000,00	0,00	240.000,00	0,00
3		Rashodi poslovanja	240.000,00	0,00	240.000,00	0,00
36		Pomoći dane u inozemstvo i unutar općeg proračuna	215.000,00	0,00	215.000,00	0,00
38		Ostali rashodi	25.000,00	0,00	25.000,00	0,00
Kapitalni projekt K460115 SMANJENJE GUBITAKA VODOVODA (20 % UČEŠĆA)			73.000,00	0,00	73.000,00	0,00
Izvor financiranja	11	OPĆI PRIHODI I PRIMICI	73.000,00	0,00	73.000,00	0,00
3		Rashodi poslovanja	73.000,00	0,00	73.000,00	0,00
38		Ostali rashodi	73.000,00	0,00	73.000,00	0,00

Kapitalni projekt	K460117	IZGRADNJA VODOOPSKRBNNE MREŽE U SJEVERNOM DIJELU GRADA	96.000,00	41.000,00	137.000,00	42,71
Izvor financiranja	11	OPĆI PRIHODI I PRIMICI	96.000,00	41.000,00	137.000,00	42,71
3		Rashodi poslovanja	96.000,00	41.000,00	137.000,00	42,71
36		Pomoći dane u inozemstvo i unutar općeg proračuna	96.000,00	41.000,00	137.000,00	42,71
Kapitalni projekt	K460118	IZGRADNJA SEKUNDARNE VODOOPSKRBNNE MREŽE	133.000,00	202.000,00	335.000,00	151,88
Izvor financiranja	11	OPĆI PRIHODI I PRIMICI	88.000,00	202.000,00	290.000,00	229,55
3		Rashodi poslovanja	88.000,00	202.000,00	290.000,00	229,55
38		Ostali rashodi	88.000,00	202.000,00	290.000,00	229,55
Izvor financiranja	31	PRIHODI PO POSEBNIM PROPISIMA	45.000,00	0,00	45.000,00	0,00
3		Rashodi poslovanja	45.000,00	0,00	45.000,00	0,00
38		Ostali rashodi	45.000,00	0,00	45.000,00	0,00
Kapitalni projekt	K460121	REKONSTRUKCIJA VODOVODA U ODVOJKU ZAGORSKE ULICE	48.000,00	0,00	48.000,00	0,00
Izvor financiranja	11	OPĆI PRIHODI I PRIMICI	48.000,00	0,00	48.000,00	0,00
3		Rashodi poslovanja	48.000,00	0,00	48.000,00	0,00
38		Ostali rashodi	48.000,00	0,00	48.000,00	0,00
PROGRAM	4602	RAZVOJ ODVODNJE	845.000,00	360.000,00	1.205.000,00	42,60
Kapitalni projekt	K460207	AGLOMERACIJA KRIŽEVCI	675.000,00	0,00	675.000,00	0,00
Izvor financiranja	11	OPĆI PRIHODI I PRIMICI	675.000,00	0,00	675.000,00	0,00
3		Rashodi poslovanja	675.000,00	0,00	675.000,00	0,00
36		Pomoći dane u inozemstvo i unutar općeg proračuna	600.000,00	0,00	600.000,00	0,00
38		Ostali rashodi	75.000,00	0,00	75.000,00	0,00
Kapitalni projekt	K460214	IZGRADNJA ODVODNJE U ZAGORSKOJ ULICI	60.000,00	133.200,00	193.200,00	222,00
Izvor financiranja	11	OPĆI PRIHODI I PRIMICI	57.500,00	133.200,00	190.700,00	231,65
3		Rashodi poslovanja	57.500,00	133.200,00	190.700,00	231,65
38		Ostali rashodi	57.500,00	133.200,00	190.700,00	231,65
Izvor financiranja	31	PRIHODI PO POSEBNIM PROPISIMA	2.500,00	0,00	2.500,00	0,00
3		Rashodi poslovanja	2.500,00	0,00	2.500,00	0,00
38		Ostali rashodi	2.500,00	0,00	2.500,00	0,00
Kapitalni projekt	K460219	REKONSTRUKCIJA ODVODNJE U ULICI MARIJANA DETONIJA	0,00	6.800,00	6.800,00	0,00
Izvor financiranja	11	OPĆI PRIHODI I PRIMICI	0,00	6.800,00	6.800,00	0,00
3		Rashodi poslovanja	0,00	6.800,00	6.800,00	0,00
38		Ostali rashodi	0,00	6.800,00	6.800,00	0,00
Kapitalni projekt	K460220	REKONSTRUKCIJA ODVODNJE U ULICI STJEPANA RADIĆA	110.000,00	90.000,00	200.000,00	81,82
Izvor financiranja	11	OPĆI PRIHODI I PRIMICI	110.000,00	90.000,00	200.000,00	81,82
3		Rashodi poslovanja	110.000,00	90.000,00	200.000,00	81,82
38		Ostali rashodi	110.000,00	90.000,00	200.000,00	81,82
Kapitalni projekt	K460222	IZGRADNJA ODVODNJE U ODVOJKU NASELJA LEMEŠ KRIŽEVAČKI	0,00	50.000,00	50.000,00	0,00

Izvor financiranja	11	OPĆI PRIHODI I PRIMICI	0,00	50.000,00	50.000,00	0,00
3		Rashodi poslovanja	0,00	50.000,00	50.000,00	0,00
38		Ostali rashodi	0,00	50.000,00	50.000,00	0,00
Kapitalni projekt K460223		DOGRADNJA ODVODNJE U NASELJU BUKOVJE KRIŽEVAČKO	0,00	80.000,00	80.000,00	0,00
Izvor financiranja	11	OPĆI PRIHODI I PRIMICI	0,00	80.000,00	80.000,00	0,00
3		Rashodi poslovanja	0,00	80.000,00	80.000,00	0,00
38		Ostali rashodi	0,00	80.000,00	80.000,00	0,00

Članak 4.

Obrazloženje Izmjena i dopuna proračuna sastoji se od obrazloženja izmjena i dopuna općeg dijela te obrazloženja izmjena o dopuna posebnog dijela proračuna, kako slijedi:

III. OBRAZLOŽENJE IZMJENA I DOPUNA PRORAČUNA

Proračun Grada Križevaca za 2024. godinu i projekcije za 2025. i 2026. godinu donijelo je Gradsko vijeće Grada Križevaca na 17. sjednici održanoj 22. studenoga 2022. godine ("Službeni vjesnik Grada Križevaca" broj 07/23) s ukupnim planom prihoda i primitaka te rashoda i izdataka za 2024. godinu u iznosu 24.421.605,51 eura.

Gradsko vijeće Grada Križevaca na 20. sjednici održanoj 22. travnja 2024. godine ("Službeni vjesnik Grada Križevaca" broj 04/24) donijelo je Izmjene i dopuna Proračuna Grada Križevaca za 2024. godinu kojima su ukupni prihodi i primici te ukupni rashodi i izdaci povećani za 381.830,00 eura te je novi plan iznosio 24.803.435,51 eura.

Prema Godišnjem izvještaju o izvršenju Proračuna Grada Križevaca za 2023. godinu, preneseni rezultat Proračuna iznosi 3.123.952,85 eura.

U 2024. godini Grad Križevci i proračunski korisnici su izvršili korekcije rezultata u ukupnom iznosu -2.001,51 eura, kako je obrazloženo u obrazloženju izmjena i dopuna općeg dijela proračuna - obrazloženju prenesenog viška.

Slijedom navedenog, ukupni preneseni rezultat Grada Križevaca i proračunskih korisnika, koji se II. Izmjenama i dopunama uključuje u plan Proračuna za 2024. godinu iznosi 3.121.951,34 eura.

Ovim II. Izmjena i dopunama Proračuna Grada Križevaca za 2024. godinu plan prihoda i primitaka povećan je za 3.278.590,63 eura te novi plan iznosi 28.082.026,14 eura, dok je plan rashoda i izdataka povećan za 6.400.541,97 eura te novi plan iznosi 31.203.977,48 eura, uz korištenje prenesenog viška u iznosu 3.121.951,34 eura.

A) OBRAZLOŽENJE IZMJENA I DOPUNA OPĆEG DIJELA PRORAČUNA

OBRAZLOŽENJE IZMJENA I DOPUNA PRIHODA I RASHODA, PRIMITAKA I IZDATAKA PRORAČUNA

PRIHODI

PRIHODI POSLOVANJA (6)

Prihodi poslovanja za 2024. godinu planirani su u iznosu 23.429.890,51 eura, a ovim izmjenama i dopunama proračuna povećani su za 3.274.934,12 eura, što se najvećim dijelom odnosi na prihode od pomoći iz inozemstva i od subjekata unutar općeg proračuna te prihode od poreza.

Prihodi od poreza (61)

Prihodi od poreza planirani su za 2024. godinu u ukupnom iznosu 10.258.592,34 eura, a ovim izmjenama i dopunama povećani su za 1.402.206,34 eura, od čega se najveći dio odnosi na prihode od poreza i prireza na dohodak. Grad Križevci nije mijenjao stope poreza na dohodak, što mu je omogućeno novim zakonskim propisima, uslijed ukidanja prireza porezu na dohodak. Kao što je i bilo očekivano, gubitak prihoda od prireza nadoknađuje se kroz rast plaća te veći obuhvat poreznih obveznika.

Pomoći iz inozemstva i od subjekata unutar općeg proračuna (63)

Pomoći iz inozemstva i od subjekata unutar općeg proračuna planirane su za 2024. godinu u ukupnom iznosu 10.842.360,17 eura, a ovim izmjenama i dopunama povećane su za 1.744.399,49 eura, što se najvećim dijelom odnosi na pomoći proračunskim korisnicima iz proračuna koji im nije nadležan (ukupno povećanje 1.182.538,23 eura), i to prihode škola iz državnog proračuna za rashode za zaposlene.

Prihodi od imovine (64)

Prihodi od imovine planirani su u iznosu 325.600,00 eura, a obuhvaćaju prihode od kamata, dividendi, naknade za koncesije, prihode od zakupa poljoprivrednog zemljišta, iznajmljivanja stanova, zakupa garaža, zakupa poslovnih prostora, zakupa vrtova i spomeničke rente. Ovim izmjenama i dopunama su povećani za 14.547,00 eura, što se odnosi na prihode od dividende, prodaje kratkotrajne nefinancijske imovine te zakupa zemljišta.

Prihodi od upravnih i administrativnih pristojbi, pristojbi po posebnim propisima i naknada (65)

Prihodi od upravnih i administrativnih pristojbi, pristojbi po posebnim propisima i naknada planirani su u ukupnom iznosu 1.299.553,00 eura, a ovim izmjenama i dopunama povećani su za 100.481,52 eura. Povećanje se najvećim dijelom (86.250,00 eura) odnosi na prihode proračunskog korisnika Dječjeg vrtića Križevci od sufinanciranja cijene usluge.

Kazne, upravne mjere i ostali prihodi (68)

Kazne, upravne mjere i ostali prihodi planirani su u ukupnom iznosu 13.600,00 eura, što obuhvaća prihode od kazni, povrata studentskih kredita, temeljem naplate troškova ovrhe, refundacija i drugo. Ovim izmjenama i dopunama planirani prihodi povećani su za 11.000,00 eura, što se najvećim dijelom odnosi na uplate građana temeljem ugovora o sufinanciranju ceste u naselju Podgajec.

PRIHODI OD PRODAJE NEFINANCIJSKE IMOVINE (7)

Prihodi od prodaje nefinancijske imovine za 2024. godinu su planirani u iznosu 1.373.545,00 eura, i to od prodaje neproizvedene i proizvedene dugotrajne imovine. Ovim izmjenama i dopunama povećani su za 3.656,51 eura, što se odnosi na prihode od prodaje proizvedene dugotrajne imovine, i to najvećim dijelom prihode od prodaje kombi vozila kod proračunskog korisnika Gradske knjižnice "Franjo Marković" Križevci.

RASHODI

RASHODI POSLOVANJA (3)

Rashodi poslovanja planirani su za 2024. godinu u iznosu 19.758.678,51 eura, a ovim izmjenama i dopunama proračuna povećani su za 3.155.198,94 eura, što se najvećim dijelom odnosi na rashode za zaposlene, materijalne rashode i ostale rashode.

Rashodi za zaposlene (31)

Rashodi za zaposlene obuhvaćaju plaće (bruto), doprinose na plaće (zdravstveno osiguranje) te ostale rashode za zaposlene, a za 2024. godinu planirani su u iznosu 9.163.525,00 eura. Navedeni iznos obuhvaća rashode za zaposlene službenike i dužnosnike Grada Križevaca te zaposlenike 9 proračunskih korisnika Grada Križevaca (Dječji vrtić Križevci, Centar za odgoj, obrazovanje i rehabilitaciju Križevci, Osnovna škola Ljudevita Modeca Križevci, Osnovna škola "Vladimir Nazor" Križevci, Glazbena škola Alberta Štrige Križevci, Pučko otvoreno učilište Križevci, Gradski muzej Križevci, Gradska knjižnica "Franjo" Marković Križevci i Javna vatrogasna postrojba Grada Križevaca). Ovim izmjenama i dopunama rashodi za zaposlene povećani su za 1.675.323,59 eura, što se odnosi na proračunske korisnike, i to najvećim dijelom škole (financirano sredstvima državnog proračuna) i dječji vrtić, dok je kod ostalih korisnika došlo do manjeg povećanja.

Materijalni rashodi (32)

Materijalni rashodi obuhvaćaju naknade troškova zaposlenima, rashode za materijal i energiju, usluge, naknade troškova osobama izvan radnog odnosa te ostale nespomenute rashode poslovanja, a planirani su u iznosu 5.362.570,01 eura. Ovim izmjenama i dopunama proračuna povećani su za 636.711,13 eura, što se najvećim dijelom odnosi na rashode za usluge, i to usluge tekućeg i investicijskog održavanja uslijed povećanih potreba u tijeku godine (primjerice, održavanje nerazvrstanih cesta, odvodnje i drugo) i rasta cijena.

Ostali rashodi (38)

Ostali rashodi obuhvaćaju tekuće i kapitalne donacije udrugama, građanima i kućanstvima, sportskim društvima, vjerskim zajednicama, nacionalnim manjinama, humanitarnim organizacijama, izvanredne rashode te kapitalne pomoći, i to trgovačkim društvima u javnom sektoru. Ovim Izmjenama i dopunama proračuna ostali rashodi povećani su za 723.249,20 eura, što se odnosi na kapitalne pomoći trgovačkim društvima u javnom sektoru, i to za projekte razvoja vodovoda i odvodnje.

RASHODI ZA NABAVU NEFINANCIJSKE IMOVINE (4)

Rashodi za nabavu nefinancijske imovine obuhvaćaju rashode za nabavu neproizvedene i proizvedene dugotrajne imovine te rashode za dodatna ulaganja na nefinancijskoj imovini, a za 2024. godinu planirani su u iznosu 4.832.757,00 eura. Ovim Izmjenama i dopunama proračuna rashodi su povećani za 3.235.343,03 eura, što se odnosi na nabavu proizvedene i neproizvedene dugotrajne imovine te dodatna ulaganja na nefinancijskoj imovini.

Rashodi za nabavu neproizvedene dugotrajne imovine (41)

Rashodi za nabavu neproizvedene dugotrajne imovine obuhvaćaju rashode za nabavu materijalne imovine, i to zemljišta za građenje komunalne infrastrukture i provedbu projekata te rashode za nabavu nematerijalne imovine, a ovim izmjenama i dopunama plan je povećan za 171.000,00 eura uslijed potreba za rješavanjem imovinsko-pravnih odnosa.

Rashodi za nabavu proizvedene dugotrajne imovine (42)

Rashodi za nabavu proizvedene dugotrajne imovine obuhvaćaju rashode za nabavu građevinskih objekata, postrojenja i opreme, knjiga te nematerijalne proizvedene imovine, a povećanje se odnosi na ulaganja u autobusna stajališta, pješačko-biciklističke staze, javnu rasvjetu i drugo.

Rashodi za dodatna ulaganja na nefinancijskoj imovini (45)

Rashodi za dodatna ulaganja na nefinancijskoj imovini obuhvaćaju dodatna ulaganja na građevinskim objektima, dodatna ulaganja na postrojenjima i opremi te dodatna ulaganja za ostalu nefinancijsku imovinu, a povećani su za 1.330.780,00 eura, što se odnosi na ulaganja u povećanje kapaciteta predškolskog odgoja, rekonstrukciju cesta i drugo.

PRIMICI

Za 2024. godinu nisu planirani primici, što se Izmjenama i dopunama proračuna ne mijenja.

IZDACI

Planirani izdaci za 2024. godinu povećani su za 10.000,00 eura, što se odnosi na udio u glavnici (temeljni kapital) za osnivanje trgovačkog društva Križevci energija d.o.o.

OBRAZLOŽENJE PRENESENOG VIŠKA PRORAČUNA

Grad Križevci i proračunski korisnici tijekom 2024. godine do donošenja II. Izmjena i dopuna Proračuna Grada Križevaca za 2024. godinu izvršili su sljedeće korekcije rezultata:

Korisnik	Preneseni rezultat prema Godišnjem izvještaju za 2023.	Korekcija rezultata	Preneseni rezultat nakon korekcije
Grad Križevci	2.917.559,45	1.262,33	2.918.821,78
Dječji vrtić Križevci	87.809,72		87.809,72
COOR Križevci	-2.847,08	-3.263,84	-6.110,92
OŠ Lj. Modeca	21.929,88		21.929,88
OŠ "V. Nazor"	179,59		179,59
GŠ A. Štrige	11.007,85		11.007,85
Gradska knjižnica	-5.703,43		-5.703,43
Gradski muzej	-574,36		-574,36
Pučko učilište	-601,51		-601,51
JVP	95.192,74		95.192,74
Ukupno	3.123.952,85	-2.001,51	3.121.951,34

U 2024. godini Grad Križevci je izvršio ispravak prenesenog rezultata iz 2023. godine:

- u iznosu +1.611,58 eura zbog dva puta uknjiženih istih rashoda u prethodnoj godini;
- u iznosu -318,53 za jamčevinu za najam stana uplaćenu 2010. godine, pogrešno evidentiranu kao prihod;
- u iznosu -30,72 eura za obvezu povrata neutrošenih sredstava primljenih 2023. godine temeljem Ugovora o sufinanciranju zapošljavanja u javnom radu.

Centar za odgoj, obrazovanje i rehabilitaciju Križevci izvršio je korekciju zbog odluke o povratu neutrošenih sredstava 3.263,84 eura za besplatnu prehranu, gdje je bilo potrebno korigirati prihode iz Ministarstva znanosti i obrazovanja u prethodnoj godini. To knjiženje nije provedeno u prosincu 2023. pa je naknadno urađena korekcija rezultata.

Javna vatrogasna postrojba Grada Križevaca je izvršila korekcije rezultata između izvora financiranja koje nisu utjecale na iznos ukupnog rezultata kojega proračunski korisnik prenosi iz 2023. godine.

B) OBRAZLOŽENJE POSEBNOG DIJELA PRORAČUNA

RAZDJEL 101 UPRAVNI ODJEL ZA PRAVNE I OPĆE POSLOVE

Rashodi razdjela 101 Upravni odjel za pravne i opće poslove za 2024. godinu planirani su u ukupnom iznosu 2.034.900,00 eura, a ovim izmjenama i dopunama Proračuna povećani su za 169.204,81 eura te novi plan iznosi 2.204.104,81 eura.

U okviru glave Predstavnička, izvršna i upravna tijela Grada, programa Gradsko vijeće, rashodi su povećani za 109.204,81 eura.

U okviru programa Gradsko vijeće, na tekućem projektu Nagrada za životno djelo plan je sveden na 0,00 eura, jer ove godine Odbor za dodjelu nagrade za životno djelo nije donio odluku kojom bi se ista dodijelila, dok su rashodi projekta Gradski program za mlade povećani za 3.587,31 eura, budući da provedba projekta traje kroz 2023. i 2024. godinu, a dio aktivnosti bit će realiziran ove godine.

Na programu Upravni odjeli rashodi su povećani za 42.100,00 eura, najvećim dijelom uslijed povećanja rashoda za licence te računalne usluge.

Na programu Zajedničke aktivnosti predstavničkih, izvršnih i upravnih tijela Grada rashodi su povećani za 65.200,00 eura, što se odnosi na naknade šteta pravnim i fizičkim osobama za koje je zakonski odgovorna jedinica lokalne samouprave, usluge promidžbe i informiranja te ostale nespomenute usluge, gdje se evidentira naknada koja prema članku 5. Zakona o financiranju jedinica lokalne i područne (regionalne) samouprave pripada Ministarstvu financija - Poreznoj upravi u iznosu od 1% ukupno naplaćenih prihoda za troškove obavljanja poslova utvrđivanja, evidentiranja, naplate, nadzora i ovrhe poreza na dohodak.

U okviru glave Mjesna samouprava, programu Mjesni odbori i gradske četvrti plan rashoda povećan je za 60.000,00 eura radi povećanja iznosa za usluge zbog prijevoza kamena te rashoda za građevinski materijal koji se odnosi na aktivnosti mjesnih odbora.

RAZDJEL 201 UPRAVNI ODJEL ZA GOSPODARSTVO, FINACIJE, EU FONDOVE I JAVNU NABAVU

Rashodi razdjela 201 Upravni odjel za gospodarstvo, financije, EU fondove i javnu nabavu za 2024. godinu planirani su u ukupnom iznosu 1.296.608,51 eura, a ovim Izmjenama i dopunama povećani su za 365.339,82 eura.

Izmjenama i dopunama proračuna uvodi se novi projekt Osnivanje trgovačkog društva Križevci energija d.o.o., gdje su planirani rashodi za udio u glavnici (temeljni kapital) u iznosu 10.000,00 eura te donacija do sada nabavljene projektne dokumentacije za izgradnju Sunčane elektrane na lokaciji Trstenik u iznosu 250.000,00 eura.

Povećanje kod projekta Potpore u poljoprivredi odnosi se na neutrošena namjenska sredstva od zakupa i prodaje poljoprivrednog zemljišta iz prethodne godine, koja se prenose u 2024. godinu sukladno Odluci o raspodjeli rezultata.

Provedba projekta Cross-border wine routes 2 je završena, no u 2024. godini ostvarena je refundacija prihoda za posljednje izvještajno razdoblje, od čega se dio odnosi na mađarskog projektnog partnera te je ovim Izmjenama i dopunama proračuna dodana stavka za transfer pripadajućeg dijela ostvarenih prihoda prekograničnom partneru.

Uvedena je aktivnost A230301 Uspostavljanje Intermodalnog terminala Križevci i proizvodnja vodika iz solarne energije, gdje se planira utrošak prenesenih prihoda iz 2023. godine u iznosu 35.845,66 eura za provedbu projekta.

RAZDJEL 301 UPRAVNI ODJEL ZA ODGOJ, OBRAZOVANJE, KULTURU, SPORT, SOCIJALNU SKRB, NACIONALNE MANJINE I TURIZAM

Rashodi razdjela 301 Upravni odjel za odgoj, obrazovanje, kulturu, sport, socijalnu skrb, nacionalne manjine i turizam za 2024. godinu planirani su u ukupnom iznosu 14.062.627,00 eura, dok su ovim Izmjenama i dopunama Proračuna Grada Križevaca povećani za 2.745.496,42 eura pa je time iznos novog plana 16.808.123,42 eura.

Glava 30101 Predškolski odgoj i obrazovanje

Proračunski korisnik **Dječji vrtić Križevci** obrazložio je Izmjene i dopune financijskog plana, kako slijedi:

Ukupni rashodi ustanove planirani su za tekuću godinu u iznosu 1.005.390,00 eura, a ovim su izmjenama i dopunama plana povećani za 36,47 % te novi plan iznosi 1.1.372.041,99 eura.

Aktivnost Redovni rad Dječjeg vrtića Križevci obuhvaća rashode potrebne za obavljanje djelatnosti ustanove, i to rashode za zaposlene, materijalne i financijske rashode te manja ulaganja u nefinancijsku imovinu. Navedeni rashodi financirani su najvećim dijelom sredstvima osnivača Grada Križevaca, a osim toga i sufinanciranjem cijene usluge od strane roditelja, sredstvima fiskalne održivosti te manjim dijelom prihodima od ostalih pomoći iz drugih proračuna i donacijama. Ovim izmjenama i dopunama plana, rashodi za zaposlene povećani su za 256.566,09 eura zbog usklađenja plaća te ostalih materijalnih prava radnika s Zakonom o predškolskom odgoju i obrazovanju te Uredbom o nazivu radnih mjesta, uvjetima za raspored i koeficijentima za obračun plaća u javnim službama. Materijalni su rashodi povećani su za 149.136,03 eura što se odnos na sredstva koja su planirana i prenesena s programa Kapitalnih projekata za Poboljšanje materijalnih uvjeta u Dječjem vrtiću na aktivnost Redovnog rada vrtića zbog pogreške prilikom izrade financijskog plana za 2024. godinu. Rashodi za nabavu nefinancijske imovine povećani su za 83.300,00 eura za nabavu uredskog namještaja i opreme što se odnosi na nabavu zastarjelih računala, nabavu namještaja u prostorijama u kojima borave djeca, a koji nije bio zamijenjen u prethodnom financijskom razdoblju. Također, planirana je nabava vatrodojavnog sustava u starom djelu vrtića i jaslica. Cilj ove aktivnosti je osigurati sredstva za izdatke zaposlenika u redovnim programima vrtića, povećanje stručnosti zaposlenika, osigurati sredstva za materijalne i financijske rashode za potrebe osnovnog obavljanja djelatnosti vrtića te stvoriti inkluzivno okruženje za uključivanje djece s teškoćama u razvoju u redovan program, a zadani pokazatelj uspješnosti su redovita isplata plaće-zadovoljni radnici. Usklađenost sa Državnim pedagoškim standardom što se odnosi na broj zaposlenih i materijalne uvjete rada. Zadovoljene potrebe djece u prehrani, higijenskim potrebama i materijalnim okruženjem, zadovoljni roditelji.

Aktivnost Mala škola uključuje rashode koji se odnose na provođenje obveznog predškolskog programa male škole, a financirani su sredstvima državnog proračuna. Ovim izmjenama i dopunama planirani materijalni rashodi povećani su za 44,66 % odnosno 1.349,87 eura zbog prenesenog viška iz prethodnog financijskog razdoblja te će sredstva biti utrošena za poboljšanje materijalnih uvjeta rada, dok su rashodi za nabavu nefinancijske imovine povećani za 2.000,00 eura zbog nabave namještaja kojim će biti opremljena učionica u kojoj se odvija kraći program predškole. Cilj ove aktivnosti je osigurati sredstva za materijalne izdatke programa male škole, a zadani pokazatelj je zadovoljene potrebe djece i djelatnika u opskrbi potrošnim materijalom za rad, edukacija djelatnika koji rede u programu male škole te se ovim

izmjenama i dopunama plana povećavaju rashodi za nabavu potrošnog materijala za rad te nabava didaktike koja je primjerena dobi djece koja pohađaju program.

U ovoj je godini planiran i kapitalni projekt Poboljšanje materijalnih uvjeta u Dječjem vrtiću Križevci, međutim, radi se o sredstvima fiskalne održivosti dječjih vrtića čiji je utrošak planiran na rashodima poslovanja, stoga se ovim izmjenama i dopunama plana ovaj projekt ukida, a sredstva su prenesena na aktivnost Redovni rad Dječjeg vrtića Križevci.

Slijedom prijave na Javni poziv za prijavu projekata usmjerenih na poboljšanje materijalnih uvjeta u dječjim vrtićima u 2024. godini, koji je raspisao Središnji državni ured za demografiju i mlade, Gradu Križevcima je kao osnivaču Dječjeg vrtića Križevci dodijeljeno 23.483,25 eura čime će se dodatno urediti park pored objekata vrtića. Za povećanje kapaciteta predškolskog odgoja dodatno se planira izdvojiti 500.000,00 eura sa svrhom adaptacije prostorija koje trenutno koristi Poliklinika Medikadent.

Kod Dodatnih programa predškolskog odgoja povećana su, za 22.000,00 eura, izdvajanja za sufinanciranje djelatnosti obrta za čuvanje djece (dadilje), slijedom povećanja iznosa sufinanciranja od strane Grada Križevaca, dok su u aktivnosti Cycling games povećana izdvajanja (za 6.800,00 eura) za nabavu bicikala i opreme za dječje vrtiće koji sudjeluju toj aktivnosti, a slijedom utvrđene potrebe nakon provedenog programa Cycling Games.

Glava 30102 Osnovnoškolsko obrazovanje

Proračunski korisnik **Osnovna škola Ljudevita Modeca Križevci** obrazložio je Izmjene i dopune financijskog plana, kako slijedi:

Ukupni rashodi ustanove planirani su za tekuću godinu u iznosu 3.432.071,00 eura, a ovim su izmjenama i dopunama plana povećani su za 556.408,84 eura te novi plan iznosi 3.988.479,84 eura.

Aktivnost Rashodi zakonskog standarda obuhvaća rashode za decentralizirane funkcije osnovnog školstva koji su posebnim zakonom preneseni na jedinice lokalne i područne (regionalne) samouprave, a financiraju se iz dodatnog udjela u porezu na dohodak i pomoći izravnanja za decentralizirane funkcije. Ovdje su planirani materijalni rashodi (službena putovanja, materijal i energija, usluge), ostali rashodi, financijski rashodi te kapitalna ulaganja u iznosu od 378.900,00 eura. Ovim izmjenama i dopunama planirani rashodi su sveukupno povećani za 1.560,27 eura što se odnosi na materijalne rashode koji su smanjeni za 1.473,00 eura dok su rashodi za nabavu proizvedene dugotrajne imovine povećani za 3.033,27 eura prema Odluci o kriterijima i mjerilima za utvrđivanje bilančnih prava za financiranje minimalnog financijskog standarda javnih potreba osnovnog školstva u 2024. godini i prenesenom rezultatu. Cilj ove aktivnosti je obavljanje redovne odgojno-obrazovne djelatnosti pružanjem obveznog osnovnoškolskog obrazovanja učenicima i stjecanje temeljnih općeobrazovnih i stručnih kompetencija, a zadani pokazatelji uspješnosti zasnivaju se na broju učenika koji su završili osnovnoškolsko obrazovanje i upisali željene srednje škole, broju učenika polaznika dodatnih programa/ dodatne nastave (236 učenika), izvannastavnih aktivnosti (348 učenika), dopunske nastave (172 učenika), izborne nastave (1183 učenika) i sudjelovanjem u različitim projektima i aktivnostima. Ovim izmjenama i dopunama plana isti se ne mijenjaju.

Aktivnost Rashodi iznad zakonskog standarda obuhvaća preostale rashode potrebne za obavljanje redovne odgojno-obrazovne djelatnosti škole - rashode za zaposlene, koji se

financiraju iz državnog proračuna, materijalne rashode, rashode za nabavu nefinancijske imovine i drugo koji se dodatno financiraju iz gradskog proračuna, uplata roditelja i drugih izvora. Ovim izmjenama i dopunama plana rashodi ove aktivnosti povećani su za 500.627,57 eura, što se najvećim dijelom odnosi na povećanje rashoda za zaposlene, uslijed povećanja plaća u državnim i javnim službama temeljem Zakona o plaćama u državnoj službi i javnim službama i Temelnog kolektivnog ugovora za zaposlenike u javnim službama. Osim toga, povećan je plan materijalnih rashoda, što se odnosi na povećanje iznosa najamnine za sportsku dvoranu Križevačkom poduzetničkom centru i plan rashoda za nabavu nefinancijske imovine za nabavu sportske opreme (golova i koševa za košarku), opreme za sustav videonadzora i sanaciju sanitarnih čvorova i svlačionica u sportskoj dvorani. Cilj ove aktivnosti je osigurati sredstva za dodatne aktivnosti i programe, a zadani pokazatelj uspješnosti su broj učenika koji su sudjelovali na županijskim, državnim smotrama i natjecanjima (152 učenika), edukacija učenika prvih razreda o važnosti meda kao sastavnog dijela prehrane, podizanje standarda u područnim školama, opremanje matične škole i sportske dvorane nastavnim sredstvima, pomagalicama, sportskom opremom i poboljšanje materijalnih uvjeta rada te se isti ovim izmjenama i dopunama plana ne mijenjaju.

Aktivnost Produženi boravak obuhvaća rashode za zaposlena tri učitelja i materijalne rashode u iznosu 98.700,00 eura, a ovim izmjenama i dopunama planirani rashodi su povećani za 19.600,00 eura, što se odnosi na rashode za isplatu plaća i ostalih materijalnih naknada uslijed donošenja Zakona o plaćama u državnoj službi i javnim službama i planiranog dodatnog zapošljavanja učitelja od iduće školske godine te rashode za nabavu namirnica i ostalog didaktičko-edukativnog materijala za izvođenje planiranog kurikula. Cilj ove aktivnosti je osigurati učenicima od 1. do 4. razreda boravak u školi prije i nakon redovne nastave sa organiziranim aktivnostima i prehranom, a zadani pokazatelj uspješnosti je veći broj učenika koji koriste usluge produženog boravka u odnosu na prošlu školsku godinu i slijedom istog planira se dodatno zapošljavanje učitelja u produženom boravku od iduće školske godine.

Ovim izmjenama i dopunama plana uvedeni su sljedeći novi projekti:

- Pomozimo jedni drugima VII (2024.-2025.), koji se odnosi na isplatu plaća, ostalih materijalnih naknada i naknade za prijevoz za dvanaest pomoćnika u iznosu 32.700,00 eura. Cilj projekta je osigurati učenicima podršku u nastavi, komunikaciji i socijalnoj uključenosti, a pokazatelj uspješnosti su dostatan broj osiguranih pomoćnika u nastavi potrebitim učenicima.
- Školska shema (2024.-2025.), koji se odnosi na nabavu voća i voćnih sokova, mlijeka i mliječnih proizvoda u iznosu 1.800,00 eura. Cilj projekta je promicati zdrave prehrabene navike povećanjem unosa svježeg voća i mlijeka, a pokazatelj uspješnosti je uključenost u aktivnost svih učenika od 1. do 8. razreda.

Proračunski korisnik **Osnovna škola „Vladimir Nazor“ Križevci** obrazložio je Izmjene i dopune financijskog plana, kako slijedi:

Ukupni rashodi ustanove planirani su za tekuću godinu u iznosu 2.535.200,00 eura, a ovim su izmjenama i dopunama plana povećani za 534.712,06 eura te novi plan iznosi 3.069.912,06 eura.

Aktivnost Rashodi zakonskog standarda obuhvaća rashode za decentralizirane funkcije osnovnog školstva koji su posebnim zakonom preneseni na jedinice lokalne i područne (regionalne) samouprave, a financiraju se iz dodatnog udjela u porezu na dohodak i pomoći izravnjanja za decentralizirane funkcije. Ovdje su planirani materijalni rashodi (službena putovanja, materijal i energija, usluge tekućeg i investicijskog održavanja i ostali rashodi te

kapitalna ulaganja u računala i računalnu opremu, uredski namještaj, knjige za knjižnicu te dodatna ulaganja na građevinskim objektima. Ovim izmjenama i dopunama planirani rashodi smanjeni su za 467,01 eura, što se odnosi na materijalne rashode koji su smanjeni za 703,01 eura, dok su kapitalna ulaganja povećana za 236,00 eura na dodatnim ulaganjima. Izmjene su izvršene zbog usklađivanja odobrenih sredstava za decentralizirane funkcije osnovnog školstva i uključivanja prenesenog rezultata. Cilj ove aktivnosti je odgoj i opće obrazovanje djece i mladeži osnovnoškolske dobi (odgoj, naobrazba i skrb o djeci od 6 do 15 godina). Pokazatelj uspješnosti zasnivaju se na broju učenika koji su završili osnovnoškolsko obrazovanje i broju upisanih učenika u prvi razred. Školske godine 2022./2023. nastavu je pohađao 651 učenik, opći uspjeh učenika na kraju školske godine: 63,44 % odličan, 2,12% vrlo dobar, 8,29 % dobar, te 0,15% nedovoljan. Osmi razred završilo je 75 učenika. U školsku godinu 2023./2024. upisano je 655 učenika, od toga u prvi razred 96 učenika što je za 28 učenika više u odnosu na broj upisanih u školsku godinu 2022./2023. Cilj ove aktivnosti osim općeg obrazovanja djece je dodatna nastava koju polazi 200 učenika, čime je obuhvaćeno 30% učenika. Ovim izmjenama i dopunama ciljevi i pokazatelji se ne mijenjaju.

Aktivnost Rashodi iznad zakonskog standarda obuhvaća preostale rashode potrebne za obavljanje redovne odgojno-obrazovne djelatnosti škole - rashode za zaposlene, koji se financiraju iz državnog proračuna, materijalne rashode, rashode za nefinancijsku imovinu i drugo koji se dodatno financiraju iz gradskog proračuna, uplata roditelja, vlastitih prihoda, donacija i drugih izvora. Ovim izmjenama i dopunama plana rashoda ove aktivnosti povećani su za 464.287,89 eura, što se najvećim dijelom odnosi na povećanje rashoda za zaposlene, uslijed povećanja plaća u državnim i javnim službama temeljem Uredbi Vlade RH. Osim toga, povećan je plan materijalnih rashoda, što se odnosi na ostale usluge za komunikaciju i prijevoz, usluge tekućeg i investicijskog održavanja, naknade troškova zaposlenima, rashode za materijal i energiju. Plan rashoda za nabavu proizvedene dugotrajne imovine povećan za 208,34 eura što se odnosi na knjige i računala, dok su rashodi za dodatna ulaganja na nefinancijskoj imovini povećani za 600,00 eura što se odnosi na ulaganja na građevinskim objektima. Cilj ove aktivnosti osim općeg obrazovanja djece su izvannastavne aktivnosti koje se provode u 37 različitih područja u kojima je uključeno preko 450 učenika (68%) koji redovito sudjeluju na županijskim i državnim natjecanjima iz brojnih područja i postižu odlične rezultate. Ovim izmjenama i dopunama ciljevi i pokazatelji se ne mijenjaju.

Projekt Erasmus+ obuhvaća rashode za seminare, savjetovanja i simpozije, koje polaze učitelji u europskim zemljama, a ovim izmjenama i dopunama planirani rashodi su povećani za 21.600,00 eura, zbog odobrenih sredstava za provedbu Erasmus + projekta za razdoblje 2024./2027. godine. Cilj ove aktivnosti je implementirati znanja stečena na strukturiranim tečajevima u školski kurikulum kroz izvannastavne aktivnosti i redovnu nastavu. Pokazatelj uspješnosti: projekt se provodi od 2017. godine, provedene su četiri faze, u svakoj je sudjelovalo 10 do 12 učitelja, a u sljedećoj, petoj fazi sudjelovati će 16 učitelja i desetak učenika.

Aktivnost Produženi boravak obuhvaća rashode za plaće i naknade zaposlenicima, a ovim izmjenama i dopunama planirani rashodi su povećani za 15.550,00 eura, što se odnosi na povećanje bruto plaća i doprinosa. Materijalni rashodi koje se financiraju uplatama roditelja povećani su za 5.641,18 eura za materijale i sredstva za čišćenje i održavanje, higijenske potrebe i ostale materijale za potrebe redovnog poslovanja produženog boravaka.

U okviru aktivnosti produženog boravka učenika osiguran je boravak osamdesetoro djece od prvog do četvrtog razreda, u vremenu od 7 do 17 sati, prije ili poslije nastave, u dvije smjene u prostorijama produženog boravka pod stručnim vodstvom učiteljica razredne nastave. Cilj ove

aktivnosti je osigurati djeci prehranu, pomoć kod pisanja zadaća i učenja te druženje i igru sa ostalom djecom u slobodno vrijeme. Pokazatelj uspješnosti: produženi boravak uveden je u ožujku 2022., sa dvije zaposlene učiteljice razredne nastave i tridesetoro djece, a taj broj se povećao u 2024. godini na osamdesetoro djece i četiri učiteljice razredne nastave. Ovim izmjenama i dopunama ciljevi i pokazatelji se ne mijenjaju.

Ovim izmjenama i dopunama plana uvedeni su sljedeći novi projekti:

- *Pomozimo jedni drugima VII (2024.-2025.) u iznosu od 24.00,00 eura koji se odnosi na plaće i naknade za devet pomoćnika u nastavi. Cilj projekta je podrška učenicima kojima je potrebna pomoć prilikom izvođenja nastave, u školskoj kuhinji, na izletima i ostalim školskim aktivnostima. Pokazatelj uspješnosti ove aktivnosti je povećanje broja pomoćnika u nastavi sa četiri na devet tako da svako dijete ima pomoć koja mu je potrebna.*
- *Školska shema (2024.-2025.) u iznosu od 3.300,00 eura za nabavu voća, povrća, voćnih sokova, mlijeka i jogurta sa ciljem povećanje unosa svježeg voća i povrća te mlijeka i mliječnih proizvoda te smanjenje unosa hrane s visokim sadržajem masti, šećera i soli u svakodnevnoj prehrani djece osnovnoškolske dobi. Pokazatelj uspješnosti je uključenost svih učenika u projekt (655 djece), od prvog do osmog razreda, u matičnoj i područnim školama.*

Proračunski korisnik **Glazbena škola Alberta Štrige Križevci** obrazložio je Izmjene i dopune financijskog plana, kako slijedi:

Ukupni rashodi ustanove planirani su za tekuću godinu u iznosu 1.206.282 eura, a ovim su izmjenama i dopunama plana povećani za 233.127,97 eura te novi plan iznosi 1.439.409,97 eura.

Aktivnost Predškolski program – Mala glazbena škola obuhvaća predškolsko glazbeno obrazovanje - početnički solfeggio I te početnički solfeggio II. Ovdje su planirani materijalni rashodi potrebni za održavanje programa te rashodi za nabavu nefinancijske imovine. Ovim izmjenama i dopunama plana planirani rashodi se ne mijenjaju.

Aktivnost Rashodi zakonskog standarda obuhvaća rashode za decentralizirane funkcije osnovnog školstva koji su posebnim zakonom preneseni na jedinice lokalne i područne (regionalne) samouprave, a financiraju se iz dodatnog udjela u porezu na dohodak i pomoći izravnjanja za decentralizirane funkcije. Ovdje su planirani materijalni rashodi u iznosu od 37.800 eura (službena putovanja, materijal i energija, usluge – uključujući prijevoz učenika, premije osiguranja i ostali rashodi), te kapitalna ulaganja u glazbene instrumente i opremu u iznosu od 29.900 eura. Ovim izmjenama i dopunama planirani materijalni rashodi su smanjeni za 184,00 eura, dok su rashodi za nabavu nefinancijske imovine povećani za 66 eura prema Odluci Upravnog odjela za odgoj, obrazovanje, kulturu, sport, socijalnu skrb, nacionalne manjine i turizam, a radi usklađenja s Odlukom o kriterijima i mjerilima za utvrđivanje bilančnih prava za financiranje minimalnog financijskog standarda javnih potreba osnovnog školstva u 2024. godini ("Narodne novine" 10/24). Značajnija je promjena unutar same aktivnosti, i to unutar planiranih rashoda za nabavu nefinancijske imovine, gdje su planirani rashodi za nabavu neproizvedene dugotrajne imovine (ulaganja u tuđu imovinu – rekonstrukciju i sanaciju zgrade škole u iznosu od 15.000 eura) prenamijenjeni za nabavu proizvedene dugotrajne imovine, i to glazbene opreme. Cilj ove aktivnosti je osigurati što uspješnije glazbeno obrazovanje učenika, a zadani pokazatelj uspješnosti je redovno odvijanje i rad glazbene škole uz organiziranje dodatnih programa - javnih nastupa i priprema za smotre i natjecanja učenika, te se isti ovim izmjenama i dopunama plana ne mijenjaju.

Aktivnost Rashodi iznad zakonskog standarda obuhvaća preostale rashode potrebne za obavljanje redovne odgojno-obrazovne djelatnosti škole - rashode za zaposlene, koji se financiraju iz državnog proračuna, materijalne rashode, rashode za nefinancijsku imovinu i drugo koji se dodatno financiraju iz gradskog proračuna, uplata roditelja i drugih izvora. Ovi rashodi planirani su u iznosu od 1.128.128 eura. Ovim izmjenama i dopunama plana rashodi ove aktivnosti povećani su za 233.311,97 eura, što se najvećim dijelom odnosi na povećanje rashoda za zaposlene (povećani su za 220.948 eura), uslijed povećanja plaća u državnim i javnim službama na temelju Uredbi Vlade RH. Osim toga, povećan je plan materijalnih rashoda za 7.011,97 eura, što se odnosi na službena putovanja, rashode za materijal i energiju, rashode za usluge te povećanje rashoda za nabavu za nabavu neproizvedene dugotrajne imovine u iznosu od 6.000 eura, što obuhvaća ulaganje na tuđoj imovini radi prava korištenja, odnosno uređenje i sanaciju zgrade u kojoj je smještena škola.

Aktivnost Križevačke tamburice obuhvaća rashode vezane uz rad i djelovanje Tamburaškog orkestra škole, a radi se najvećim dijelom o za naknadama troškova osobama izvan radnog odnosa (roditeljima učenika kao pratnja na natjecanjima) te naknadama za prijevoz na natjecanja učenika. Ovim izmjenama i dopunama plana ukupno planirani rashodi ove aktivnosti ostaju nepromijenjeni. Promjene unutar aktivnosti povećani su najvećim dijelom za naknade osobama (roditeljima) izvan radnog odnosa, a smanjeni su troškovi za usluge komunikacije i prijevoza. Cilj ove aktivnosti je organiziranje i priprema javnih nastupa, smotri i natjecanja, a zadani pokazatelj uspješnosti su ostvareni rezultati i osvojene nagrade, te se isti ovim izmjenama i dopunama plana ne mijenjaju.

Proračunski korisnik **Centar za odgoj, obrazovanje i rehabilitaciju Križevci** obrazložio je Izmjene i dopune financijskog plana, kako slijedi:

Ukupni rashodi ustanove planirani su za tekuću godinu u iznosu 1.090.094,00 eura, a ovim su izmjenama i dopunama plana povećani za 300.574,04 eura, te novi plan iznosi 1.390.668,04 eura.

Aktivnost Predškolski program obuhvaća program predškolskog odgoja, obrazovanja i rehabilitaciju djece s većim teškoćama u razvoju. Ovdje su planirani rashodi za zaposlene i materijalni rashodi potrebni za održavanje programa te rashodi za nabavu nefinancijske imovine. Ovim izmjenama i dopunama plana planirani rashodi su povećani za 29.304,00 eura. Zbog povećanja koeficijentata i materijalnih prava za zaposlene povećani su rashodi za zaposlene u iznosu od 25.000,00 eura od sredstava grada te 2.000,00 eura od sredstava Županije Koprivničko-križevačke. U iznosu 4.000,00 eura povećani su rashodi za namirnice, sukladno broju upisane djece. Temeljem Odluke Ministarstva znanosti i obrazovanja smanjeni su materijalni rashodi u iznosu od 1.696,00 eura a odnose se na didaktiku za predškolski program.

Aktivnost Rashodi zakonskog standarda obuhvaća rashode za decentralizirane funkcije osnovnog školstva koji su posebnim zakonom preneseni na jedinice lokalne i područne (regionalne) samouprave, a financiraju se iz dodatnog udjela u porezu na dohodak i pomoći izravnjanja za decentralizirane funkcije. Ovdje su planirani materijalni rashodi službena putovanja, materijal i energija, usluge i ostali rashodi te kapitalna ulaganja u iznosu 41.200,00 eura. Ovim izmjenama i dopunama planirani rashodi su povećani za 1.067,04 eura što se odnosi na naknade za prijevoz na službenom putu u zemlji za 380,04 eura, opskrbu vodom za 500,00 eura te iznošenje i odvoz smeća za 400,00 eura, za 44,00 eura povećana su dodatna ulaganja na postrojenjima i opremi, zbog prenesenog rezultata iz prethodne godine. Cilj ove aktivnosti je uključanje djeca i učenika u rehabilitacijske programe. Kroz stručni rad prate se

potrebe učenika i djece te njihov napredak, a zadani pokazatelj uspješnosti je da učenici i djeca pokazuju napredak na svim područjima rada. Učitelji i stručni suradnici kontinuirano sudjeluju na stručnim edukacijama i usavršavanjima i uvode nove metode rada. Ciljevi i pokazatelji uspješnosti ovim izmjenama i dopunama plana se ne mijenjaju.

Aktivnost Rashodi iznad zakonskog standarda obuhvaća preostale rashode potrebne za obavljanje redovne odgojno-obrazovne djelatnosti škole - rashode za zaposlene, koji se financiraju iz državnog proračuna, materijalne rashode, rashode za nefinancijsku imovinu i drugo koji se dodatno financiraju iz gradskog proračuna, uplata roditelja i drugih izvora. Ovi rashodi planirani su u iznosu 820.715,00 eura. Ovim izmjenama i dopunama plana rashodi ove aktivnosti povećani su za 233.921,00 eura, što se najvećim dijelom odnosi na povećanje rashoda za zaposlene, uslijed povećanja plaća u državnim i javnim službama temeljem Uredbi Vlade RH. Osim toga, povećan je plan materijalnih rashoda, što se odnosi na tekuća i investicijska održavanja, zbog potrebe popravaka i servisiranja uređaja i opreme u iznosu 10.000,00 eura, dok je plan rashoda za nabavu za nabavu neproizvedene dugotrajne imovine smanjen za isti iznos, što se odnosi na klima uređaje za školu. Također, odlukom osnivača povećana su sredstva za bicikla u iznosu od 2.621,00 euro. Prihodi po posebnim propisima odnose se na nabavu namirnica za školsku kuhinju i ostale rashode koji su vezani uz školsku prehranu, povećani su za 6.000,00 eura. Cilj ove aktivnosti je poboljšanje obrazovnih i rehabilitacijskih programa učenika i djece s većim teškoćama u razvoju, a zadani pokazatelj uspješnosti je napredak i ostvareni zadani ciljevi, te se isti ovim izmjenama i dopunama plana ne mijenjaju.

Ovim izmjenama i dopunama plana uvedeni su sljedeći novi projekti:

- Erasmus+, a planirani rashodi u iznosu 2.009,00 eura odnose se na troškove službenih putovanja. Cilj projekta je razvijati digitalne kompetencije, demokratske vještine, ekološku svijest kod učenika i učitelja te usvojiti alate i tehnike pomoću kojih bi se bolje nosili sa stresnim situacijama svakodnevice.
- Pomozimo jedni drugima VII (2024.-2025.), koji se odnosi na osiguravanje pomoćnika u nastavi. Cilj projekta je osigurati učenicima podršku u nastavi, komunikaciji i socijalnoj uključenosti, pomoći u kretanju, pri uzimanju hrane i pića, pomoć pri održavanju osobne higijene te obavljanju školskih aktivnosti i zadataka.
- Školska shema (2024.-2025.), projekt koji se odnosi na školsko voće. Cilj projekta je podizanje razine svijesti učenika i djece o pravilnoj prehrani i zdravom načinu života.

Glava 30104 Kultura

Proračunski korisnik **Pučko otvoreno učilište Križevci** obrazložio je Izmjene i dopune financijskog plana, kako slijedi:

Ukupni rashodi ustanove planirani su za tekuću godinu u iznosu 214.460,00 eura, a ovim su izmjenama i dopunama plana povećani za 20.833,11 eura te novi plan iznosi 235.293,11 eura. Povećanje se najvećim dijelom odnosi na uvođenje novog projekta iz programa Erasmus+, gdje su rashodi financirani sredstvima Europske unije, a kojim se potiče mobilnost predavača i osoblja koji se bave obrazovanjem odraslih. Osim toga, smanjeni su planirani rashodi za uređenje podrumске dvorane Hrvatskog doma, sukladno odobrenom iznosu sufinanciranja od strane Ministarstva kulture, dok su povećani rashodi redovnog rada Pučkog otvorenog učilišta, što se najvećim dijelom odnosi na rashode za zaposlene te materijalne rashode.

Proračunski korisnik **Gradska knjižnica "Franjo Marković" Križevci** obrazložio je Izmjene i dopune financijskog plana, kako slijedi:

Ukupni rashodi ustanove planirani su za tekuću godinu u iznosu 353.700,00 eura, a ovim su izmjenama i dopunama plana povećani za 25.679,17 eura te novi plan iznosi 379.379,17 eura. Povećanje se najvećim dijelom odnosi na rashode potrebne za redovni rad Gradske knjižnice, i to na rashode za zaposlene uslijed povećanja materijalnih prava zaposlenika. Uz to, povećanje rashoda za nabavu proizvedene dugotrajne imovine odnosi se na nabavu knjiga.

Proračunski korisnik **Gradski muzej Križevci** obrazložio je Izmjene i dopune financijskog plana, kako slijedi:

Ukupni rashodi ustanove planirani su za tekuću godinu u iznosu 232.000,00 eura, a ovim su izmjenama i dopunama plana smanjeni za 78.337,69 eura te novi plan iznosi 153.662,31 eura. Smanjenje se najvećim dijelom odnosi na planirane materijalne rashode financirane sredstvima pomoći iz državnog proračuna (Ministarstvo kulture) sukladno odobrenom iznosu za ovu godinu. Osim toga, do manjeg povećanja došlo je kod materijalnih rashoda koje Gradskom muzeju financira Grad Križevci, a uslijed potreba za uslugama tekućeg i investicijskog održavanja građevinskih objekata.

U ovoj se glavi, u sklopu Programa i projekata udruga u kulturi planira novi kapitalni projekt, Opremanje dnevnog boravka za mlade, kroz koji će se iznosom od 5.000,00 pomoći udruzi koja će voditi aktivnost dnevnog boravka, na način da će se nabaviti namještaj i oprema i drugo potrebno za adaptaciju prostorija; aktivnost dnevnog boravka utvrđena je slijedom interesa mladih Križevaca u okviru izrade Gradskog programa za mlade. U okviru Potpora ostalim kulturnim i umjetničkim djelatnostima i projektima povećava se iznos namijenjen tekućem projektu Potpora spisateljskim i izdavačkim projektima od značaja za Grad Križevce (za 2.000,00 eura), a temeljem dostavljenih zamolbi za potporom i iskazom interesa autora i izdavača djela od interesa za našu zajednicu, kojima se promiče baština i kultura Križevaca. U programu Potpora programima religijske kulture i duhovnosti povećava se (za 2.000,00 eura u odnosu na početni plan) potpora radu ureda grkokatoličke biskupije, s namjenom za pokrivanje troškova rada (plaće voditelja Ureda za crkvenu glazbu, umjetnost i kulturna dobra Križevačke eparhije), a prema stvarnim troškovima i potrebama.

Glava 30105 Turizam

Plan rashoda se u programu Poticanje razvoja turizma povećava za ukupno 3.000,00 eura, i to za 1.000,00 eura za nabavu opreme za turističke manifestacije i događanja, zbog utvrđenih potreba i slijedom situacije na tržištu, te za 2.000,00 eura za novu aktivnost kojom će se dati potpora udruzi Mažoretkinje grada Križevaca za potrebe odlazaka na natjecanja u Hrvatskoj i trenerske licence. Plan rashoda se za 1.400,00 eura povećava kod tekućeg projekta Advent u Križevcima (siječanj) na temelju stvarno nastalih troškova praćenih računima.

Glava 30106 Sport, rekreacija i tehnička kultura

Povećanje se odnosi na uvođenje novog programa, Potpora programima rekreacije kod kojeg se planira novi kapitalni projekt kroz koji će se Komunalnom poduzeću Križevci, kao vlasniku teniskih terena u Ulici kralja Tomislava, doznačiti sredstva za pokrivanje troškova natkrivanja

tih terena, a sve s ciljem osiguravanja njihovog korištenja za polaznike teniske škole i za vrijeme nepovoljnih vremenskih uvjeta.

Glava 30107 Socijalna skrb, zdravstvo, Hrvatski branitelji, obitelj i djeca

Povećanja se planiraju kod pokrivanja rashoda povezanih uz program Gradskog društva Crvenog križa Križevci odnosno redovni rad Društva (za 1.500,00 eura, zbog povećanih troškova provedbe aktivnosti); u program Zdravstvo uvodi se novi kapitalni projekt koji se tiče ulaganja u zdravstvenu zaštitu (2.900,00 eura za nabavu automatskog vanjskog defibrilatora) i novu aktivnost, kojom će se iznosom od 9.000,00 eura dati potpora za pokrivanje troška sufinanciranja specijalističkog usavršavanja iz pedijatrije.

Glava 30108 Vatrogastvo i civilna zaštita

Proračunski korisnik **Javna vatrogasna postrojba Grada Križevaca** obrazložio je Izmjene i dopune financijskog plana, kako slijedi:

Ukupni rashodi ustanove planirani su za tekuću godinu u iznosu 998.800,00 eura, a ovim su izmjenama i dopunama plana povećani za 10,57% te novi plan iznosi 1.104.396,93 eura.

Aktivnost Rashodi zakonskog standarda obuhvaća rashode za decentralizirane funkcije vatrogastva koji su posebnim zakonom preneseni na jedinice lokalne i područne (regionalne) samouprave, a financiraju se iz dodatnog udjela u porezu na dohodak i pomoći izravnjanja za decentralizirane funkcije. Ovdje su planirani materijalni rashodi naknade troškova zaposlenicima, materijal i energija, usluge tekućeg održavanja opreme i vozila. Ovim izmjenama i dopunama planirani rashodi su povećani za 10.404,19 eura što se odnosi na isplate naknada zaposlenicima, tečajeve i stručne ispite, te materijal i usluge za tekuće i investicijsko održavanje postrojenja i opreme zbog većih troškova održavanja opreme i vozila. Cilj ove aktivnosti je, a zadani pokazatelj uspješnosti spremnost Postrojbe da uvijek obavlja svoju djelatnost u skladu sa Zakonom o zaštiti od požara i pruža građanstvu svu potrebnu pomoć u raznim nepogodama, te se isti ovim izmjenama i dopunama plana povećavaju za 2,49 % i sada iznose 410.990,93 eura.

Aktivnost Rashodi iznad zakonskog standarda obuhvaća preostale rashode potrebne za obavljanje redovne djelatnosti postrojbe (plaće zaposlenika, materijal i sirovine za servis vatrogasnih aparata, održavanje građevinskog objekta, te opreme i vozila) koji se dodatno financiraju iz gradskog proračuna, pomoći iz drugih proračuna i drugih izvora. Ovi rashodi obuhvaćaju rashode za plaće zaposlenih koje se dijelom financiraju iz gradskog proračuna, te rashode financirane iz vlastitih sredstava koji se odnose na održavanje postojeće opreme i vozila, te nabavku nove opreme, rashode financirane iz drugih proračuna koji se odnose na financiranje vatrogasaca koji idu u ispomoć na priobalje za vrijeme požarne sezone, te na rashode financirane iz donacija koji će se utrošiti strogo namjenski. Ovim izmjenama i dopunama plana rashodi ove aktivnosti povećani su za 95.606,00 eura, što se najvećim dijelom odnosi na povećanje rashoda iz vlastitih prihoda i to za preneseni višak prihoda iz prethodnih godina. Povećan je plan materijalnih rashoda, što se odnosi na troškove materijala i energije te usluga tekućeg i investicijskog održavanja, dok je plan rashoda za nabavu neproizvedene dugotrajne imovine povećan, što se odnosi na dodatna ulaganja u građevinske objekte, te nabavku nove vatrogasne opreme. Cilj ove aktivnosti je, a zadani pokazatelj uspješnosti je spremnost opreme i osoblja za obavljanje primarne, vatrogasne djelatnosti te se isti ovim izmjenama i dopunama plana povećavaju za 15,99 % i sada iznose 693.406,00 eura.

RAZDJEL 401 UPRAVNI ODJEL ZA KOMUNALNO GOSPODARSTVO, GRADNJU, PROSTORNO UREĐENJE I ZAŠTITU OKOLIŠA

Rashodi razdjela 401 Upravni odjel za komunalno gospodarstvo, gradnju, prostorno uređenje i zaštitu okoliša za 2024. godinu planirani su u ukupnom iznosu 7.409.300,00 eura, a ovim izmjenama i dopunama Proračuna povećani su za 3.120.500,92 eura te novi plan iznosi 10.529.800,92 eura.

Glava 40101 Održavanje komunalne infrastrukture

Vezano za izmjene Programa održavanja komunalne infrastrukture na području Grada Križevaca za 2024. godinu, rashodi su povećani za 165.000,00 eura, što se odnosi na:

- Održavanje javnih zelenih površina – rashodi su povećani za 25.000,00 eura, ponajviše zbog dodatnog održavanja na travnjaku na Trgu J.J. Stossmayera;
- Održavanje nerazvrstanih cesta – rashodi su povećani za 50.000,00 eura, ponajviše zbog povećanih potreba za iskop putnih kanala radi sve češćih jakih oborina te za popravak makadamskih i asfaltiranih cesta i putova;
- Održavanje javne rasvjete – povećanje za 10.000 eura za redovno održavanje sustava javne rasvjete na području Grada te potrošnju električne energije;
- Održavanje građevina javne odvodnje oborinskih voda – rashodi su povećani za 30.000,00 eura zbog potrebnih zahvata na oborinskoj odvodnji u Cubincu i u Koruškoj ulici te pojačanom čišćenju slivnika i cijevnih propusta;
- Održavanje javnih površina na kojima nije dopušten promet motornih vozila – povećanje u iznosu 20.000,00 eura zbog dodatnog uređenja pješačkih staza s opločnicama;
- Povećanje sigurnosti prometa prema elaboratu – povećanje za 30.000,00 eura zbog izračuna troškova prometne signalizacije prema elaboratu, koji su veći od prvotne procjene.

Glava 40102 Izgradnja komunalne infrastrukture

Vezano za izmjene Programa izgradnje komunalne infrastrukture na području Grada Križevaca za 2024. godinu, plan rashoda je povećan za 1.734.800 eura, i to za sljedeće stavke:

- Nabava zemljišta povećava se za 180.000,00 eura, najvećim dijelom zbog planiranog izvlaštenja zemljišta gdje se nalazi tzv. Munjara površine oko 4.000 m²;
- Modernizacija nerazvrstanih cesta povećava se za 55.000,00 eura, jer je planirana izgradnja novog mosta, umjesto postojećeg drvenog na NC u mjestu Jarčani;
- Rekonstrukcija – Detonijeva i Renarićeva ulica uvećava se za 26.000,00 eura, jer zbog meteoroloških prilika ulice nisu završene u 2023. godini, već se dio izvodi u 2024.;
- Uvodi se nova stavka Rekonstrukcija ceste u Ulici Franje Tuđmana u iznosu 300.000,00 eura, a odnosi se na uređenje postojećeg betonskog kolnika prema Razvojnog centru i tehnološkom parku Križevci te odvojkju prema dječjem vrtiću;
- Uvodi se nova stavka Sanacija opasnih mjesta u prometu u iznosu 98.000,00 eura, a odnosi se na semaforizaciju križanja Ulice I. Z. Dijankovečkoga, F. Račkoga, T. Smičiklase i Potočke ulice, uz sufinanciranje MUP-a u iznosu od 51.039,63 eura.

- Izgradnja biciklističkih staza se uvećava se za 280.800,00 eura, jer je u javnoj nabavi dobivena veća cijena od procijenjene vrijednosti za pješačko-biciklističke staze sufinancirane i od strane Fonda za zaštitu okoliša i energetska učinkovitost;
- Unapređenje postojećih biciklističkih staza se uvećava se za 80.000,00 eura, radi planiranog uređenja pješačko-biciklističkih staza u Ulici F. Račkog, Ulici bana J. Jelačića, Ulici N. Tesle;
- Uređenje i opremanje autobusnih stajališta povećava se za 400.000,00 eura zbog izgradnje novih stajališta za potrebe javnog gradskog prijevoza;
- Rekonstrukcija javne rasvjete se uvećava za 65.000,00 eura jer se planiraju radovi na zamjeni svjetiljki na Strossmayerovom trgu i podizanja stupova rasvjete po gradskim ulicama;
- Uvodi se nova stavka Izgradnja javne rasvjete u odvojkunaselja Cubinec u iznosu 90.000,00 eura, što odnosi se na novu rasvjetu u gospodarskoj zoni Cubinec uz ŽC do pročistača otpadnih voda;
- Uvode se nova dodatna ulaganja na Gradskom groblju Križevci u iznosu od 160.000,00 eura, a odnose se na sanaciju postojećeg zida.

Glava 40103 Izgradnja prometne infrastrukture i uređenje javnih površina

Stavka sufinanciranje modernizacije lokalne ceste ŽUC uvećava se za 12.000,00 eura, jer je javnom nabavom dobivena veća cijena od procijenjene vrijednosti za podlogu LC Većeslavec – Povelić dužine 2.650 m.

Glava 40104 Prostorno uređenje, izgradnja i održavanje objekata

Na aktivnosti Izrada prostorno-planske dokumentacije plan je povećan za 8.000,00 eura, zbog izrade UPU Cubinec radi izgradnje UPOV-a.

Na aktivnosti Izrada projektne dokumentacije za izgradnju objekata povećan je iznos za 100.000,00 eura, zbog izrade Glavnih projekata za EO zgrade Hrvatskog doma, nove dvorane za OŠ "Vladimir Nazor" Križevci i dogradnju Centra za odgoj, obrazovanje i rehabilitaciju Križevci.

Uvodi se nova stavka Rekonstrukcija društvenog doma Vojakovac iznosu od 37.900,00 eura, a radi se o projektu sufinanciranom EU sredstvima iz Programa Ruralnog razvoja.

Na aktivnosti Uređenje i održavanje sakralnih objekata plan rashoda uvećan je za 103.000,00 eura, zbog značajnog većeg odobrenog iznosa (170.000 eura) od planiranog od strane Ministarstva kulture i medija.

Na aktivnost uređenje stanova za socijalne potrebe povećava se iznos za 10.000,00 eura, kako bi se mogla u funkciju staviti kuća u Zagrebačkoj ulici.

Glava 40105 Zaštita okoliša i energetska učinkovitost

Na tekućem projektu Sufinanciranje sterilizacije pasa i mačaka uvećan je iznos za 7.000,00 eura, zbog povećanog interesa građana za sterilizaciju od planiranog.

Uvodi se novi projekt Provedba mjere prilagodbe klimatskim promjenama u svrhu jačanja otpornosti urbanih sredina u iznosu od 131.000,00 eura, od čega 93.500,00 eura sufinancira Fond za zaštitu okoliša i energetska učinkovitost, a odnosi se ponajviše za sadnju novih drveća i revitalizaciju bunara.

Uvodi se novi projekt sufinanciranja postavljanja natpisnih ploča prema novoj Odluci o komunalnom redu u iznosu od 15.000,00 eura u samom centru grada.

Na tekućem projektu Punionica za električna vozila uvećan je iznos za 30.000,00 eura, za potrebe naknada koje se plaćaju HEP-u.

Uvodi se novi projekt Sunčana elektrana Križevci u iznosu od 160.000,00 eura čime će se obuhvatiti izdavanje Energetskog odobrenja za sunčanu elektranu te priključenje elektrane na elektroenergetsku distribucijsku mrežu.

Glava 40106 Vodoopskrba i odvodnja

Rashodi programa Razvoj vodoopskrbe ovim Izmjenama i dopunama proračuna povećani su za 243.000,00 eura, što obuhvaća sljedeće promjene:

- Izgradnja vodoopskrbne mreže u sjevernom dijelu Grada – rashodi su povećani za 41.000,00 eura obzirom da će se većina radova izvesti ove godine;
- Izgradnja sekundarne vodoopskrbne mreže - plan rashoda povećava se za 202.000,00 eura zbog potrebne izgradnje hidrostanice Osijek Vojakovački koja je nužna za funkcionalnost vodoopskrbe te izgradnje sekundarne vodoopskrbne mreže;

Rashodi programa Razvoj odvodnje ovim Izmjenama i dopunama proračuna povećani su za 360.000,00 eura, što obuhvaća sljedeće promjene:

- Izgradnja odvodnje u Zagorskoj ulici – planirani rashodi se povećavaju za 133.200,00 eura zbog radova asfaltiranja i dovršetka odvodnje u ovoj godini;
- uvodi se projekt Rekonstrukcija odvodnje u ulici Marijana Detonija u iznosu 6.800,00 eura, što se odnosi na radove situirane početkom ove godine;
- Rekonstrukcija odvodnje u ulici Stjepana Radića - planirani rashodi su povećani za 90.000,00 eura radi promjene dinamike izvođenja radova;
- uvodi se novi projekt Izgradnja odvodnje u odvojkju naselja Lemeš Križevački u iznosu 50.000,00 eura za radove na odvodnji koji nisu obuhvaćeni projektom aglomeracije;
- uvodi se novi projekt Dogradnja odvodnje u naselju Bukovje Križevačko u iznosu 80.000,00 eura za radove na odvodnji koji nisu obuhvaćeni projektom aglomeracije.

IV. ZAVRŠNA ODREDBA

Članak 5.

II. Izmjene i dopune Proračuna Grada Križevaca za 2024. godinu i projekcije za 2025. i 2026. godinu će se objaviti u "Službenom vjesniku Grada Križevaca", a stupaju na snagu prvoga dana od dana objave.

GRADSKO VIJEĆE GRADA KRIŽEVACA

KLASA: 400-02/24-01/0003

URBROJ: 2137-2-04/4-24-1

Križevci, 26. lipnja 2024.

PREDSJEDNIK
Igor Frbežar

37. Na temelju članka 2., 48. i 49. Zakona o predškolskom odgoju i obrazovanju („Narodne novine“, broj 10/97, 107/07, 94/13 i 98/19, 7/22 i 101/23) i članka 18. Statuta Grada Križevaca („Službeni vjesnik Grada Križevaca“, broj 4/09, 1/13, 1/16, 1/18 i 3/18 – pročišćeni tekst, 3/20, 1/21 i 3/22), Gradsko vijeće Grada Križevaca na 21. sjednici održanoj 26. lipnja 2024. donijelo je

Program o izmjenama i dopunama Programa javnih potreba u predškolskom odgoju i obrazovanju na području Grada Križevaca u 2024. godini

I.

U Programu javnih potreba u predškolskom odgoju i obrazovanju na području Grada Križevaca u 2024. godini („Službeni vjesnik Grada Križevaca“,

broj 7/23) u točki I., stavak 1. iznos „2.364.190,00“ zamjenjuje se iznosom „3.304.641,99“.

U točki I., podtočka a) mijenja se i glasi:

„a) Dječjeg vrtića Križevci (u daljnjem tekstu: Vrtić), kojem je Grad Križevci osnivač i preuzeo je sve obveze sukladno zaključenom Kolektivnom ugovoru, a djelatnost Vrtića temelji se na važećim zakonskim propisima.

Program predškole (Male škole) organiziran je za 66 predškolca u prostorima Osnovne škole Ljudevita Modeca u 4 skupine, a 10-satni program od prve godine života do polaska u školu organiziran je u 13 odgojnih skupina za 238 djece i to u 4 jasljičke i 9 vrtićkih skupina.

Za provođenje javnih potreba u predškolskom odgoju i obrazovanju kroz rad Vrtića, u Proračunu Grada Križevaca za 2024. godinu osiguravaju se sredstva u ukupnom iznosu 2.417.041,99 eura, a raspoređuju se za sljedeće namjene:

1. Redovni rad Dječjeg vrtića Križevci	
1.1. Izvor financiranja:	1.363.872,12 eura
1.1.1. Proračun Grada	926.269,38 eura
1.1.2. Vrtić	268.046,09 eura
1.1.3. drugi proračuni	12.720,00 eura
1.1.4. udio Državnog proračuna-rashodi korisnika	155.910,62 eura
1.1.5. donacije	926,03 eura
1.2. Rashodi:	
1.2.1. za zaposlene	1.030.376,09 eura
1.2.2. materijalni i financijski rashodi	243.616,03 eura
1.2.3. kapitalna ulaganja	89.880,00 eura
2. Mala škola	7.669,87 eura
2.1. Izvor financiranja: drugi proračuni	7.669,87 eura
2.2. Rashodi: materijalni rashodi	4.669,87 eura
2.3. Kapitalna ulaganja	3.000,00 eura
3. Kapitalni projekt-Poboljšanje materijalnih uvjeta	500,00 eura
3.1. Izvor financiranja: po posebnim propisima	500,00 eura
3.2. Rashodi:	
3.2.1. materijalni rashodi	500,00 eura
4. Kapitalni projekt – Povećanje kapaciteta predšk. odg.	1.000.000,00 eura
4.1. Izvor financiranja: Proračun Grada	1.000.000,00 eura
2.2. Rashodi: kapitalna ulaganja	1.000.000,00 eura
5. Kapitalni projekt – Uređenje parka kod Vrtića	45.000,00 eura
5.1.1. Izvor financiranja: Proračun Grada	21.516,75 eura
5.1.2. Izvor financiranja: Drugi proračuni	23.483,25 eura
5.2. Rashodi: kapitalna ulaganja	45.000,00 eura

U točki I. podtočki c) mijenjaju se u pripadajućoj tablici redni broj 3. i 6. i zadnji odlomak teksta i glase:“

3. Sufinanciranje djelatnosti dadilja	50.000,00 eura
6. Cycling games	17.800,00 eura

U Proračunu Grada Križevaca za dodatne programe 2024. godinu osiguravaju se sredstva u ukupnom iznosu 97.600,00 eura.“.

II.

Ovaj Program stupa na snagu prvog dana od dana objave u „Službenom vjesniku Grada Križevaca“.

KLASA: 601-01/23-01/0018
URBROJ: 2137-2-02/1-24-11
Križevci, 26. lipnja 2024.

PREDSJEDNIK
Igor Frbežar

38. Na temelju članka 141. i 143. Zakona o odgoju i obrazovanju u osnovnoj i srednjoj školi („Narodne novine“, broj 87/08, 86/09, 92/10, 105/10, 90/11, 5/12, 16/12, 86/12, 126/12-pročišćeni tekst, 94/13, 152/14, 7/17, 68/18, 98/19, 64/20, 151/22, 155/23 i 156/23) i članka 18. Statuta Grada Križevaca („Službeni vjesnik Grada Križevaca“, broj 4/09, 1/13, 1/16, 1/18 i 3/18-pročišćeni tekst, 3/20, 1/21 i 3/22), Gradsko vijeće Grada Križevaca na 21. sjednici održanoj 26. lipnja 2024. donijelo je

Program o izmjenama i dopunama Programa javnih potreba u osnovnom obrazovanju na području Grada Križevaca u 2024. godini

I.

U Programu javnih potreba u osnovnom obrazovanju na području Grada Križevaca u 2024. Godini (u daljnjem tekstu: Program) („Službeni vjesnik Grada Križevaca“, broj 7/23) u točki II., stavak 2. iznos „8.263.647,00“ zamjenjuje se iznosom „9.888.469,91“.

Točka III. mijenja se i glasi:

„Programska sredstva iz točke II. ovog Programa raspoređuju se prema školama:

1. OŠ Ljudevita Modeca Križevci	
1.1. Rashodi zakonskog standarda	380.460,27 eura
Izvori financiranja:	380.460,27 eura
1.1.1.1. Grad	160.000,00 eura
1.1.1.2. Pomoći za izravnanja za DEC funkcije	220.460,27 eura
Rashodi:	380.460,27 eura
1.1.2.1. Materijalni i financijski rashodi	338.927,00 eura
1.1.2.2. Program kapitalnih ulaganja	41.533,27 eura
1.2. Rashodi iznad zakonskog standarda	3.385.048,57 eura
1.2.1. Izvori financiranja:	3.385.048,57 eura
1.2.1.1. Grad	479.821,00 eura
1.2.1.2. Vlastiti prihodi	59.300,00 eura
1.2.1.3. Prihodi po posebnim propisima	3.659,88 eura
1.2.1.4. Prihodi iz drugih proračuna – plaće za zaposlene i dr.	2.836.521,99 eura
1.2.1.5. Donacije	4.521,00 eura
1.2.1.6. Prihodi od prodaje imovine	1.224,70 eura
1.2.2. Rashodi:	3.385.048,57 eura
1.2.2.1. Rashodi za zaposlene	2.650.600,00 eura
1.2.2.2. Materijalni rashodi	506.478,51 eura
1.2.2.3. Naknade građ. i kuć. temeljem osiguranja i dr. naknade	35.800,00 eura
1.2.2.4. Kapitalna ulaganja	192.170,00 eura
1.3. EU projekt Grada PJD VI u šk. g. 2023./24.	59.671,00 eura
1.3.1. Izvori financiranja:	59.671,00 eura
1.3.1.1. Grad	6.012,00 eura
1.3.1.2. Udio iz Državnog proračuna za projekte kod korisnika	8.067,00 eura
1.3.1.3. Pomoći – EU projekti kod proračunskih korisnika	45.592,00 eura
1.3.2. Rashodi:	59.671,00 eura
1.3.2.1. Rashodi za zaposlene	56.480,00 eura
1.3.2.2. Materijalni rashodi	3.191,00 eura
1.4. Građanski odgoj	3.500,00 eura
1.4.1. Izvori financiranja:	3.500,00 eura
1.4.1.1. Grad	3.500,00 eura
1.4.2. Rashodi:	3.500,00 eura
1.4.2.1. Rashodi za zaposlene	3.500,00 eura
1.5. EU projekt Grada – Školska shema u šk. g. 2023./24.	7.000,00 eura
1.5.1. Izvori financiranja:	7.000,00 eura
1.5.1.1. Pomoći – EU projekti kod proračunskih korisnika	6.000,00 eura
1.5.1.2. Udio iz Državnog proračuna za projekte kod korisnika	1.000,00 eura
1.5.2. Rashodi:	7.000,00 eura
1.5.2.1. Materijalni rashodi	7.000,00 eura
1.6. Produženi boravak	118.300,00 eura
1.6.1. Izvori financiranja:	118.300,00 eura
1.6.1.1. Grad	99.000,00 eura

1.6.1.2. Prihodi po posebnim propisima	19.300,00 eura
1.6.2. Rashodi:	118.300,00 eura
1.6.2.1. Rashodi za zaposlene	98.200,00 eura
1.6.2.2. Materijalni rashodi	20.100,00 eura
1.7. EU projekt Grada – Školska shema u šk. g. 2024./25.	1.800,00 eura
1.7.1. Izvori financiranja:	1.800,00 eura
1.7.1.1. Pomoći – EU projekti kod proračunskih korisnika	200,00 eura
1.7.1.2. Udio iz Državnog proračuna za projekte kod korisnika	1.600,00 eura
1.7.2. Rashodi:	1.800,00 eura
1.7.2.1. Materijalni rashodi	1.800,00 eura
1.8. EU projekt Grada PJD VII u šk. g. 2024./24.	32.700,00 eura
1.8.1. Izvori financiranja:	32.700,00 eura
1.8.1.1. Grad	3.270,00 eura
1.8.1.2. Udio iz Državnog proračuna za projekte kod korisnika	4.414,50 eura
1.8.1.3. Pomoći – EU projekti kod proračunskih korisnika	25.015,50 eura
1.8.2. Rashodi:	32.700,00 eura
1.8.2.1. Rashodi za zaposlene	31.070,00 eura
1.8.2.2. Materijalni rashodi	1.630,00 eura
Ukupan iznos:	3.988.479,84 eura

2. OŠ „Vladimir Nazor“ Križevci	
2.1. Rashodi zakonskog standarda	233.732,99 eura
2.1.1. Izvori financiranja:	233.732,99 eura
2.1.1.1. Pomoći za izravnjanja za DEC funkcije	233.732,99 eura
2.1.2. Rashodi:	233.732,99 eura
2.1.2.1. Materijalni i financijski rashodi	194.996,99 eura
2.1.2.2. Program kapitalnih ulaganja	38.736,00 eura
2.2. Rashodi iznad zakonskog standarda	2.592.487,89 eura
2.2.1. Izvori financiranja:	2.592.487,89 eura
2.2.1.1. Izvor Grad – materijalni rashodi	42.900,00 eura
2.2.1.2. Vlastiti prihodi	9.625,00 eura
2.2.1.3. Prihodi po posebnim propisima	1.389,16 eura
2.2.1.4. Prihodi iz drugih proračuna – plaće za zaposlene i dr.	2.533.698,44 eura
2.2.1.5. Donacije	3.808,63 eura
2.2.1.6. Prihodi od prodaje imovine	1.066,66 eura
2.2.2. Rashodi:	2.592.487,89 eura
2.2.2.1. Rashodi za zaposlene	2.336.800,00 eura
2.2.2.2. Materijalni rashodi	212.479,55 eura
2.2.2.3. Naknade građ. I kuć. Temeljem osiguranja i dr. naknade	36.500,00 eura
2.2.2.4. Kapitalna ulaganja	6.708,34 eura
2.3. EU projekt Grada PJD VI u šk. g. 2023./24.	39.420,00 eura
2.3.1. Izvori financiranja:	39.420,00 eura
2.3.1.1. Grad	3.940,00 eura
2.3.1.2. Udio iz Državnog proračuna za projekte kod korisnika	5.324,00 eura
2.3.1.3. Pomoći – EU projekti kod proračunskih korisnika	30.156,00 eura
2.3.2. Rashodi:	39.420,00 eura
2.3.2.1. Rashodi za zaposlene	38.293,00 eura
2.3.2.2. Materijalni rashodi	1.127,00 eura
2.4. EU projekt Škole – Erasmus+	25.600,00 eura
2.4.1. Izvori financiranja:	25.600,00 eura
2.4.1.1. Pomoći – EU proračunskim korisnicima	25.600,00 eura
2.4.2. Rashodi:	25.600,00 eura
2.4.2.1. Materijalni rashodi	25.600,00 eura
2.5. Građanski odgoj	2.230,00 eura
2.5.1. Izvori financiranja:	2.230,00 eura
2.5.1.1. Grad	2.230,00 eura
2.5.2. Rashodi:	2.230,00 eura

2.5.2.1. Rashodi za zaposlene	2.230,00 eura
2.6. EU projekt Grada – Školska shema u šk. g. 2023./24.	7.000,00 eura
2.6.1. Izvori financiranja:	7.000,00 eura
2.6.1.1. Udio iz Državnog proračuna za projekte kod korisnika	1.000,00 eura
2.6.1.2. Pomoći – EU projekti kod proračunskih korisnika	6.000,00 eura
2.6.2. Rashodi:	7.000,00 eura
2.6.2.1. Materijalni rashodi	7.000,00 eura
2.7. Produženi boravak	141.741,18 eura
2.7.1. Izvori financiranja:	141.741,18 eura
2.7.1.1. Grad	113.500,00 eura
2.7.1.2. Prihodi po posebnim propisima	27.641,18 eura
2.7.2. Rashodi:	141.741,18 eura
2.7.2.1. Rashodi za zaposlene	113.500 eura
2.7.2.2. Materijalni rashodi	27.241,18 eura
2.7.2.3. Kapitalna ulaganja	1.000,00 eura
2.8. EU projekt Grada PJD VII u šk. g. 2024./25.	24.400,00 eura
2.8.1. Izvori financiranja:	24.400,00 eura
2.8.1.1. Grad	2.440,00 eura
2.8.1.2. Udio iz Državnog proračuna za projekte kod korisnika	3.300,00 eura
2.8.1.3. Pomoći – EU projekti kod proračunskih korisnika	18.660,00 eura
2.8.2. Rashodi:	24.400,00 eura
2.8.2.1. Rashodi za zaposlene	23.370,00 eura
2.8.2.2. Materijalni rashodi	1.030,00 eura
2.9. EU projekt Grada – Školska shema u šk. g. 2024./25.	3.300,00 eura
2.9.1. Izvori financiranja:	3.300,00 eura
2.9.1.1. Udio iz Državnog proračuna za projekte kod korisnika	600,00 eura
2.9.1.2. Pomoći – EU projekti kod proračunskih korisnika	2.700,00 eura
2.9.2. Rashodi:	3.300,00 eura
2.9.2.1. Materijalni rashodi	3.300,00 eura
Ukupan iznos:	3.069.912,06 eura

3. Glazbena škola Alberta Štrige Križevci	
3.1. Predškolski program	9.127,00 eura
3.1.1. Izvori financiranja:	9.127,00 eura
3.1.1.1. Mala glazbena škola – izvor Grad	1.327,00 eura
3.1.1.2. Udio iz Državnog proračuna za projekte kod korisnika	7.800,00 eura
3.1.2. Rashodi:	9.127,00 eura
3.1.2.1. Materijalni rashodi	5.000,00 eura
3.1.2.2. Kapitalna ulaganja	4.127,00 eura
3.2. Osnovnoškolski program	1.430.282,97 eura
3.2.1. Rashodi zakonskog standarda	67.516,00 eura
3.2.1.1. Izvori financiranja:	67.516,00 eura
3.2.1. 1.1.Pomoći za izravnjanja za DEC funkcije	67.51600 eura
3.2.1.2. Rashodi	67.516,00 eura
3.2.1.2.1. Materijalni i financijski rashodi	37.55000 eura
3.2.1. 2.2. Program kapitalnih ulaganja	29.966,00 eura
3.2. 2.Rashodi iznad zakonskog standarda	1.361.439,97 eura
3.2.2.1. Izvori financiranja:	1.361.439,97 eura
3.2.2.1.1. Grad	17.100,00 eura
3.2.2.1.2. Vlastiti prihodi	9.450,70 eura
3.2.2.1.3.Prihodi po posebnim propisima	62.159,59 eura
3.2.2.1.4. Pomoći od međunarodnih organizacija i tijela EU	800,00 eura
3.2.2.1.5. Prihodi iz drugih proračuna – plaće za zaposlene i dr.	1.271.348,00 eura
3.2.2.1.6. Donacije	248,00 eura
3.2.2.1.7. Prihod od prodaje imovine	333,68 eura
3.2.2.2. Rashodi:	1.361.439,97 eura
3.2.2.2.1. Rashodi za zaposlene	1.175.500,00 eura

3.2.2.2.2. Materijalni i financijski i ostali rashodi	163.189,97 eura
3.2.2.2.3. Kapitalna ulaganja	22.750,00 eura
3.2.3. Projekt „Križevačke tamburice“	1.327,00 eura
3.2.3.1. Izvori financiranja:	1.327,00 eura
3.2.3.1.1. Grad	1.327,00 eura
3.2.3.2. Rashodi:	1.327,00 eura
3.2.3.2.1. Materijalni rashodi	1.327,00 eura
Ukupan iznos:	1.439.409,97 eura

4. Centar za odgoj, obrazovanje i rehabilitaciju	
4.1. Predškolski odgoj i obrazovanje	182.718,00 eura
4.1.1. Izvori financiranja:	182.718,00 eura
4.1.1.1. Predškolski odgoj i obrazovanje – Izvor Grad	136.690,00 eura
4.1.1.2. Prihodi po posebnim propisima	4.500,00 eura
4.1.1.3. Prihodi iz drugih proračuna	32.728,00 eura
4.1.1.4. Udio iz Državnog proračuna za projekte kod korisnika	8.800,00 eura
4.1.2. Rashodi:	182.718,00 eura
4.2.2.1. Rashodi za zaposlene	155.090,00 eura
4.2.2.2. Materijalni rashodi	26.528,00 eura
4.2.2.3. Kapitalna ulaganja	1.100,00 eura
4.2. Osnovnoškolski program	1.207.950,04 eura
4.2.1. Rashodi zakonskog standarda	42.267,04 eura
4.2.1.1. Izvori financiranja	42.267,04 eura
4.2.1.1.1. Pomoći za izravnjanja za DEC funkcije	42.267,04 eura
4.2.1.2. Rashodi:	42.267,04 eura
4.2.1.2.1. Materijalni i financijski rashodi	35.123,04 eura
4.2.1.2.2. Program kapitalnih ulaganja	7.144,00 eura
4.2.2. Rashodi iznad zakonskog standarda	1.054.636,00 eura
4.2.2.1. Izvori financiranja:	1.054.636,00 eura
4.2.2.1.1. Izvor Grad – materijalni rashodi	28.056,00 eura
4.2.2.1.2. Vlastiti prihodi	1.960,00 eura
4.2.2.1.3. Prihodi po posebnim propisima	7.620,00 eura
4.2.2.1.4. Prihodi iz drugih proračuna – plaće za zaposlene i dr.	1.017.000,00 eura
4.2.2.2. Rashodi:	1.054.636,00 eura
4.2.2.2.1. Rashodi za zaposlene	870.400,00 eura
4.2.2.2.2. Materijalni rashodi	164.695,00 eura
4.2.2.2.3. Kapitalna ulaganja	19.421,00 eura
4.2.3. EU projekt Grada PJD VI u šk. g. 2023./24.	71.600,00 eura
4.2.3.1. Izvori financiranja:	71.600,00 eura
4.2.3.1.1. Grad	7.160,00 eura
4.2.3.1.2. Udio iz Državnog proračuna za projekte kod korisnika	9.666,00 eura
4.2.3.1.3. Pomoći – EU projekti kod proračunskih korisnika	54.774,00 eura
4.2.3.2. Rashodi:	71.600,00 eura
4.2.3.2.1. Rashodi za zaposlene	70.499,00 eura
4.2.3.2.2. Materijalni rashodi	1.101,00 eura
4.2.4. Građanski odgoj	2.790,00 eura
4.2.4.1. Izvori financiranja:	2.790,00 eura
4.2.4.1.1. Grad	2.790,00 eura
4.2.4.2. Rashodi:	2.790,00 eura
4.2.4.2.1. Rashodi za zaposlene	2.790,00 eura
4.2.5. EU projekt Grada – Školska shema u šk. g. 2023./24.	375,00 eura
4.2.5.1. Izvori financiranja:	375,00 eura
4.2.5.1.1. Udio iz Državnog proračuna za projekte kod korisnika	55,00 eura
4.2.5.1.1. Pomoći – EU projekti kod proračunskih korisnika	320,00 eura
4.2.5.2. Rashodi:	375,00 eura
4.2.5.2.1. Materijalni rashodi	375,00 eura
4.2.6. EU projekt Grada PJD VII u šk. g. 2024./25.	34.073,00 eura

4.2.6.1. Izvori financiranja:	34.073,00 eura
4.2.6.1.1. Grad	3.407,00 eura
4.2.6.1.2. Udio iz Državnog proračuna za projekte kod korisnika	4.601,00 eura
4.2.6.1.3. Pomoći – EU projekti kod proračunskih korisnika	26.065,00 eura
4.2.6.2. Rashodi:	34.073,00 eura
4.2.6.2.1. Rashodi za zaposlene	33.473,00 eura
4.2.6.2.2. Materijalni rashodi	600,00 eura
4.2.7. EU projekt Grada – Školska shema u šk. g. 2024./25.	200,00 eura
4.2.7.1. Izvori financiranja:	200,00 eura
4.2.7.1.1. Udio iz Državnog proračuna za projekte kod korisnika	30,00 eura
4.2.7.1.1. Pomoći – EU projekti kod proračunskih korisnika	170,00 eura
4.2.7.2. Rashodi:	200,00 eura
4.2.7.2.1. Materijalni rashodi	200,00 eura
4.2.8. EU projekt Škole – Erasmus+	2.009,00 eura
4.2.8.1 Izvori financiranja:	2.009,00 eura
4.2.8.1.1. Pomoći – EU proračunskim korisnicima	2.009,00 eura
4.2.8.2. Rashodi:	2.009,00 eura
4.2.8.2.1. Materijalni rashodi	2.009,00 eura
Ukupan iznos:	1.390.668,04 eura

Točka IV. Programa postaje točka V, a dodaje se nova točka IV. koja glasi:

“IV.

Razlika iskazana u zakonskom standardu za osnovne škole u ovom Programu u ukupnom iznosu od 723.976,30 eura u odnosu na iznos od 719.956 eura iskazan u Odluci o kriterijima, mjerilima i načinu financiranja decentraliziranih funkcija osnovnih škola u 2024. godini, nad kojima osnivačka prava ima Grad Križevci u iznosu od 4.020,30 eura odnosi se na usklađenje Programa javnih potreba u osnovnom obrazovanju na području Grada Križevaca u 2024. godini („Službeni vjesnik Grada Križevaca“ broj 7/23) s Odlukom o kriterijima i mjerilima za utvrđivanje bilančnih prava za financiranje minimalnog financijskog standarda javnih potreba osnovnog školstva u 2024. godini („Narodne novine“ br. 8/23) te prenesenog viška prihoda iz 2023. godine, odnosno uplaćenih sredstava zakonskog standarda u 2024. godini, a koja se odnose na zakonski standard 2023. godine.

Raspored prijenosa viška neutrošenih namjenskih sredstava iz 2023. godine i usklađenja sa zakonskim standardom za 2024. godinu je sljedeći:

- OŠ Ljudevita Modeca iznos od 2.643,27 eura;
- OŠ „Vladimir Nazor“ iznos od 186,99 eura;
- COOR iznos od 1.190,04 eura.

Predmetnu razliku sredstava škole će u ovoj godini utrošiti za namjene za koje su sredstva osigurana, a nisu utrošena u 2023. godini.”.

III.

Ovaj Program stupa na snagu prvog dana od dana objave u „Službenom vjesniku Grada Križevaca“.

KLASA: 602-01/23-01/0040

URBROJ: 2137-2-02/1-24-2

Križevci, 26. lipnja 2024.

PREDSJEDNIK

Igor Frbežar

39. Na temelju članka 5., stavka 1. i članka 6., stavka 2. Zakona o kulturnim vijećima i financiranju javnih potreba u kulturi („Narodne novine“ broj 83/22), članka 26. Zakona o turističkim zajednicama i promicanju hrvatskog turizma („Narodne novine“, broj 52/19 i 42/20), članka 32. Zakona o udrugama („Narodne novine“, broj 74/14, 70/17, 98/19 i 151/22), članaka 4. i 6. Uredbe o kriterijima, mjerilima i postupcima financiranja i ugovaranja programa i projekata od interesa za opće dobro koje provode udruge („Narodne novine“, broj 26/15 i 37/21) i članka 18. Statuta Grada Križevaca („Službeni vjesnik Grada Križevaca“, broj 4/09, 1/13, 1/16, 1/18, 3/18 – pročišćeni tekst, 3/20, 1/21 i 3/22), Gradsko vijeće Grada Križevaca na 21. sjednici održanoj 26. prosinca 2024. donijelo je

Program o izmjenama i dopunama Programa javnih potreba u kulturi i turizmu na području Grada Križevaca u 2024. godini

I.

U Programu javnih potreba u kulturi i turizmu na području Grada Križevaca u 2024. godini („Službeni vjesnik Grada Križevaca“, broj 7/23, u

daljnjem tekstu: Program), iznos u točki I. stavku 2. mijenja se i glasi:

„Ukupna sredstva za ostvarenje Programa osiguravaju se u iznosu od 1.166.834,59 eura“.

II.

Točka III. mijenja se i glasi:

„Sredstva za javne potrebe u kulturi, u ukupnom iznosu od 861.334,59 eura raspoređuju se na:

A. Gradske ustanove u kulturi	
1. Kulturno-obrazovna djelatnost – POU	235.293,11 eura
1.1. Redovni rad POU	165.395,00 eura
1.1.1. Izvor Grad	125.595,00 eura
1.1.2. Vlastiti prihodi; prema posebnim propisima	39.800,00 eura
1.2. Kino Križevci	52.148,11 eura
1.2.1. Izvor Grad	16.000,00 eura
1.2.2. Vlastiti prihodi	36.148,11 eura
1.3. Uređenje podrumске dvorane Hrvatskoga doma	6.750,00 eura
1.3.1. Izvor Grad	6.650,00 eura
1.3.2. Vlastiti prihodi i od prodaje imovine	100,00 eura
1.4. RUKÉ – EU projekt	600,00 eura
1.4.1. Izvor EU	600,00 eura
1.5.1. ERASMUS+	10.400,00 eura
1.5.1. Izvor EU	10.400,00 eura
2. Knjižnična djelatnost – GK FM	379.379,17 eura
2.1. Redovni rad GK FM	293.918,27 eura
2.1.1. Izvor Grad	216.460,00 eura
2.1.2. Vlastiti prihodi; prema posebnim propisima	17.558,27 eura
2.1.3. Prihodi iz drugih proračuna	59.900,00 eura
2.2. Biblio kombi	29.909,00 eura
2.2.1. Izvor Grad	3.200,00 eura
2.2.2. Vlastiti prihodi; prema posebnim propisima	1.100,00 eura
2.2.3. Prihodi iz drugih proračuna	25.609,00 eura
2.3. Dječja igraonica	46.081,90 eura
2.3.1. Izvor Grad	22.770,00 eura
2.3.2. Vlastiti prihodi; prema posebnim propisima	22.911,90 eura
2.3.3. Prihodi iz drugih proračuna	400,00 eura
2.4. Dječja igraonica u Carevdaru – izvor Grad	9.470,00 eura
3. Muzejska djelatnost – GMK	153.662,31 eura
3.1. Redovni rad GMK	153.662,31 eura
3.1.1. Izvor Grad	127.580,00 eura
3.1.2. Vlastiti prihodi; prema posebnim propisima; donacije	5.582,31 eura
3.1.3. Prihodi iz drugih proračuna	20.500,00 eura
B. Udruge	
1. Programi i projekti od interesa za opće dobro koje provode udruge iz područja kulture	58.000,00 eura
2. Program zaštite nematerijalne kulturne baštine – Križevački štatuti	6.700,00 eura
3. Opremanje dnevnog boravka za mlade	5.000,00 eura
C. Ostale kulturne i umjetničke aktivnosti i djelatnosti	
Spisateljski i izdavački projekti od značaja za Grad	7.300,00 eura
Potpora Gradskom tamburaškom orkestru Križevci	7.000,00 eura
D. Program religijske kulture i duhovnosti	
Potpora radu ureda grkokatoličke biskupije u Križevcima	9.000,00 eura“

III.

Točka VI. mijenja se i glasi:

„Sredstva za javne potrebe u turizmu, u ukupnom iznosu od 305.500,00 eura raspoređuju se na:

C. Turističku zajednicu Grada Križevaca	
Potpora radu TZ	14.600,00 eura
D. Vinsku cestu Križevačkog prigorja	
Sufinanciranje aktivnosti Grada Križevaca i vinara na promociji Vinske ceste	5.300,00 eura

E. Upravljanje destinacijom	
Sufinanciranje aktivnosti upravljanja destinacijom	24.000,00 eura
F. Udrugu Križevačka djevojačka straža	
Aktivnosti Udruge	5.000,00 eura
G. Grad Križevci, organizacije civilnoga društva	
Oprema za turističke manifestacije i događanja	14.300,00 eura
Turistički promotivni materijali i materijali za manifestacije i događanja	10.300,00 eura
Mažoretkinje grada Križevaca	2.000,00 eura
Manifestacije i događanja od interesa za Grad Križevce:	230.000,00 eura
1. Dan Grada	18.700,00 eura
2. Advent u Križevcima (siječanj i prosinac 2024.)	70.500,00 eura
3. Obilježavanje uskrsnog tjedna	5.600,00 eura
4. Blagdan sv. Marka Križevčanina	10.000,00 eura
5. Culture Shock Festival	3.300,00 eura
6. Dani hrvatskih svetaca i blaženika	3.400,00 eura
7. Križevačko veliko spravišće	80.000,00 eura
8. Književni susret „Dr. Stjepan Kranjčić“	3.700,00 eura
9. Lovački kup grada Križevaca	2.000,00 eura
10. Motociklistička utrka	3.300,00 eura
11. Poohfest	2.000,00 eura
12. Međunarodno natjecanje mladih glazbenika Sonus	5.500,00 eura
13. Ljetni kamp mladih glazbenika	2.000,00 eura
14. Ostale manifestacije i događanja	20.000,00 eura

IV.

Ovaj Program stupa na snagu prvog dana od dana objave u „Službenom vjesniku Grada Križevaca“.

KLASA: 611-01/23-01/0002

URBROJ: 2137-2-02/1-24-2

Križevci, 26. lipnja 2024.

PREDSJEDNIK

Igor Frbežar

40. Na temelju članaka 17. i 289. Zakona o socijalnoj skrbi („Narodne novine“, broj 18/22, 46/22, 119/22, 71/23 i 156/23) i članka 18. Statuta Grada Križevaca („Službeni vjesnik Grada Križevaca“, broj 4/09, 1/13, 1/16, 1/18, 3/18 – pročišćeni tekst, 3/20, 1/21 i 3/22), Gradsko vijeće Grada Križevaca na 21. sjednici, održanoj 26. lipnja 2024. godine, donijelo je

Plan o izmjenama i dopunama Plana javnih potreba u socijalnoj skrbi, humanitarnim i ostalim udrugama na području Grada Križevaca u 2024. godini

I.

U Planu javnih potreba u socijalnoj skrbi, humanitarnim i ostalim udrugama na području Grada Križevaca u 2024. godini („Službeni vjesnik Grada Križevaca“, broj 7/23) u točki I. stavku 2. brojka: „310.000,00“ zamjenjuje se brojkom: „323.050,00“.

II.

U točki II. podtočka 1. mijenja se i glasi:

1. Program Gradskoga društva Crvenog križa	77.650,00 eura
1.1. Zakonski standard	62.550,00 eura
1.1.1. Zakon o Hrvatskom Crvenom križu (NN br. 71/10 i 136/20) – članak 8. i 30. (javne ovlasti 0,5% prihoda JLS)	44.650,00 eura
1.1.2. Zakon o Hrvatskom Crvenom križu (NN br. 71/10 i 136/20) – članak 9. i 30. (služba traženja 0,2% prihoda JLS)	17.900,00 eura
1.2. Program „Dnevni boravak i pomoć u kući starijim osobama“	15.100,00 eura

III.

U istoj točki, podtočka 3. mijenja se i glasi:

3. Program zdravstva	104.000,00 eura
3.1. Sufinanciranje dežurstva ljekarni	4.000,00 eura
3.2. Liječnici specijalisti	58.100,00 eura
3.3. Sufinanciranje cjepiva protiv rotavirusa	15.000,00 eura
3.4. Sufinanciranje potpomognute oplodnje	15.000,00 eura
3.5. Sufinanciranje troškova specijalizacije liječnika	9.000,00 eura
3.6. Kapitalna ulaganja u zdravstvenu zaštitu	2.900,00 eura

IV.

Ovaj Plan stupa na snagu nakon objave u „Službenom vjesniku Grada Križevaca“.

KLASA: 550-01/23-01/0026

URBROJ: 2137-2-02/1-24-2

Križevci, 26. lipnja 2024.

PREDSJEDNIK

Igor Frbežar

41. Na temelju članka 110. Zakona o vatrogastvu („Narodne novine“, broj 125/19), članka 17., 70. i 72. Zakona o sustavu civilne zaštite („Narodne novine“, broj 82/15, 18/18, 31/20, 20/21 i 114/22) i članka 18. Statuta Grada Križevaca („Službeni vjesnik Grada Križevaca“, broj 4/09, 1/13, 1/16, 1/18 i 3/18 – pročišćeni tekst, 3/20, 1/21 i 3/22), Gradsko vijeće Grada Križevaca na 21. sjednici održanoj 26. lipnja 2024. donijelo je

Program o izmjenama Programa javnih potreba u protupožarnoj zaštiti, civilnoj zaštiti i javnoj sigurnosti na području Grada Križevaca u 2024. godini

I.

U Programu javnih potreba u protupožarnoj zaštiti, civilnoj zaštiti i javnoj sigurnosti na području Grada Križevaca u 2024. godini („Službeni vjesnik Grada Križevaca“, broj 7/23, u daljnjem tekstu: Program) iznos u točki I. stavku 2. mijenja se i glasi:

„Ukupna sredstva za ostvarenje Programa osiguravaju se u iznosu 1.313.596,33 eura.“

II.

Točka II. mijenja se i glasi:

„Sredstva iz točke I. ovog Programa raspoređuju se prema sljedećim programima:

a) Program protupožarne zaštite	1.287.196,93 eura
1. Javna vatrogasna postrojba Križevci	1.104.396,93 eura
1.1. Rashodi zakonskog standarda	410.990,93 eura
1.1.1. Izvor Grad	85.000,00 eura
1.1.2. Izvor drugog proračuna – pomoći izravnjanja za DEC funkcije	325.990,93 eura
1.2. Rashodi iznad zakonskog standarda	693.406,00 eura
1.2.1. Izvor Grad	478.637,24 eura
1.2.2. Vlastiti prihodi	197.968,76 eura
1.2.3. Prihodi iz drugih proračuna	6.800,00 eura

1.2.4. Donacije	10.000,00 eura
2. Vatrogasna zajednica Grada Križevaca (VZG) – izvor Grad	182.800,00 eura
2.1. Rekonstrukcija zgrade DVD Gornji Cubinec – izvor Grad	50.000,00 eura
2.2. Programi VZG – izvor Grad	132.800,00 eura
b) Civilna zaštita i Javna sigurnost	26.400,00 eura
1.1. Izrada planova i procjena iz područja civilne zaštite	1.400,00 eura
1.2. Uređenje skloništa i opremanje Interventnog tima	700,00 eura
1.2. Naknade šteta uslijed nesreća i katastrofa	6.000,00 eura
1.3. Postavljanje sigurnosnih kamera na ulazima u grad	13.300,00 eura
1.3. Sufinanciranje Programa rada HGSS – Stanice Koprivnica Ispostave Križevci	5.000,00 eura“

III.

Ovaj Program stupa na snagu prvog dana od dana objave u „Službenom vjesniku Grada Križevaca“.

KLASA: 810-01/23-01/0004

URBROJ: 2137-2-02/1-24-2

Križevci, 26. lipnja 2024.

PREDSJEDNIK

Igor Frbežar

42. Na temelju članka 72. stavka 1. Zakona o komunalnom gospodarstvu ("Narodne novine" broj 68/18, 110/18 i 32/20) i članka 18. Statuta Grada Križevaca ("Službeni vjesnik Grada Križevaca" broj 4/09, 1/13, 1/16, 1/18, 3/18-pročišćeni tekst, 3/20, 1/21 i 3/22), Gradsko vijeće Grada Križevaca na 21. sjednici održanoj 26. lipnja 2024. donijelo je

Program o izmjenama Programa održavanja komunalne infrastrukture na području Grada Križevaca u 2024. godini

I.

U Programu održavanja komunalne infrastrukture na području Grada Križevaca u 2024. godini ("Službeni vjesnik Grada Križevaca", broj 06/22) (u daljnjem tekstu: Program) točka II. mijenja se i glasi:

Program obuhvaća:

R. BR.	1. Održavanje čistoće javnih površina	Program za 2024. [EUR]
1.	Zimska služba, čišćenje nogostupa i kolnika metenjem, skupljanje otpadaka i papira sa zelenih i drugih površina, pražnjenje košarica za otpad, skidanje plakata sa drveća, struganje cestovnih rigola, ručno čišćenje snijega na trgovima i nogostupima kao i posipavanje solju i agregatom te obnova i uređenje košarica za otpad	152.000,00
SVEUKUPNO:		152.000,00
Izvor 32 – Komunalni doprinosi i naknade		152.000,00
Izvori sveukupno:		152.000,00

R. BR.	2. Održavanje javnih zelenih površina	Program za 2024. [EUR]
1.	Košnja trave, dijelom skupljanje i odvoz, sadnja i održavanje cvijeća i održavanje cvjetnih gredica, obrezivanje živica, grmlja i stabala, zubačenje i odvoz lišća s parkovnih površina, obnova i nabava klupa, ostale parkovne opreme te održavanje dječjih igrališta i malčiranje	325.000,00
SVEUKUPNO:		325.000,00
Izvor 11 – Opći prihodi i primici		25.000,00
Izvor 32 – Komunalni doprinosi i naknade		300.000,00
Izvori sveukupno:		325.000,00

R. BR.	3. Održavanje groblja	Program za 2024. [EUR]
1.	Radovi na groblju u Križevcima i ostalim grobljima po MO, uređenje grobnih staza, zasijecanje rubova na stazama, razastiranje sipine te uređenje zelenila	8.000,000
SVEUKUPNO:		8.000,00
Izvor 32 – Komunalni doprinosi i naknade		8.000,00
Izvori sveukupno:		8.000,00

R. BR.	4. Održavanje nerazvrstanih cesta	Program za 2024. [EUR]
1.	Popravak i održavanje asfaltnih i makadamskih cesta i nogostupa, parkirališta, mostova i ostalih cestovnih objekata na području Grada Križevaca te horizontalna i vertikalna signalizacija	350.000,000
SVEUKUPNO:		350.000,000
Izvor 11 – Opći prihodi i primici		50.000,00
Izvor 32 – Komunalni doprinosi i naknade		300.000,00
Izvori sveukupno:		350.000,000

R. BR.	5. Održavanje javne rasvjete	Program za 2024. [EUR]
1.	Za energiju	200.000,00
2.	Održavanje javne rasvjete (zamjena žarulja, prigušnica, dotrajalih svjetiljki, čišćenje zrcala rasvjetnih tijela, te EE suglasnosti za javnu rasvjetu)	60.000,00
SVEUKUPNO:		260.000,00
Izvor 11 – Opći prihodi i primici		260.000,00
Izvori sveukupno:		260.000,00

R. BR.	6. Održavanje građevina javne odvodnje oborinskih voda	Program za 2024. [EUR]
1.	Čišćenje vodolovki, odvoz očišćenog taloga, ispiranje vodolovki vodom, gradnja novih vodolovki sa spajanjem na kanalizaciju i održavanje ostalih objekata za odvodnju oborinskih voda	63.000,00
SVEUKUPNO:		63.000,00
Izvor 11 – Opći prihodi i primici		30.000,00
Izvor 32 – Komunalni doprinosi i naknade		33.000,00
Izvori sveukupno:		63.000,00

R. BR.	7. Održavanje javnih površina na kojima nije dopušten promet motornih vozila	Program za 2024. [EUR]
1.	Popravci na trgovima, pločnicima, biciklističkim i pješačkim stazama	70.000,00
SVEUKUPNO:		70.000,00

Izvor 11 – Opći prihodi i primici	70.000,00
Izvori sveukupno:	70.000,00

R. BR.	8. Održavanje građevina, uređaja i predmeta javne namjene	Program za 2024. [EUR]
1.	Održavanje autobusnih stajališta, fontana, spomenika, skulptura i slično	43.000,00
SVEUKUPNO:		43.000,00

Izvor 11 – Opći prihodi i primici	43.000,00
Izvori sveukupno:	43.000,00

R. BR.	9. Deratizacija, dezinfekcija i zbrinjavanje napuštenih životinja	Program za 2024. [EUR]
1.	Deratizacija, dezinfekcija i zbrinjavanje napuštenih životinja	250.000,00
SVEUKUPNO:		250.000,00

Izvor 11 – Opći prihodi i primici	250.000,00
Izvori sveukupno:	250.000,00

R. BR.	10. Povećanje sigurnosti prometa prema elaboratu	Program za 2024. [EUR]
1.	Cestovni promet	80.000,00
SVEUKUPNO:		80.000,00

Izvor 11 – Opći prihodi i primici	80.000,00
Izvori sveukupno:	80.000,00

SVEUKUPNO IZVORI FINANCIRANJA		Program za 2024. [EUR]
Gradnja objekata i uređaja komunalne infrastrukture		
Izvori sredstava	Izvor 11 – Opći prihodi i primici	808.000,00
	Izvor 32 – Komunalni doprinosi i naknade	793.000,00
IZVORI SVEUKUPNO:		1.601.000,00

Ovaj Program stupa na snagu osmog dana od dana objave u „Službenom vjesniku Grada Križevaca“.

KLASA: 363-01/23-01/0020
 URBROJ: 2137-2-03/1-24-13
 Križevci, 26. lipnja 2024.

PREDSJEDNIK
 Igor Frbežar

43. Na temelju članka 67. stavka 1. Zakona o komunalnom gospodarstvu („Narodne novine“, broj: 68/18, 110/18 i 32/20) te članka 18. Statuta Grada Križevaca („Službeni vjesnik Grada Križevaca“ broj:

4/09, 1/13, 1/16, 1/18, 3/18.-pročišćeni tekst, 3/20, 1/21 i 3/22), Gradsko vijeće Grada Križevaca na 21. sjednici održanoj 26. lipnja 2024. donijelo je

Program o II. izmjenama Programa gradnje objekata i uređaja komunalne infrastrukture na području Grada Križevaca u 2024. godini

I.

U Programu gradnje objekata i uređaja komunalne infrastrukture na području Grada Križevaca u 2024. godini ("Službeni vjesnik Grada Križevaca", broj 06/22) (u daljnjem tekstu: Program) točka II. mijenja se i glasi:

Program obuhvaća:

R. BR.	1. Rješavanje imovinskopravnih odnosa i priprema projektne dokumentacije za građenje komunalne infrastrukture	Program za 2024. [EUR]	Izvor financiranja	
1.	Nabava zemljišta	480.000,00	Izvor 11 – Opći prihodi i primici	194.000,00
			Izvor 61 – Prihodi od prodaje imovine	286.000,00
2.	Pribavljanje projekata i druge dokumentacije za građenje i uporabu komunalne infrastrukture	150.000,00	Izvor 11 – Opći prihodi i primici	150.000,00
SVEUKUPNO:		630.000,00	Izvor 11	344.000,00
			Izvor 61	286.000,00

R. BR.	2. Građenje nerazvrstanih cesta	Program za 2024. [EUR]	Izvor financiranja	
1.	Modernizacija nerazvrstanih cesta	355.000,00	Izvor 11 – Opći prihodi i primici	201.000,00
			Izvor 31 – Prihodi po posebnim propisima	154.000,00
2.	Rekonstrukcija – Detonijeva i Renarićeva ulica	51.000,00	Izvor 11 – Opći prihodi i primici	51.000,00
3.		320.000,00	Izvor 32 – Komunalni	100.000,00

	Rekonstrukcija ceste u Ulici Stjepana Radića		doprinosi i naknade	
			Izvor 61 – Prihodi od prodaje imovine	220.000,00
4.	Rekonstrukcija ceste u Ulici Franje Tuđmana	300.000,00	Izvor 11 – Opći prihodi i primici	300.000,00
5.	Sanacija opasnih mjesta u prometu	98.000,00	Izvor 11 – Opći prihodi i primici	46.960,37
			Izvor 421 – prihodi iz drugih proračuna te ostalih subjekata unutar općeg proračuna	51.039,63
SVEUKUPNO:		1.124.000,00	Izvor 11	598.960,37
			Izvor 31	154.000,00
			Izvor 32	100.000,00
			Izvor 61	220.000,00
			Izvor 421	51.039,63

R. BR.	3. Građenje javnih prometnih površina na kojima nije dopušten promet motornim vozilima	Program za 2024. [EUR]	Izvor financiranja	
1.	Izgradnja nogostupa u Zagorskoj ulici	30.000,00	Izvor 11 – Opći prihodi i primici	30.000,00
2.	Izgradnja, rekonstrukcija i opremanje trgova, pločnika i šetališta	40.000,00	Izvor 11 – Opći prihodi i primici	40.000,00
3.	Izgradnja pješačko – biciklističkih staza	1.180.800,00	Izvor 11 – Opći prihodi i primici	280.800,00
			Izvor 421 – Prihodi iz drugih proračuna te ostalih subjekata unutar općeg proračuna	320.000,00
			Izvor 61 – Prihodi od prodaje imovine	580.000,00

4.	Unaprjeđenje postojećih pješačko – biciklističkih staza	280.000,00	Izvor 11 – Opći prihodi i primici	80.000,00
			Izvor 61 – Prihodi od prodaje imovine	200.000,00
SVEUKUPNO:		1.530.800,00	Izvor 11	430.800,00
			Izvor 421	320.000,00
			Izvor 61	780.000,00

R. BR.	4. Građenje javnih zelenih površina	Program za 2024. [EUR]	Izvor financiranja	
1.	Uređenje i opremanje dječjih igrališta	80.000,00	Izvor 11 – Opći prihodi i primici	80.000,00
2.	Uređenje parka u Ulici kralja Tomislava	43.000,00	Izvor 11 – Opći prihodi i primici	43.000,00
SVEUKUPNO:		123.000,00	Izvor 11	123.000,00

R. BR.	5. Građenje građevina i uređaja javne namjene	Program za 2024. [EUR]	Izvor financiranja	
1.	Uređenje i opremanje autobusnih stajališta	450.000,00	Izvor 11 – Opći prihodi i primici	450.000,00
SVEUKUPNO:		450.000,00	Izvor 11	450.000,00

R. BR.	6. Građenje javne rasvjete	Program za 2024. [EUR]	Izvor financiranja	
1.	Rekonstrukcija javne rasvjete	65.000,00	Izvor 11 – Opći prihodi i primici	65.000,00
2.	Izgradnja javne rasvjete	40.000,00	Izvor 11 – Opći prihodi i primici	40.000,00
3.	Izgradnja javne rasvjete u dijelu Ulice Stjepana Radića	113.000,00	Izvor 11 – Opći prihodi i primici	113.000,00
4.	Izgradnja javne rasvjete u odvojkju naselja Cubinec	90.000,00	Izvor 11 – Opći prihodi i primici	90.000,00
SVEUKUPNO:		308.000,00	Izvor 11	308.000,00

R. BR.	7. Građenje groblja i pripadajuće infrastrukture	Program za 2024. [EUR]	Izvor financiranja	
--------	--	------------------------	--------------------	--

1.	Dodatna ulaganja na Gradskom groblju Križevci	160.000,00	Izvor 11 – Opći prihodi i primici	160.000,00
SVEUKUPNO:		160.000,00	Izvor 11	160.000,00

SVEUKUPNO IZVORI FINANCIRANJA		Program za 2024. [EUR]
Gradnja objekata i uređaja komunalne infrastrukture		
Izvori sredstava	Izvor 11 – Opći prihodi i primici	2.414.760,37
	Izvor 31 – Prihodi po posebnim propisima	154.000,00
	Izvor 32 – Komunalni doprinosi i naknade	100.000,00
	Izvor 421 – Prihodi iz drugih proračuna te ostalih subjekata unutar općeg proračuna	371.039,63
	Izvor 61 – Prihodi od prodaje imovine	1.286.000,00
IZVORI SVEUKUPNO:		4.325.800,00

II.

Konačna vrijednost svakog pojedinog objekta i uređaja utvrdit će se na temelju stvarnih i ukupnih troškova koji sadrže, ovisno o uvjetima, rješavanje imovinsko pravnih poslova, projektiranje, izvođenje radova i nadzor.

III.

Realizacija ovog Programa ovisi o ostvarenim izvorima financiranja.

IV.

Ovaj Program stupa na snagu osmog dana od dana objave u „Službenom vjesniku Grada Križevaca“.

KLASA: 363-01/23-01/0020
URBROJ: 2137-2-03/1-24-12
Križevci, 26. lipnja 2024.

PREDSJEDNIK
Igor Frbežar

44. Na temelju članka 11. stavka 2. Zakona o poticanju razvoja malog gospodarstva („Narodne novine“, broj: 29/02, 63/07, 53/12, 56/13 i 121/16) i članka 18. Statuta Grada Križevaca („Službeni vjesnik Grada Križevaca“ broj 4/09., 1/13., 1/16. i 3/18. – pročišćeni tekst, 3/20., 1/21. i 3/22.), Gradsko vijeće Grada Križevaca na 21. sjednici održanoj 26. lipnja 2024. godine donijelo je

Program o I. izmjenama i dopunama programa u gospodarstvu za 2024. godinu

I.

U Programu u gospodarstvu za 2024. godinu („Službeni vjesnik Grada Križevaca“, broj: 7/23) u točki I., tablica „POTICANJE PODUZETNIŠTVA I OBRTNIŠTVA“, iznos potrebnih sredstva za provođenje programa: „137.800,00 eura“ zamjenjuje se iznosom: „142.000,00 eura“

II.

Nakon dosadašnje aktivnosti „A220111 MIKROINKUBATOR dodaje se Kapitalni projekt koji glasi:

„K220112 KAPITALNE POMOĆI KRIŽEVAČKOM PODUTNIČKOM CENTRU D.O.O. KRIŽEVCI	
Opis	Projekt uključuje izradu glavnog projekta za Halu C koji je izradila tvrtka Tehno tim za potrebe Mikroinkubatora
Potrebna sredstva	4.200,00 eura“

III.

U ostalom dijelu Program ostaje neizmijenjen.

IV.

Program o I. izmjenama i dopunama Programa u gospodarstvu za 2024. godinu stupa na

snagu prvog dana od dana objave u "Službenom vjesniku Grada Križevaca".

KLASA:302-02/23-01/0001
URBROJ:2137-2-04/1-24-2
Križevci, 26. lipnja 2024.

PREDSJEDNIK
Igor Frbežar

45. Na temelju članka 36. Zakona o poljoprivredi („Narodne novine“ broj 118/18., 42/20., 127/20. i 52/21.) i članka 18. Statuta Grada Križevaca („Službeni vjesnik Grada Križevaca“ broj 4/09., 1/13., 1/16. i 3/18. – pročišćeni tekst, 3/20., 1/21. i 3/22.), Gradsko vijeće Grada Križevaca na 21. sjednici održanoj 26. lipnja 2024. godine donijelo je

Program o I. izmjenama Programa potpora poljoprivredi na području Grada Križevaca za 2024. godinu

Članak 1.

U Programu potpora poljoprivredi na području Grada Križevaca za 2024. godinu („Službeni vjesnik Grada Križevaca broj 7/23.“), u članku 9. iznos financijskih sredstava od „120.800,00 eura“ zamjenjuje se iznosom „134.107,47 eura“.

Članak 2.

U ostalom dijelu Program ostaje neizmijenjen.

Članak 3.

Ovaj Program o I. izmjenama Programa potpora poljoprivredi na području Grada Križevaca za 2024. godinu objavit će se u „Službenom vjesniku Grada Križevaca“, a stupa na snagu prvog dana od dana objave.

KLASA:320-02/23-01/0033
URBROJ:2137-2-04/1-24-5
Križevci, 26. lipnja 2024.

PREDSJEDNIK
Igor Frbežar

46. Na temelju članka 25. stavka 8. i članka 49. stavka 4. Zakona o poljoprivrednom zemljištu („Narodne novine“ broj 20/18, 115/18, 98/19 i 57/22) i članka 18. Statuta Grada Križevaca („Službeni vjesnik Grada Križevaca“ broj 4/09., 1/13., 1/16. i 3/18. – pročišćeni tekst, 3/20., 1/21. i 3/22.), Gradsko vijeće Grada Križevaca na 21. sjednici održanoj 26. lipnja 2024. godine, donijelo je

Program o I. izmjenama i dopunama Programa korištenja sredstava od raspolaganja poljoprivrednim zemljištem u vlasništvu

Republike Hrvatske i korištenja sredstava od promjene namjene poljoprivrednog zemljišta na području Grada Križevaca za 2024. godinu

I.

U Programu korištenja sredstava od raspolaganja poljoprivrednim zemljištem u vlasništvu Republike Hrvatske i korištenja sredstava od promjene namjene poljoprivrednog zemljišta na području Grada Križevaca za 2024. godinu („Službeni vjesnik Grada Križevaca“, broj 7/23) u točki II. iznos „120.000,00 eura“ zamjenjuje se iznosom od „133.307,47 eura“

U istoj točki nakon podstavka 2. dodaje se podstavak 3. koji glasi:

„Prijenos neutrošenih sredstava iz 2023. godine u iznosu od 13.307,47 eura“.

II.

U ostalom dijelu Program ostaje neizmijenjen.

III.

Program o I. izmjenama i dopunama Programa korištenja sredstava od raspolaganja poljoprivrednim zemljištem u vlasništvu Republike Hrvatske i korištenja sredstava od promjene namjene poljoprivrednog zemljišta na području Grada Križevaca za 2024. godinu stupa na snagu prvog dana od dana objave u „Službenom vjesniku Grada Križevaca“.

KLASA:320-02/23-01/0034
URBROJ:2137-2-04/1-24-2
Križevci, 26. lipnja 2024

PREDSJEDNIK
Igor Frbežar

47. Na temelju članka 82. stavka 2. Pravilnika o proračunskom računovodstvu i računskom planu („Narodne novine“ broj 124/14, 115/15, 87/16, 3/18, 126/19 i 108/20) i članka 18. Statuta Grada Križevaca („Službeni vjesnik Grada Križevaca“ broj 4/09, 1/13, 1/16, 1/18, 3/18-pročišćeni tekst, 3/20 i 1/21) Gradsko vijeće Grada Križevaca je na 21. sjednici održanoj 26. lipnja 2024. godine donijelo

Odluku o raspodjeli rezultata za 2023. godinu

Članak 1.

Odlukom o raspodjeli rezultata za 2023. godinu (u daljnjem tekstu: Odluka) raspodjeljuje se rezultat Grada Križevaca za 2023. godinu.

Članak 2.

Utvrđuju se stanja na osnovnim računima podskupine 922 u glavnoj knjizi razine 22 Grada Križevaca za raspodjelu ovom Odlukom, kako slijedi:

92211	Višak prihoda poslovanja	5.044.767,66
92213	Višak primitaka od financijske imovine	382.678,16
92222	Manjak prihoda od nefinancijske imovine	2.508.624,04

Ukupno 922 Višak/manjak prihoda	2.918.821,78
--	---------------------

Članak 3.

Utvrđuje se da su proračunski korisnici Grada Križevaca u svojim poslovnim knjigama, nakon provedene korekcije rezultata kod Centra za odgoj, obrazovanje i rehabilitaciju Križevci te Javne vatrogasne postrojbe Grada Križevaca ostvarili rezultat poslovanja:

Proračunski korisnik	iz sredstava Proračuna	iz vlastitih i namjenskih sredstava	Ukupni rezultat
Dječji vrtić Križevci	-442,27	88.251,99	87.809,72
Centar za odgoj, obrazovanje i rehabilitaciju Križevci	-4.876,46	-1.234,46	-6.110,92
Osnovna škola Ljudevita Modeca Križevci	-19.604,03	41.533,91	21.929,88
Osnovna škola "Vladimir Nazor" Križevci	-14.219,22	14.398,81	179,59
Glazbena škola Alberta Štrige Križevci	-1.928,11	12.935,96	11.007,85
Gradska knjižnica "Franjo Marković" Križevci	-7.621,13	1.917,70	-5.703,43
Gradski muzej Križevci	-936,67	362,31	-574,36
Pučko otvoreno učilište Križevci	-3.549,62	2.948,11	-601,51
Javna vatrogasna postrojba Grada Križevaca	-2.776,02	97.968,76	95.192,74
Ukupno	-55.953,53	259.083,09	203.129,56

Članak 4.

Višak primitaka od financijske imovine iz članka 2. iskazan na osnovnom računu 92213 u iznosu 382.678,16 EUR raspodjeljuje se u 2024. godini za pokriće manjka prihoda od nefinancijske imovine na osnovnom računu 92222.

Članak 5.

Višak prihoda poslovanja iz članka 2. iskazan na osnovnom računu 92211 u iznosu 5.044.767,66 eura, sastoji se od sljedećih prenesenih neutrošenih namjenskih sredstava:

- 13.128,27 eura neiskorištenih namjenskih prihoda ostvarenih od zakupa poljoprivrednog zemljišta, koji će se utrošiti u 2024. godini za aktivnost Potpore u poljoprivredi;

- 35.845,66 eura prihoda od pomoći od međunarodnih organizacija te institucija i tijela EU iz EUFC fonda, koji će se utrošiti u 2024. godini za kapitalni projekt Intermodalni terminal;
- 13.650,62 eura neiskorištenih namjenskih prihoda ostvarenih za fiskalnu održivost dječjih vrtića, koji će se utrošiti u 2024. godini za Redovni rad Dječjeg vrtića Križevci;
- 4.020,30 eura neutrošenih namjenskih prihoda iz pomoći izravnjanja za decentralizirane funkcije osnovnog školstva te 163,46 eura neutrošenih namjenskih prihoda iz pomoći izravnjanja za decentralizirane funkcije vatrogastva koji će se utrošiti u 2024. godini za rashode zakonskog standarda kod osnovnih škola i javne vatrogasne postrojbe - proračunskih korisnika Grada Križevaca;
- 15.187,31 eura neutrošenih namjenskih prihoda iz pomoći temeljem prijenosa EU sredstava za

Erasmus+ projekt Gradski program za mlade, koji će se utrošiti u 2024. godini za provedbu navedenog projekta.

Dio viška prihoda poslovanja u iznosu 2.126.125,08 eura koristit će se u 2024. godini za pokriće manjka prihoda od nefinancijske imovine na osnovnom računu 92222.

Preostali dio viška prihoda poslovanja u iznosu 2.836.646,96 eura koristit će se u 2024. godini za sljedeće namjene:

- pokriće metodološkog manjka proračunskih korisnika Grada Križevaca iz 2023. godine iz sredstava Grada, za rashode za koje u 2023. godini korisnicima nisu doznačena sredstva u iznosu 55.953,53 eura;
- kapitalni projekt K310110 Povećanje kapaciteta predškolskog odgoja u iznosu 1.000.000,00 eura;
- kapitalni projekt K440204 Nabava nekretnina za provođenje programa u iznosu 552.000,00 eura;
- kapitalni projekt K420901 Uređenje i opremanje autobusnih stajališta u iznosu 450.000,00 eura;
- kapitalni projekt K460207 Aglomeracija Križevci (odvodnja) u iznosu 675.000,00 eura;
- kapitalni projekt K460106 Aglomeracija Križevci (vodovod) u iznosu 103.693,43 eura.

Članak 6.

Manjak prihoda od nefinancijske imovine na osnovnom računu 92222 u iznosu 2.508.624,04 eura sastoji se od manjka prihoda od prodaje nefinancijske imovine u iznosu 2.508.803,24 eura i viška prihoda od prodaje poljoprivrednog zemljišta u iznosu 179,20 eura.

Višak prihoda od prodaje poljoprivrednog zemljišta – neiskorišteni namjenski prihodi u iznosu 179,20 eura utrošit će u 2024. godini se za aktivnost Potpore u poljoprivredi.

Manjak prihoda od nefinancijske imovine u iznosu 2.508.803,24 eura pokrit će se sukladno članku 4. i članku 5. ove Odluke.

Članak 7.

Rezultat koji su ostvarili proračunski korisnici Grada Križevaca iz vlastitih i namjenskih izvora rasporedit će se sukladno Odlukama o raspodjeli rezultata pojedinih proračunskih korisnika, a što će se uključiti u Proračun Grada Križevaca Izmjenama i dopunama Proračuna Grada Križevaca za 2024. godinu.

Članak 8.

Ova Odluka stupa na snagu prvoga dana od dana objave u "Službenom vjesniku Grada Križevaca".

KLASA: 400-01/24-01/0019

URBROJ: 2137-2-04/4-24-1

Križevci, 26. lipnja 2024.

PREDSJEDNIK
Igor Frbežar

48. Na temelju članka 89. Zakona o proračunu ("Narodne novine" broj 144/21), članka 55. Pravilnika o Polugodišnjem i godišnjem izvještaju o izvršenju proračuna i financijskog plana ("Narodne novine" broj 85/23) i članka 18. Statuta Grada Križevaca ("Službeni vjesnik Grada Križevaca" br. 4/09., 1/13., 1/16., 1/18., 3/18. – pročišćeni tekst, 3/20., 1/21. i 3/22.), Gradsko vijeće Grada Križevaca je na 21. sjednici održanoj 26. lipnja 2024. donijelo

GODIŠNJI IZVJEŠTAJ O IZVRŠENJU PRORAČUNA GRADA KRIŽEVACA ZA RAZDOBLJE OD 01.01. DO 31.12.2023. GODINE

I. OPĆI DIO PRORAČUNA

1.1. SAŽETAK A. RAČUNA PRIHODA I RASHODA I B. RAČUNA FINANCIRANJA

Članak 1.

Proračun Grada Križevaca za 2023. godinu ("Službeni vjesnik Grada Križevaca" 6/22, 2/23, 3/23 i 8/23) (u daljnjem tekstu: Proračun) izvršen je u razdoblju od 01.01. do 31.12.2023. godine, kako slijedi:

Brojčana oznaka i naziv	Ostvarenje / Izvršenje 1.-12.2022.*	Rebalans za 2023.	Ostvarenje / Izvršenje 1.-12.2023.	Indeks 4/2*100	Indeks 4/3*100
1	2	3	4	5	6
A. SAŽETAK RAČUNA PRIHODA I RASHODA					
6	17.626.486,69	23.979.104,23	23.752.356,32	134,75%	99,05%
7	311.433,03	373.602,75	389.748,18	125,15%	104,32%
3	14.686.940,28	18.824.948,58	17.079.976,61	116,29%	90,73%
4	3.931.834,67	7.517.841,03	5.873.019,16	149,37%	78,12%
RAZLIKA - VIŠAK/MANJAK	-680.855,23	-1.990.082,63	1.189.108,73	-174,65%	-59,75%
B. SAŽETAK RAČUNA FINANCIRANJA					
8	1.546.698,86	531.000,00	444.615,44	28,75%	83,73%
5	62.379,72	93.000,00	61.937,28	-	66,60%
RAZLIKA PRIMITAKA I IZDATAKA	1.484.319,14	438.000,00	382.678,16	25,78%	87,37%
C. PRENESENI VIŠAK/MANJAK IZ PRETHODNE GODINE					
92	661.804,03	1.552.082,63	1.552.165,96	234,54%	100,01%
D. UKUPNO PRORAČUN					
Ukupno prihodi i primici	19.484.618,58	24.883.706,98	24.586.719,94	126,19%	98,81%
Ukupno rashodi i izdaci	18.681.154,67	26.435.789,61	23.014.933,05	123,20%	87,06%
Rezultat poslovanja (prenesen iz prethodne godine)	661.804,03	1.552.082,63	1.552.165,96	234,54%	100,01%
RAZLIKA VIŠAK/MANJAK	1.465.267,94	0,00	3.123.952,85	213,20%	-

* Iznosi u stupcu "Ostvarenje / Izvršenje 1.-12.2022." preračunati su iz kuna u eure prema fiksnom tečaju konverzije (1 EUR=7,53450 kuna) i po pravilima za preračunavanje i zaokruživanje.

Članak 2.

Prihodi i rashodi te primici i izdaci utvrđeni u A. Računu prihoda i rashoda i B. Računu financiranja ostvareni / izvršeni su, kako slijedi:

1.2. RAČUN PRIHODA I RASHODA

1.2.1. IZVJEŠTAJ O PRIHODIMA I RASHODIMA PREMA EKONOMSKOJ KLASIFIKACIJI

Brojčana oznaka i naziv		Ostvarenje / izvršenje 31.12.2022.	Rebalans za 2023. godinu	Ostvarenje / izvršenje 31.12.2023.	Indeks 4 / 2	Indeks 4 / 3
1		2	3	4	5	6
	UKUPNO PRIHODI	17.937.919,72	24.352.706,98	24.142.104,50	134,59	99,14
6	Prihodi poslovanja	17.626.486,69	23.979.104,23	23.752.356,32	134,75	99,05
61	Prihodi od poreza	7.014.696,35	8.786.021,97	9.004.698,01	128,37	102,49
611	Porez i prirez na dohodak	6.560.156,06		8.527.985,95	130	
6111	Porez i prirez na dohodak od nesamostalnog rada	6.000.244,66		7.745.229,49	129,08	
6112	Porez i prirez na dohodak od samostalnih djelatnosti	455.462,31		558.475,80	122,62	
6113	Porez i prirez na dohodak od imovine i imovinskih prava	225.641,03		225.186,71	99,8	
6114	Porez i prirez na dohodak od kapitala	518.026,53		657.070,07	126,84	
6115	Porez i prirez na dohodak po godišnjoj prijavi	124.014,27		211.604,05	170,63	
6116	Porez i prirez na dohodak utvrđen u postupku nadzora za prethodne godine	1.110,51		1.235,41	111,25	
6117	Povrat poreza i prireza na dohodak po godišnjoj prijavi	-764.343,25		-870.815,58	113,93	
613	Porezi na imovinu	376.828,47		383.327,60	101,72	
6131	Stalni porezi na nepokretnu imovinu (zemlju, zgrade, kuće i ostalo)	28.658,00		29.977,06	104,6	
6134	Povremeni porezi na imovinu	348.170,47		353.350,54	101,49	
614	Porezi na robu i usluge	77.711,82		93.384,46	120,17	
6142	Porez na promet	77.711,82		93.384,46	120,17	
63	Pomoći iz inozemstva i od subjekata unutar općeg proračuna	8.595.820,57	12.904.901,83	12.762.079,92	148,47	98,89
632	Pomoći od međunarodnih organizacija te institucija i tijela EU	171.347,91		131.315,52	76,64	
6321	Tekuće pomoći od međunarodnih organizacija	0,00		2.332,52		
6323	Tekuće pomoći od institucija i tijela EU	163.718,41		128.983,00	78,78	
6324	Kapitalne pomoći od institucija i tijela EU	7.629,50		0,00	0	
633	Pomoći proračunu iz drugih proračuna	1.776.698,62		1.995.818,25	112,33	
6331	Tekuće pomoći proračunu iz drugih proračuna	1.707.243,84		1.836.759,60	107,59	
6332	Kapitalne pomoći proračunu iz drugih proračuna	69.454,78		159.058,65	229,01	
634	Pomoći od izvanproračunskih korisnika	254.414,87		117.337,11	46,12	
6341	Tekuće pomoći od izvanproračunskih korisnika	2.286,13		34.452,43	1507,02	
6342	Kapitalne pomoći od izvanproračunskih korisnika	252.128,74		82.884,68	32,87	
635	Pomoći izravnjanja za decentralizirane funkcije	877.981,56		810.470,03	92,31	
6351	Tekuće pomoći izravnjanja za decentralizirane funkcije	765.321,13		699.532,03	91,4	
6352	Kapitalne pomoći izravnjanja za decentralizirane funkcije	112.660,43		110.938,00	98,47	
636	Pomoći proračunskim korisnicima iz proračuna koji im nije nadležan	5.319.546,83		6.290.093,49	118,24	

6361	Tekuće pomoći proračunskim korisnicima iz proračuna koji im nije nadležan	5.241.920,89		6.144.171,16	117,21	
6362	Kapitalne pomoći proračunskim korisnicima iz proračuna koji im nije nadležan	77.625,94		145.922,33	187,98	
638	Pomoći iz državnog proračuna temeljem prijena EU sredstava	195.830,78		3.417.045,52	1744,9	
6381	Tekuće pomoći iz državnog proračuna temeljem prijena EU sredstava	193.360,33		320.308,17	165,65	
6382	Kapitalne pomoći iz državnog proračuna temeljem prijena EU sredstava	2.470,45		3.096.737,35	125351,14	
64	Prihodi od imovine	282.025,38	337.738,80	332.891,55	118,04	98,56
641	Prihodi od financijske imovine	6.696,98		11.158,52	166,62	
6413	Kamate na oročena sredstva i depozite po viđenju	9,38		0,00	0	
6414	Prihodi od zatezних kamata	1.973,61		1.560,15	79,05	
6415	Prihodi od pozitivnih tečajnih razlika i razlika zbog primjene valutne klauzule	4,91		0,00	0	
6416	Prihodi od dividendi	4.709,08		9.598,37	203,83	
642	Prihodi od nefinancijske imovine	275.328,40		321.733,03	116,85	
6421	Naknade za koncesije	43.099,11		36.996,64	85,84	
6422	Prihodi od zakupa i iznajmljivanja imovine	160.445,70		201.941,67	125,86	
6423	Naknada za korištenje nefinancijske imovine	68.880,12		69.036,37	100,23	
6425	Prihodi od prodaje kratkotrajne nefinancijske imovine	0,00		8.429,83		
6429	Ostali prihodi od nefinancijske imovine	2.903,47		5.328,52	183,52	
65	Prihodi od upravnih i administrativnih pristojbi, pristojbi po posebnim propisima i naknada	1.357.954,80	1.332.756,03	1.348.996,55	99,34	101,22
651	Upravne i administrativne pristojbe	13.193,95		12.072,31	91,5	
6512	Županijske, gradske i općinske pristojbe i naknade	96,62		0,00	0	
6513	Ostale upravne pristojbe i naknade	10.575,57		7.581,27	71,69	
6514	Ostale pristojbe i naknade	2.521,76		4.491,04	178,09	
652	Prihodi po posebnim propisima	515.600,45		518.536,13	100,57	
6522	Prihodi vodnog gospodarstva	2.290,76		4.310,71	188,18	
6524	Doprinosi za šume	147.017,30		137.469,16	93,51	
6526	Ostali nespomenuti prihodi	366.292,39		376.756,26	102,86	
653	Komunalni doprinosi i naknade	829.160,40		818.388,11	98,7	
6531	Komunalni doprinosi	168.746,88		130.968,75	77,61	
6532	Komunalne naknade	660.413,52		687.419,36	104,09	
66	Prihodi od prodaje proizvoda i robe te pruženih usluga i prihodi od donacija	278.314,75	590.629,58	268.458,39	96,46	45,45
661	Prihodi od prodaje proizvoda i robe te pruženih usluga	240.257,50		236.411,96	98,4	
6614	Prihodi od prodaje proizvoda i robe	20.825,10		16.699,11	80,19	
6615	Prihodi od pruženih usluga	219.432,40		219.712,85	100,13	
663	Donacije od pravnih i fizičkih osoba izvan općeg proračuna	38.057,25		32.046,43	84,21	
6631	Tekuće donacije	34.419,68		20.557,25	59,73	
6632	Kapitalne donacije	3.637,57		11.489,18	315,85	
68	Kazne, upravne mjere i ostali prihodi	97.674,84	27.056,02	35.231,90	36,07	130,22
681	Kazne i upravne mjere	2.514,34		4.436,48	176,45	

6819	Ostale kazne	2.514,34		4.436,48	176,45	
683	Ostali prihodi	95.160,50		30.795,42	32,36	
6831	Ostali prihodi	95.160,50		30.795,42	32,36	
7	Prihodi od prodaje nefinancijske imovine	311.433,03	373.602,75	389.748,18	125,15	104,32
71	Prihodi od prodaje neproizvedene dugotrajne imovine	292.228,87	351.040,00	322.514,44	110,36	91,87
711	Prihodi od prodaje materijalne imovine - prirodnih bogatstava	292.228,87		322.514,44	110,36	
7111	Zemljište	292.228,87		322.514,44	110,36	
72	Prihodi od prodaje proizvedene dugotrajne imovine	19.204,16	22.562,75	67.233,74	350,1	297,99
721	Prihodi od prodaje građevinskih objekata	18.434,39		9.294,95	50,42	
7211	Stambeni objekti	18.434,39		9.294,95	50,42	
722	Prihodi od prodaje postrojenja i opreme	769,77		786,75	102,21	
7221	Uredska oprema i namještaj	570,69		649,90	113,88	
7223	Oprema za održavanje i zaštitu	0,00		136,85		
7227	Uređaji, strojevi i oprema za ostale namjene	199,08		0,00	0	
723	Prihodi od prodaje prijevoznih sredstava	0,00		496,00		
7231	Prijevozna sredstva u cestovnom prometu	0,00		496,00		
726	Prihodi od prodaje nematerijalne proizvedene imovine	0,00		56.656,04		
7264	Ostala nematerijalna proizvedena imovina	0,00		56.656,04		
Brojčana oznaka i naziv		Ostvarenje / izvršenje 31.12.2022.	Rebalans za 2023. godinu	Ostvarenje / izvršenje 31.12.2023.	Indeks 4 / 2	Indeks 4 / 3
1		2	3	4	5	6
	UKUPNO RASHODI	18.618.774,95	26.342.789,61	22.952.995,77	123,28	87,13
3	Rashodi poslovanja	14.686.940,28	18.824.948,58	17.079.976,61	116,29	90,73
31	Rashodi za zaposlene	7.175.016,45	8.434.048,80	8.291.473,24	115,56	98,31
311	Plaće (Bruto)	5.881.105,51		6.713.078,75	114,15	
3111	Plaće za redovan rad	5.784.765,27		6.613.731,07	114,33	
3113	Plaće za prekovremeni rad	11.234,59		8.501,24	75,67	
3114	Plaće za posebne uvjete rada	85.105,65		90.846,44	106,75	
312	Ostali rashodi za zaposlene	324.549,86		472.482,99	145,58	
3121	Ostali rashodi za zaposlene	324.549,86		472.482,99	145,58	
313	Doprinosi na plaće	969.361,08		1.105.911,50	114,09	
3131	Doprinosi za mirovinsko osiguranje	26.812,37		31.999,15	119,34	
3132	Doprinosi za obvezno zdravstveno osiguranje	942.201,77		1.073.912,35	113,98	
3133	Doprinosi za obvezno osiguranje u slučaju nezaposlenosti	346,94		0,00	0	
32	Materijalni rashodi	4.189.208,02	5.431.251,94	4.832.611,26	115,36	88,98
321	Naknade troškova zaposlenima	305.201,14		359.663,07	117,84	
3211	Službena putovanja	69.432,34		84.370,85	121,52	
3212	Naknade za prijevoz, za rad na terenu i odvojeni život	213.030,46		236.140,65	110,85	
3213	Stručno usavršavanje zaposlenika	20.295,03		34.929,50	172,11	
3214	Ostale naknade troškova zaposlenima	2.443,31		4.222,07	172,8	
322	Rashodi za materijal i energiju	1.035.720,72		1.256.774,77	121,34	

3221	Uredski materijal i ostali materijalni rashodi	131.430,03		143.494,00	109,18	
3222	Materijal i sirovine	313.661,00		415.696,30	132,53	
3223	Energija	428.139,45		509.533,23	119,01	
3224	Materijal i dijelovi za tekuće i investicijsko održavanje	116.595,12		124.469,22	106,75	
3225	Sitni inventar i auto gume	38.694,29		25.109,74	64,89	
3227	Službena, radna i zaštitna odjeća i obuća	7.200,83		38.472,28	534,28	
323	Rashodi za usluge	2.495.155,20		2.957.882,92	118,55	
3231	Usluge telefona, pošte i prijevoza	398.846,99		439.883,72	110,29	
3232	Usluge tekućeg i investicijskog održavanja	1.072.391,34		1.294.951,05	120,75	
3233	Usluge promidžbe i informiranja	76.928,92		91.485,37	118,92	
3234	Komunalne usluge	82.145,93		112.950,48	137,5	
3235	Zakupnine i najamnine	330.990,44		348.021,60	105,15	
3236	Zdravstvene i veterinarske usluge	75.045,49		176.919,85	235,75	
3237	Intelektualne i osobne usluge	180.715,55		186.999,15	103,48	
3238	Računalne usluge	55.915,18		90.778,85	162,35	
3239	Ostale usluge	222.175,36		215.892,85	97,17	
324	Naknade troškova osobama izvan radnog odnosa	9.654,32		18.074,76	187,22	
3241	Naknade troškova osobama izvan radnog odnosa	9.654,32		18.074,76	187,22	
329	Ostali nespomenuti rashodi poslovanja	343.476,64		240.215,74	69,94	
3291	Naknade za rad predstavničkih i izvršnih tijela, povjerenstava i slično	84.785,90		59.720,75	70,44	
3292	Premije osiguranja	33.439,07		33.894,74	101,36	
3293	Reprezentacija	71.720,94		68.474,49	95,47	
3294	Članarine i norme	12.060,04		13.958,23	115,74	
3295	Pristojbe i naknade	96.083,98		40.806,22	42,47	
3296	Troškovi sudskih postupaka	12.574,65		1.785,09	14,2	
3299	Ostali nespomenuti rashodi poslovanja	32.812,06		21.576,22	65,76	
34	Financijski rashodi	38.358,20	39.143,00	33.550,96	87,47	85,71
342	Kamate za primljene kredite i zajmove	2.522,14		11.077,60	439,21	
3422	Kamate za primljene kredite i zajmove od kreditnih i ostalih financijskih institucija u javnom sektoru	88,59		2.306,70	2603,79	
3423	Kamate za primljene kredite i zajmove od kreditnih i ostalih financijskih institucija izvan javnog sektora	2.433,55		8.770,90	360,42	
343	Ostali financijski rashodi	35.836,06		22.473,36	62,71	
3431	Bankarske usluge i usluge platnog prometa	21.530,19		21.513,10	99,92	
3432	Negativne tečajne razlike i razlike zbog primjene valutne klauzule	990,05		0,00	0	
3433	Zatezne kamate	13.203,74		155,31	1,18	
3434	Ostali nespomenuti financijski rashodi	112,08		804,95	718,19	
35	Subvencije	345.648,69	474.254,40	402.473,02	116,44	84,86
351	Subvencije trgovačkim društvima u javnom sektoru	76.979,22		50.779,13	65,96	
3512	Subvencije trgovačkim društvima u javnom sektoru	76.979,22		50.779,13	65,96	

352	Subvencije trgovačkim društvima, poljoprivrednicima i obrtnicima izvan javnog sektora	268.669,47		347.941,89	129,51	
3522	Subvencije trgovačkim društvima izvan javnog sektora	200.553,89		255.105,57	127,2	
3523	Subvencije poljoprivrednicima i obrtnicima	68.115,58		92.836,32	136,29	
353	Subvencije trgovačkim društvima, zadrugama, poljoprivrednicima i obrtnicima iz EU sredstava	0,00		3.752,00		
3531	Subvencije trgovačkim društvima, zadrugama, poljoprivrednicima i obrtnicima iz EU sredstava	0,00		3.752,00		
36	Pomoći dane u inozemstvo i unutar općeg proračuna	628.856,88	1.298.625,00	891.939,76	141,84	68,68
362	Pomoći međunarodnim organizacijama te institucijama i tijelima EU	45.359,48		38.632,22	85,17	
3621	Tekuće pomoći međunarodnim organizacijama te institucijama i tijelima EU	45.359,48		38.632,22	85,17	
363	Pomoći unutar općeg proračuna	552.576,04		840.294,64	152,07	
3632	Kapitalne pomoći unutar općeg proračuna	552.576,04		840.294,64	152,07	
366	Pomoći proračunskim korisnicima drugih proračuna	19.504,94		13.012,90	66,72	
3661	Tekuće pomoći proračunskim korisnicima drugih proračuna	9.812,31		13.012,90	132,62	
3662	Kapitalne pomoći proračunskim korisnicima drugih proračuna	9.692,63		0,00	0	
368	Pomoći temeljem prijenosa EU sredstava	11.416,42		0,00	0	
3681	Tekuće pomoći temeljem prijenosa EU sredstava	11.416,42		0,00	0	
37	Naknade građanima i kućanstvima na temelju osiguranja i druge naknade	245.573,21	316.976,00	265.740,64	108,21	83,84
372	Ostale naknade građanima i kućanstvima iz proračuna	245.573,21		265.740,64	108,21	
3721	Naknade građanima i kućanstvima u novcu	113.814,30		150.966,52	132,64	
3722	Naknade građanima i kućanstvima u naravi	131.758,91		114.774,12	87,11	
38	Ostali rashodi	2.064.278,83	2.830.649,44	2.362.187,73	114,43	83,45
381	Tekuće donacije	1.150.553,57		1.343.581,28	116,78	
3811	Tekuće donacije u novcu	1.149.889,96		1.331.219,50	115,77	
3812	Tekuće donacije u naravi	663,61		12.361,78	1862,81	
382	Kapitalne donacije	181.758,94		213.465,60	117,44	
3821	Kapitalne donacije neprofitnim organizacijama	13.272,28		48.688,89	366,85	
3822	Kapitalne donacije građanima i kućanstvima	168.486,66		164.776,71	97,8	
383	Kazne, penali i naknade štete	0,00		7.662,37		
3831	Naknade šteta pravnim i fizičkim osobama	0,00		7.315,10		
3835	Ostale kazne	0,00		347,27		
386	Kapitalne pomoći	731.966,32		797.478,48	108,95	
3861	Kapitalne pomoći kreditnim i ostalim financijskim institucijama te trgovačkim društvima u javnom sektoru	710.564,74		770.740,61	108,47	
3862	Kapitalne pomoći kreditnim i ostalim financijskim institucijama te trgovačkim društvima izvan javnog sektora	3.318,07		13.333,00	401,83	
3863	Kapitalne pomoći poljoprivrednicima i obrtnicima	12.679,14		13.404,87	105,72	
3864	Kapitalne pomoći iz EU sredstava	5.404,37		0,00	0	
4	Rashodi za nabavu nefinancijske imovine	3.931.834,67	7.517.841,03	5.873.019,16	149,37	78,12

41	Rashodi za nabavu neproizvedene dugotrajne imovine	90.488,67	1.902.087,94	1.361.337,75	1504,43	71,57
411	Materijalna imovina - prirodna bogatstva	53.932,48		146.590,77	271,8	
4111	Zemljište	53.932,48		146.590,77	271,8	
412	Nematerijalna imovina	36.556,19		1.214.746,98	3322,96	
4124	Ostala prava	36.556,19		1.214.746,98	3322,96	
42	Rashodi za nabavu proizvedene dugotrajne imovine	2.422.662,27	4.231.188,25	3.196.301,64	131,93	75,54
421	Građevinski objekti	1.373.251,59		2.263.364,25	164,82	
4212	Poslovni objekti	0,00		4.115,00		
4213	Ceste, željeznice i ostali prometni objekti	191.289,48		1.286.285,15	672,43	
4214	Ostali građevinski objekti	1.181.962,11		972.964,10	82,32	
422	Postrojenja i oprema	716.524,06		547.130,55	76,36	
4221	Uredska oprema i namještaj	83.045,90		74.957,94	90,26	
4222	Komunikacijska oprema	2.805,01		687,50	24,51	
4223	Oprema za održavanje i zaštitu	38.609,76		79.834,59	206,77	
4225	Instrumenti, uređaji i strojevi	0,00		268,75		
4226	Sportska i glazbena oprema	97.939,62		3.950,90	4,03	
4227	Uređaji, strojevi i oprema za ostale namjene	494.123,77		387.430,87	78,41	
423	Prijevozna sredstva	79.088,37		1.526,36	1,93	
4231	Prijevozna sredstva u cestovnom prometu	79.088,37		1.526,36	1,93	
424	Knjige, umjetnička djela i ostale izložbene vrijednosti	54.081,14		66.363,59	122,71	
4241	Knjige	53.882,06		66.203,59	122,87	
4243	Muzejski izložci i predmeti prirodnih rijetkosti	199,08		160,00	80,37	
426	Nematerijalna proizvedena imovina	199.717,11		317.916,89	159,18	
4262	Ulaganja u računalne programe	345,05		962,30	278,89	
4263	Umjetnička, literarna i znanstvena djela	42.849,56		20.376,27	47,55	
4264	Ostala nematerijalna proizvedena imovina	156.522,50		296.578,32	189,48	
45	Rashodi za dodatna ulaganja na nefinancijskoj imovini	1.418.683,73	1.384.564,84	1.315.379,77	92,72	95
451	Dodatna ulaganja na građevinskim objektima	1.395.749,00		1.265.297,92	90,65	
4511	Dodatna ulaganja na građevinskim objektima	1.395.749,00		1.265.297,92	90,65	
453	Dodatna ulaganja na prijevoznim sredstvima	0,00		43.625,00		
4531	Dodatna ulaganja na prijevoznim sredstvima	0,00		43.625,00		
454	Dodatna ulaganja za ostalu nefinancijsku imovinu	22.934,73		6.456,85	28,15	
4541	Dodatna ulaganja za ostalu nefinancijsku imovinu	22.934,73		6.456,85	28,15	

1.2.2. IZVJEŠTAJ O PRIHODIMA I RASHODIMA PREMA IZVORIMA FINANCIRANJA

Brojčana oznaka i naziv		Ostvarenje / izvršenje 31.12.2022.	Rebalans za 2023. godinu	Ostvarenje / izvršenje 31.12.2023.	Indeks 4 / 2	Indeks 4 / 3
1		2	3	4	5	6
	UKUPNO PRIHODI	17.937.919,72	24.352.706,98	24.142.104,50	134,59	99,14
1	OPĆI PRIHODI I PRIMICI	8.983.188,47	10.820.361,97	11.054.803,33	123,06	102,17
11	OPĆI PRIHODI I PRIMICI	8.983.188,47	10.820.361,97	11.054.803,33	123,06	102,17
2	VLASTITI PRIHODI	201.407,46	215.619,84	196.422,69	97,53	91,10
21	VLASTITI PRIHODI	201.407,46	215.619,84	196.422,69	97,53	91,10
3	PRIHODI ZA POSEBNE NAMJENE	1.425.349,38	1.397.664,03	1.418.432,89	99,51	101,49
31	PRIHODI PO POSEBNIM PROPISIMA	596.188,98	588.064,03	600.044,78	100,65	102,04
32	KOMUNALNI DOPRINOSI I NAKNADE	829.160,40	809.600,00	818.388,11	98,70	101,09
4	POMOĆI	6.999.142,34	11.320.446,83	11.116.483,25	158,83	98,20
41	POMOĆI OD MEĐUNARODNIH ORGANIZACIJA TE INSTITUCIJA I TIJELA EU	146.930,71	212.739,19	131.315,52	89,37	61,73
42	PRIHODI IZ DRUGIH PRORAČUNA TE OSTALIH SUBJEKATA UNUTAR OPĆEG PRORAČUNA	5.733.894,57	6.849.567,10	6.748.792,85	117,70	98,53
43	POMOĆI IZRAVNANJA ZA DECENTRALIZIRANE FUNKCIJE	877.981,56	816.620,00	810.470,03	92,31	99,25
44	POMOĆI PRORAČUNSKIM KORISNICIMA TEMELJEM PRIJENOSA SREDSTAVA EU	195.830,78	3.353.506,52	3.339.328,90	1.705,21	99,58
45	POMOĆI EU PRORAČUNSKIM KORISNICIMA	44.482,69	88.014,02	86.575,95	194,63	98,37
451	POMOĆI EU PRORAČUNSKIM KORISNICIMA - PUČKO OTVORENO UČILIŠTE KRIŽEVCI	22,03	0,00	0,00	0,00	0,00
5	DONACIJE	17.969,73	225.798,31	23.656,95	131,65	10,48
51	DONACIJE	17.969,73	225.798,31	23.656,95	131,65	10,48
6	PRIHODI OD PRODAJE IMOVINE	310.862,34	372.816,00	332.305,39	106,90	89,13
61	PRIHODI OD PRODAJE IMOVINE	310.862,34	372.816,00	332.305,39	106,90	89,13

Brojčana oznaka i naziv		Ostvarenje / izvršenje 31.12.2022.	Rebalans za 2023. godinu	Ostvarenje / izvršenje 31.12.2023.	Indeks 4 / 2	Indeks 4 / 3
1		2	3	4	5	6
	UKUPNO RASHODI	18.618.774,95	26.342.789,61	22.952.995,77	123,28	87,13
1	OPĆI PRIHODI I PRIMICI	8.195.673,63	12.476.171,38	9.833.056,69	119,98	78,81
11	OPĆI PRIHODI I PRIMICI	8.195.673,63	12.476.171,38	9.833.056,69	119,98	78,81
2	VLASTITI PRIHODI	187.597,84	305.498,09	207.362,86	110,54	67,88
21	VLASTITI PRIHODI	187.597,84	305.498,09	207.362,86	110,54	67,88
3	PRIHODI ZA POSEBNE NAMJENE	1.387.386,61	1.564.695,34	1.462.664,41	105,43	93,48
31	PRIHODI PO POSEBNIM PROPISIMA	581.568,61	723.743,53	612.924,49	105,39	84,69
32	KOMUNALNI DOPRINOSI I NAKNADE	805.818,00	840.951,81	849.739,92	105,45	101,05
4	POMOĆI	6.966.779,90	10.822.230,02	10.459.520,93	150,13	96,65
41	POMOĆI OD MEĐUNARODNIH ORGANIZACIJA TE INSTITUCIJA I TIJELA EU	136.273,37	133.615,66	46.214,74	33,91	34,59

42	PRIHODI IZ DRUGIH PRORAČUNA TE OSTALIH SUBJEKATA UNUTAR OPĆEG PRORAČUNA	5.683.864,85	6.747.741,42	6.612.800,60	116,34	98,00
43	POMOĆI IZRAVNANJA ZA DECENTRALIZIRANE FUNKCIJE	858.433,05	829.769,25	815.723,61	95,02	98,31
44	POMOĆI PRORAČUNSKIM KORISNICIMA TEMELJEM PRIJENOSA SREDSTAVA EU	243.688,11	3.022.622,24	2.952.153,57	1.211,45	97,67
45	POMOĆI EU PRORAČUNSKIM KORISNICIMA	44.520,52	88.481,45	32.628,41	73,29	36,88
5	<i>DONACIJE</i>	<i>15.993,81</i>	<i>227.835,10</i>	<i>172.371,71</i>	<i>1.077,74</i>	<i>75,66</i>
51	DONACIJE	15.993,81	227.835,10	172.371,71	1.077,74	75,66
6	<i>PRIHODI OD PRODAJE IMOVINE</i>	<i>318.644,31</i>	<i>415.359,68</i>	<i>373.403,73</i>	<i>117,19</i>	<i>89,90</i>
61	PRIHODI OD PRODAJE IMOVINE	318.644,31	415.359,68	373.403,73	117,19	89,90
7	<i>PRIMICI OD ZADUŽIVANJA</i>	<i>1.546.698,85</i>	<i>531.000,00</i>	<i>444.615,44</i>	<i>28,75</i>	<i>83,73</i>
71	PRIMICI OD ZADUŽIVANJA	1.546.698,85	531.000,00	444.615,44	28,75	83,73

1.2.3. IZVJEŠTAJ O RASHODIMA PREMA FUNKCIJSKOJ KLASIFIKACIJI

Brojčana oznaka i naziv	Izvršenje 31.12.2022.	Rebalans za 2023. godinu	Izvršenje 31.12.2023.	Indeks 4 / 2	Indeks 4 / 3
1	2	3	4	5	6
UKUPNO RASHODI	13.769.868,03	26.342.789,61	17.463.627,31	126,82	66,29
01 Opće javne usluge	1.475.193,44	2.511.394,81	2.262.735,03	153,39	90,10
<i>011 Izvršna i zakonodavna tijela, financijski i fiskalni poslovi, vanjski poslovi</i>	434.864,61	511.610,00	448.990,33	103,25	87,76
<i>013 Opće usluge</i>	1.035.316,90	1.876.084,81	1.801.746,80	174,03	96,04
<i>016 Opće javne usluge koje nisu drugdje svrstane</i>	1.560,73	16.300,00	920,30	58,97	5,65
<i>017 Transakcije vezane za javni dug</i>	3.451,20	107.400,00	11.077,60	320,98	10,31
02 Obrana	17.226,32	27.365,00	22.693,71	131,74	82,93
<i>022 Civilna obrana</i>	17.226,32	27.365,00	22.693,71	131,74	82,93
03 Javni red i sigurnost	889.398,24	1.117.819,93	973.563,15	109,46	87,09
<i>032 Usluge protupožarne zaštite</i>	889.398,24	1.117.819,93	973.563,15	109,46	87,09
04 Ekonomski poslovi	1.690.276,27	3.901.051,97	2.531.013,93	149,74	64,88
<i>042 Poljoprivreda, šumarstvo, ribarstvo i lov</i>	135.979,06	79.614,40	54.910,91	40,38	68,97
<i>043 Gorivo i energija</i>	0,00	342.430,00	174.438,35		50,94
<i>045 Promet</i>	538.715,03	1.638.647,14	1.538.796,79	285,64	93,91
<i>046 Komunikacije</i>	0,00	55.000,00	53.933,18		98,06
<i>047 Ostale industrije</i>	1.009.105,40	1.600.365,00	651.635,89	64,58	40,72
<i>048 Istraživanje i razvoj: Ekonomski poslovi</i>	6.476,78	184.995,43	57.298,81	884,68	30,97
05 Zaštita okoliša	1.367.415,28	2.102.948,85	1.703.144,97	124,55	80,99
<i>051 Gospodarenje otpadom</i>	422.556,24	67.098,85	4.859,93	1,15	7,24
<i>052 Gospodarenje otpadnim vodama</i>	430.030,17	1.203.650,00	881.221,91	204,92	73,21
<i>053 Smanjenje zagađivanja</i>	34.271,62	55.900,00	51.783,07	151,10	92,64
<i>056 Poslovi i usluge zaštite okoliša koji nisu drugdje svrstani</i>	480.557,25	776.300,00	765.280,06	159,25	98,58
06 Usluge unapređenja stanovanja i zajednice	3.349.710,97	3.764.456,66	2.976.146,52	88,85	79,06
<i>061 Razvoj stanovanja</i>	0,00	0,00	0,00		
<i>062 Razvoj zajednice</i>	1.543.800,36	1.378.800,00	952.849,14	61,72	69,11
<i>063 Opskrba vodom</i>	688.384,95	661.200,00	586.012,01	85,13	88,63
<i>064 Ulična rasvjeta</i>	817.107,19	916.741,34	761.104,99	93,15	83,02
<i>066 Rashodi vezani za stanovanje i kom. pogodnosti koji nisu drugdje svrstani</i>	300.418,47	807.715,32	676.180,38	225,08	83,72
08 Rekreacija, kultura i religija	1.091.491,91	1.512.198,75	1.464.867,15	134,21	96,87
<i>081 Službe rekreacije i sporta</i>	412.635,22	518.250,00	518.174,99	125,58	99,99
<i>082 Službe kulture</i>	581.757,33	791.035,00	753.005,99	129,44	95,19
<i>084 Religijske i druge službe zajednice</i>	6.559,46	8.500,00	8.402,36	128,10	98,85
<i>086 Rashodi za rekreaciju, kulturu i religiju koji nisu drugdje svrstani</i>	90.539,90	194.413,75	185.283,81	204,64	95,30
09 Obrazovanje	3.710.582,51	11.067.978,93	5.239.585,05	141,21	47,34
<i>091 Predškolsko i osnovno obrazovanje</i>	3.571.385,95	10.734.993,16	4.961.522,99	138,92	46,22
<i>092 Srednjoškolsko obrazovanje</i>	17.461,34	16.500,00	13.168,71	75,42	79,81
<i>094 Visoka naobrazba</i>	77.460,54	93.800,00	81.974,53	105,83	87,39

096 Dodatne usluge u obrazovanju	40.151,01	218.085,77	178.161,37	443,73	81,69
098 Usluge obrazovanja koje nisu drugdje svrstane	4.123,67	4.600,00	4.757,45	115,37	103,42
10 Socijalna zaštita	178.573,09	337.574,71	289.877,80	162,33	85,87
101 Bolest i invaliditet	23.713,84	61.500,00	50.026,20	210,96	81,34
102 Starost	11.696,30	42.900,00	22.854,64	195,40	53,27
104 Obitelj i djeca	30.743,50	47.600,00	45.666,54	148,54	95,94
106 Stanovanje	24.744,16	74.419,71	63.878,44	258,16	85,84
109 Aktivnosti socijalne zaštite koje nisu drugdje svrstane	87.675,29	111.155,00	107.451,98	122,56	96,67

1.3. RAČUN FINANCIRANJA

1.3.1. IZVJEŠTAJ RAČUNA FINANCIRANJA PREMA EKONOMSKOJ KLASIFIKACIJI

Brojčana oznaka i naziv		Ostvarenje / izvršenje 31.12.2022.	Rebalans za 2023. godinu	Ostvarenje / izvršenje 31.12.2023.	Indeks 4 / 2	Indeks 4 / 3
1		2	3	4	5	6
8	Primici od financijske imovine i zaduživanja	1.546.698,86	531.000,00	444.615,44	28,75	83,73
84	Primici od zaduživanja	1.546.698,86	531.000,00	444.615,44	28,75	83,73
842	Primljeni krediti i zajmovi od kreditnih i ostalih financijskih institucija u javnom sektoru	617.639,19		444.615,44	71,99	
8422	Primljeni krediti od kreditnih institucija u javnom sektoru	617.639,19		444.615,44	71,99	
844	Primljeni krediti i zajmovi od kreditnih i ostalih financijskih institucija izvan javnog sektora	929.059,66		0,00	0	
8443	Primljeni krediti od tuzemnih kreditnih institucija izvan javnog sektora	929.059,66		0,00	0	
847	Primljeni zajmovi od drugih razina vlasti	0,01		0,00	0	
8471	Primljeni zajmovi od državnog proračuna	0,01		0,00	0	
5	Izdaci za financijsku imovinu i otplate zajmova	62.379,72	93.000,00	61.937,28	99,29	66,6
53	Izdaci za dionice i udjele u glavnici	62.379,72	0,00	0,00	0	
534	Dionice i udjeli u glavnici trgovačkih društava izvan javnog sektora	62.379,72		0,00	0	
5341	Dionice i udjeli u glavnici tuzemnih trgovačkih društava izvan javnog sektora	62.379,72		0,00	0	
54	Izdaci za otplatu glavnice primljenih kredita i zajmova	0,00	93.000,00	61.937,28		66,6
542	Otplata glavnice primljenih kredita i zajmova od kreditnih i ostalih financijskih institucija u javnom sektoru	0,00		0,00		
5422	Otplata glavnice primljenih kredita od kreditnih institucija u javnom sektoru	0,00		0,00		
544	Otplata glavnice primljenih kredita i zajmova od kreditnih i ostalih financijskih institucija izvan javnog sektora	0,00		61.937,28		
5443	Otplata glavnice primljenih kredita od tuzemnih kreditnih institucija izvan javnog sektora	0,00		61.937,28		
547	Otplata glavnice primljenih zajmova od drugih razina vlasti	0,00		0,00		
5471	Otplata glavnice primljenih zajmova od državnog proračuna	0,00		0,00		

**Analitički prikaz ostvarenih primitaka i izvršenih izdataka po svakom pojedinačnom zajmu, kreditu i vrijednosnom papiru
za razdoblje od 01.01.2023. do 31.12.2023.**

1. Dugoročni kredit ugovoren 22.04.2022. godine kod Erste&Steiermärkische bank d.d.

Brojčana oznaka i naziv računa primitaka i izdataka ekonomske klasifikacije	Ostvarenje/izvršenje za prethodnu godinu (2022.)	Ostvarenje/izvršenje za izvještajno razdoblje (2023.)	Indeks ostvarenja/izvršenja za izvještajno razdoblje u odnosu na izvršenje za izvještajno razdoblje prethodne godine
1	2	3	4
Primici			
8 Primici od financijske imovine i zaduživanja	929.059,66 EUR*	-	-
84 Primici od zaduživanja	929.059,66 EUR	-	-
844 Primljeni krediti i zajmovi od kreditnih i ostalih financijskih institucija izvan javnog sektora	929.059,66 EUR	-	-
8443 Primljeni krediti od tuzemnih kreditnih institucija izvan javnog sektora	929.059,66 EUR	-	-
84432 Primljeni krediti od tuzemnih kreditnih institucija izvan javnog sektora - dugoročni	929.059,66 EUR	-	-
Izdaci			

* 7.000.000,00 kuna (fiksni tečaj konverzije 7,53450)

2. Dugoročni kredit ugovoren 29.06.2022. godine kod Hrvatske banke za obnovu i razvitak

Brojčana oznaka i naziv računa primitaka i izdataka ekonomske klasifikacije	Ostvarenje/izvršenje za prethodnu godinu (2022.)	Ostvarenje/izvršenje za izvještajno razdoblje (2023.)	Indeks ostvarenja/izvršenja za izvještajno razdoblje u odnosu na izvršenje za izvještajno razdoblje prethodne godine
1	2	3	4
Primici			
8 Primici od financijske imovine i zaduživanja	617.639,19		
84 Primici od zaduživanja	617.639,19		
842 Primiti krediti i zajmovi od kreditnih i ostalih financijskih institucija u javnom sektoru	617.639,19		
8422 Primiti krediti od kreditnih institucija u javnom sektoru	617.639,19		
84222 Primiti krediti od kreditnih institucija u javnom sektoru - dugoročni	617.639,19		
Izdaci			
	-		

* 4.653.602,50 kuna (fiksni tečaj konverzije 7,53450)

3. Kratkočni zajam iz Državnog proračuna

Brojčana oznaka i naziv računa primitaka i izdataka ekonomske klasifikacije	Ostvarenje/izvršenje za prethodnu godinu (2021.)	Ostvarenje/izvršenje za izvještajno razdoblje (2022.)	Indeks ostvarenja/izvršenja za izvještajno razdoblje u odnosu na izvršenje za izvještajno razdoblje prethodne godine
1	2	3	4
Primici			
8 Primici od financijske imovine i zaduživanja	-	0,04	-
84 Primici od zaduživanja	-	0,04	-
847 Primljeni zajmovi od drugih razina vlasti	-	0,04	-
8471 Primljeni zajmovi od državnog proračuna	-	0,04	-
84711 Primljeni zajmovi od državnog proračuna - kratkoročni	-	0,04	-
Izdaci			
-	-	-	-

Uz dva dugoročna kredita ugovorena u 2022. godini, Grad Križevci je na 31.12.2022. godine iskazao 0,04 kuna primitaka od beskamatnog zajma iz Državnog proračuna za koji Grad Križevci nije podnio zahtjev, međutim evidentiran je sukladno Uputi Ministarstva financija:

"Jedinicama koje nisu podnijele zahtjev za beskamatni zajam, a u trenutku povrata poreza na dohodak i prireza po godišnjoj prijavi nemaju na računu prihoda od poreza na dohodak i prireza dovoljan iznos sredstava za isplatu cijelog povrata, nedostajuća sredstva bit će podmirena iz državnog proračuna, a jedinice navedena sredstva također evidentiraju kao kratkoročni zajam primljen od državnog proračuna, iako ga nisu tražili"¹.

Nadalje, prema Dodatnoj uputi Ministarstva financija,

¹ Ministarstvo financija: Knjigovodstveno evidentiranje beskamatnog zajma JLP(R)S do visine poreza na dohodak, prireza porezu na dohodak čije je plaćanje oslobođeno, odgođeno i/ili je odobrena obročna otplata odnosno do visine izvršenog povrata i prema raspoloživim sredstvima državnog proračuna, dostupno na:

<https://mfin.gov.hr/istaknute-teme/drzavna-riznica/racunovodstvo/upute-nalozi-i-ostalo/179>

"jedinice koje su temeljem dnevnih specifikacija iznos nedostajućih sredstava za izvršenje povrata namirenih na teret državnog proračuna iskazale u okviru odjeljka 6111 Porez i prirez na dohodak od nesamostalnog rada, iznos navedenih sredstva moraju stornirati s odjeljka 6111 Porez i prirez na dohodak od nesamostalnog rada te evidentirati kao obvezu odobrenjem odjeljka 26711 Obveze za zajmove iz državnog proračuna"².

Uz to,

"U slučaju da JLP(R)S ne vrati beskamatni zajam do kraja ove godine, za preostali iznos glavnice treba evidentirati primitke od zaduživanja (odobrenjem računa 84711 Primljeni zajmovi od državnog proračuna - kratkoročni i zaduženjem računa iz podskupine 912 Ispravak vlastitih izvora za obveze)"¹.

U skladu s navedenim uputama, Grad je na dan 31. prosinca 2022. godine evidentirao 0,04 kuna primitaka od beskamatnog zajma, sukladno Specifikaciji prihoda – dodatak za razdoblje 01.01.2022 - 31.12.2022. - razrada šifre vrste prihoda 1406, koji je dostavila FINA.

² Ministarstvo financija: *Dodatna uputa o knjigovodstvenom evidentiranju beskamatnog zajma JLP(R)S do visine poreza na dohodak, prireza porezu na dohodak čije je plaćanje oslobođeno, odgođeno i/ili je odobrena obročna otplata odnosno do visine izvršenog povrata i prema raspoloživim sredstvima državnog proračuna*, dostupno na <https://mfin.gov.hr/istaknute-teme/drzavna-riznica/racunovodstvo/upute-nalozi-i-ostalo/179>

4. Kupnja udjela u Radiju Križevcima d.o.o.

Brojčana oznaka i naziv računa primitaka i izdataka ekonomske klasifikacije	Ostvarenje/izvršenje za prethodnu godinu (2021.)	Ostvarenje/izvršenje za izvještajno razdoblje (2022.)	Indeks ostvarenja/izvršenja za izvještajno razdoblje u odnosu na izvršenje za izvještajno razdoblje prethodne godine
1	2	3	4
Primici			
	-	-	-
Izdaci			
5 Izdaci za financijsku imovinu i otplate zajmova	-	470.000,00	-
53 Izdaci za dionice i udjele u glavnici	-	470.000,00	-
534 Dionice i udjeli u glavnici trgovačkih društava izvan javnog sektora	-	470.000,00	-
5341 Dionice i udjeli u glavnici trgovačkih društava izvan javnog sektora	-	470.000,00	-
53412 Dionice i udjeli u glavnici tuzemnih trgovačkih društava izvan javnog sektora	-	470.000,00	-

1.3.2. IZVJEŠTAJ RAČUNA FINANCIRANJA PREMA IZVORIMA FINANCIRANJA

Brojčana oznaka i naziv		Ostvarenje / izvršenje 31.12.2022.	Rebalans za 2023. godinu	Ostvarenje / izvršenje 31.12.2023.	Indeks 4 / 2	Indeks 4 / 3
1		2	3	4	5	6
	UKUPNO PRIHODI	1.546.698,86	531.000,00	444.615,44	28,75	83,73
7	PRIMICI OD ZADUŽIVANJA	1.546.698,86	531.000,00	444.615,44	28,75	83,73
71	PRIMICI OD ZADUŽIVANJA	1.546.698,86	531.000,00	444.615,44	28,75	83,73

Brojčana oznaka i naziv		Ostvarenje / izvršenje 31.12.2022.	Rebalans za 2023. godinu	Ostvarenje / izvršenje 31.12.2023.	Indeks 4 / 2	Indeks 4 / 3
1		2	3	4	5	6
	UKUPNO RASHODI	62.379,72	93.000,00	61.937,28	99,29	66,6
1	OPĆI PRIHODI I PRIMICI	62.379,72	93.000,00	61.937,28	99,29	66,60
11	OPĆI PRIHODI I PRIMICI	62.379,72	93.000,00	61.937,28	99,29	66,60

II. POSEBNI DIO PRORAČUNA

Članak 3.

Rashodi i izdaci Proračuna po organizacijskoj i programskoj klasifikaciji izvršeni su, kako slijedi:

2. POSEBNI DIO

2.1. IZVJEŠTAJ PO ORGANIZACIJSKOJ KLASIFIKACIJI

Brojčana oznaka i naziv		Rebalans za 2023. godinu	Izvršenje 31.12.2023.	Indeks 3 / 2
1		2	3	4
RAZDJEL 101	UPRAVNI ODJEL ZA PRAVNE I OPĆE POSLOVE	2.401.294,81	2.248.957,43	93,66
GLAVA 10101	PREDSTAVNIČKA, IZVRŠNA I UPRAVNA TIJELA GRADA	2.236.194,81	2.065.352,44	92,36
GLAVA 10102	MJESNA SAMOUPRAVA	165.100,00	183.604,99	111,21
RAZDJEL 201	UPRAVNI ODJEL ZA GOSPODARSTVO, FINANCIJE, EU FONDOVE I JAVNU NABAVU	773.174,83	361.714,75	46,78
GLAVA 20101	FINANCIJE	200.400,00	73.014,88	36,43
GLAVA 20102	GOSPODARSTVO	277.159,40	186.547,46	67,31
GLAVA 20103	EU PROJEKTI	295.615,43	102.152,41	34,56
RAZDJEL 301	UPRAVNI ODJEL ZA ODGOJ, OBRAZOVANJE, KULTURU, SPORT, SOCIJALNU SKRB, NACIONALNE MANJINE I TURIZAM	14.306.117,61	13.690.904,83	95,70
GLAVA 30101	PREDŠKOLSKI ODGOJ	1.737.183,01	1.645.991,99	94,75
GLAVA 30102	OSNOVNOŠKOLSKO OBRAZOVANJE	9.215.895,92	8.985.418,28	97,50
GLAVA 30103	SREDNJOŠKOLSKO I VISOKO OBRAZOVANJE, ZNANOST I CJELOŽIVOTNO UČENJE	144.900,00	129.103,71	89,10
GLAVA 30104	KULTURA	961.348,75	923.616,08	96,08
GLAVA 30105	TURIZAM	260.900,00	228.312,65	87,51
GLAVA 30106	SPORT, REKREACIJA I TEHNIČKA KULTURA	550.850,00	550.187,34	99,88
GLAVA 30107	SOCIJALNA SKRB, ZDRAVSTVO, HRVATSKI BRANITELJI, OBITELJ I DJECA	287.155,00	240.611,64	83,79
GLAVA 30108	VATROGASTVO I CIVILNA ZAŠTITA	1.145.184,93	984.963,14	86,01
GLAVA 30109	NACIONALNE MANJINE	2.700,00	2.700,00	100,00
RAZDJEL 401	UPRAVNI ODJEL ZA KOMUNALNO GOSPODARSTVO, GRADNJU, PROSTORNO UREĐENJE I ZAŠTITU OKOLIŠA	8.955.202,36	6.713.356,04	74,97
GLAVA 40101	ODRŽAVANJE KOMUNALNE INFRASTRUKTURE	1.347.041,34	1.305.817,03	96,94
GLAVA 40102	IZGRADNJA KOMUNALNE INFRASTRUKTURE	3.496.064,72	2.551.069,72	72,97
GLAVA 40103	IZGRADNJA PROMETNE INFRASTRUKTURE I UREĐENJE JAVNIH POVRŠINA	66.400,00	56.895,47	85,69
GLAVA 40104	PROSTORNO UREĐENJE, IZGRADNJA I ODRŽAVANJE OBJEKATA	806.317,45	569.112,51	70,58
GLAVA 40105	ZAŠTITA OKOLIŠA I ENERGETSKA UČINKOVITOST	1.335.528,85	733.625,57	54,93
GLAVA 40106	VODOOPSKRBA I ODVODNJA	1.903.850,00	1.496.835,74	78,62
UKUPNO :		26.435.789,61	23.014.933,05	87,06

2.2. IZVJEŠTAJ PO PROGRAMSKOJ KLASIFIKACIJI

Brojčana oznaka i naziv		Rebalans za 2023. godinu	Izvršenje 31.12.2023.	Indeks 3 / 2
1		2	3	4
RAZDJEL 101	UPRAVNI ODJEL ZA PRAVNE I OPĆE POSLOVE	2.401.294,81	2.248.957,43	93,66
GLAVA 10101	PREDSTAVNIČKA, IZVRŠNA I UPRAVNA TIJELA GRADA	2.236.194,81	2.065.352,44	92,36
Izvor financiranja 01	OPĆI PRIHODI I PRIMICI	1.533.615,00	1.390.458,23	90,67
Izvor financiranja 03	PRIHODI ZA POSEBNE NAMJENE	2.600,00	0,00	0,00
Izvor financiranja 04	POMOĆI	699.979,81	674.234,21	96,32
Izvor financiranja 05	DONACIJE	0,00	660,00	0,00
PROGRAM 1101	GRADSKO VIJEĆE	55.000,00	36.517,02	66,39
Aktivnost A110101	REDOVNI RAD GRADSKOG VIJEĆA	22.000,00	19.770,70	89,87
Izvor financiranja 01	OPĆI PRIHODI I PRIMICI	22.000,00	19.770,70	89,87
3	Rashodi poslovanja	22.000,00	19.770,70	89,87
32	Materijalni rashodi	22.000,00	19.770,70	89,87
322	Rashodi za materijal i energiju		0,00	
3225	Sitni inventar i auto gume		0,00	
323	Rashodi za usluge		0,00	
3239	Ostale usluge		0,00	
324	Naknade troškova osobama izvan radnog odnosa		413,46	
3241	Naknade troškova osobama izvan radnog odnosa		413,46	
329	Ostali nespomenuti rashodi poslovanja		19.357,24	
3291	Naknade za rad predstavničkih i izvršnih tijela, povjerenstava i slično		15.351,57	
3293	Reprezentacija		1.217,12	
3299	Ostali nespomenuti rashodi poslovanja		2.788,55	
Aktivnost A110102	FINANCIRANJE POLITIČKIH STRANAKA	13.300,00	13.220,26	99,40
Izvor financiranja 01	OPĆI PRIHODI I PRIMICI	13.300,00	13.220,26	99,40
3	Rashodi poslovanja	13.300,00	13.220,26	99,40
38	Ostali rashodi	13.300,00	13.220,26	99,40
381	Tekuće donacije		13.220,26	
3811	Tekuće donacije u novcu		13.220,26	
Aktivnost A110103	FINANCIRANJE GRADSKOG SAVJETA MLADIH	2.000,00	1.032,37	51,62
Izvor financiranja 01	OPĆI PRIHODI I PRIMICI	2.000,00	1.032,37	51,62
3	Rashodi poslovanja	2.000,00	1.032,37	51,62
32	Materijalni rashodi	2.000,00	1.032,37	51,62
321	Naknade troškova zaposlenima		200,00	
3213	Stručno usavršavanje zaposlenika		200,00	
324	Naknade troškova osobama izvan radnog odnosa		741,87	
3241	Naknade troškova osobama izvan radnog odnosa		741,87	
329	Ostali nespomenuti rashodi poslovanja		90,50	
3293	Reprezentacija		90,50	

Tekući projekt T110105	GRADSKI PROGRAM ZA MLADE	17.600,00	2.412,69	13,71
<i>Izvor financiranja 04</i>	<i>POMOĆI</i>	<i>17.600,00</i>	<i>2.412,69</i>	<i>13,71</i>
3	Rashodi poslovanja	17.600,00	2.412,69	13,71
32	Materijalni rashodi	17.600,00	2.412,69	13,71
323	Rashodi za usluge		2.412,69	
3233	Usluge promidžbe i informiranja		150,00	
3239	Ostale usluge		2.262,69	
Aktivnost A110106	DJEČJE GRADSKO VIJEĆE	100,00	81,00	81,00
<i>Izvor financiranja 01</i>	<i>OPĆI PRIHODI I PRIMICI</i>	<i>100,00</i>	<i>81,00</i>	<i>81,00</i>
3	Rashodi poslovanja	100,00	81,00	81,00
32	Materijalni rashodi	100,00	81,00	81,00
321	Naknade troškova zaposlenima		60,00	
3214	Ostale naknade troškova zaposlenima		60,00	
329	Ostali nespomenuti rashodi poslovanja		21,00	
3293	Reprezentacija		21,00	
PROGRAM 1102	GRADONAČELNIK	166.500,00	119.339,95	71,68
Aktivnost A110201	REDOVNI RAD GRADONAČELNIKA	142.000,00	101.029,34	71,15
<i>Izvor financiranja 01</i>	<i>OPĆI PRIHODI I PRIMICI</i>	<i>142.000,00</i>	<i>101.029,34</i>	<i>71,15</i>
3	Rashodi poslovanja	142.000,00	101.029,34	71,15
32	Materijalni rashodi	102.000,00	101.029,34	99,05
323	Rashodi za usluge		68.972,39	
3233	Usluge promidžbe i informiranja		68.972,39	
329	Ostali nespomenuti rashodi poslovanja		32.056,95	
3293	Reprezentacija		32.056,95	
38	Ostali rashodi	40.000,00	0,00	0,00
385	Izvanredni rashodi		0,00	
3851	Nepredviđeni rashodi do visine proračunske pričuve		0,00	
Aktivnost A110202	POKROVITELJSTVA UDRUGAMA I GRAĐANIMA	14.500,00	14.327,00	98,81
<i>Izvor financiranja 01</i>	<i>OPĆI PRIHODI I PRIMICI</i>	<i>14.500,00</i>	<i>14.327,00</i>	<i>98,81</i>
3	Rashodi poslovanja	14.500,00	14.327,00	98,81
38	Ostali rashodi	14.500,00	14.327,00	98,81
381	Tekuće donacije		14.327,00	
3811	Tekuće donacije u novcu		14.327,00	
Aktivnost A110203	SUFINANCIRANJE PROJEKATA I PROGRAMA FINANCIRANIH IZ NACIONALNIH I EU FONDOVA	10.000,00	3.983,61	39,84
<i>Izvor financiranja 01</i>	<i>OPĆI PRIHODI I PRIMICI</i>	<i>10.000,00</i>	<i>3.983,61</i>	<i>39,84</i>
3	Rashodi poslovanja	10.000,00	3.983,61	39,84
38	Ostali rashodi	10.000,00	3.983,61	39,84
381	Tekuće donacije		3.983,61	
3811	Tekuće donacije u novcu		3.983,61	
PROGRAM 1103	UPRAVNI ODJELI	1.851.584,81	1.783.436,19	96,32
Aktivnost A110301	REDOVNI RAD UPRAVNIH ODJELA	1.119.365,00	1.065.887,09	95,22

Izvor financiranja 01	OPĆI PRIHODI I PRIMICI	1.118.265,00	1.064.124,77	95,16
3	Rashodi poslovanja	1.093.665,00	1.049.843,44	95,99
31	Rashodi za zaposlene	772.300,00	756.135,07	97,91
311	Plaće (Bruto)		607.036,03	
3111	Plaće za redovan rad		606.913,73	
3113	Plaće za prekovremeni rad		122,30	
312	Ostali rashodi za zaposlene		59.652,49	
3121	Ostali rashodi za zaposlene		59.652,49	
313	Doprinosi na plaće		89.446,55	
3132	Doprinosi za obvezno zdravstveno osiguranje		89.446,55	
32	Materijalni rashodi	299.065,00	272.950,69	91,27
321	Naknade troškova zaposlenima		49.212,73	
3211	Službena putovanja		21.344,70	
3212	Naknade za prijevoz, za rad na terenu i odvojeni život		21.427,74	
3213	Stručno usavršavanje zaposlenika		6.440,29	
322	Rashodi za materijal i energiju		49.398,18	
3221	Uredski materijal i ostali materijalni rashodi		21.927,48	
3223	Energija		24.153,04	
3224	Materijal i dijelovi za tekuće i investicijsko održavanje		252,08	
3225	Sitni inventar i auto gume		1.951,84	
3227	Službena, radna i zaštitna odjeća i obuća		1.113,74	
323	Rashodi za usluge		171.515,97	
3231	Usluge telefona, pošte i prijevoza		42.875,05	
3232	Usluge tekućeg i investicijskog održavanja		7.945,72	
3234	Komunalne usluge		3.221,91	
3235	Zakupnine i najamnine		21.735,34	
3236	Zdravstvene i veterinarske usluge		6.110,54	
3237	Intelektualne i osobne usluge		0,00	
3238	Računalne usluge		75.820,35	
3239	Ostale usluge		13.807,06	
329	Ostali nespomenuti rashodi poslovanja		2.823,81	
3292	Premije osiguranja		2.823,81	
3295	Pristojbe i naknade		0,00	
34	Financijski rashodi	22.300,00	20.757,68	93,08
343	Ostali financijski rashodi		20.757,68	
3431	Bankarske usluge i usluge platnog prometa		20.723,68	
3433	Zatezne kamate		34,00	
4	Rashodi za nabavu nefinancijske imovine	24.600,00	14.281,33	58,05
42	Rashodi za nabavu proizvedene dugotrajne imovine	21.600,00	11.792,78	54,60
422	Postrojenja i oprema		11.107,98	
4221	Uredska oprema i namještaj		11.034,39	

4227	Uređaji, strojevi i oprema za ostale namjene		73,59	
426	Nematerijalna proizvedena imovina		684,80	
4262	Ulaganja u računalne programe		684,80	
45	Rashodi za dodatna ulaganja na nefinancijskoj imovini	3.000,00	2.488,55	82,95
454	Dodatna ulaganja za ostalu nefinancijsku imovinu		2.488,55	
4541	Dodatna ulaganja za ostalu nefinancijsku imovinu		2.488,55	
<i>Izvor financiranja 04</i>	<i>POMOĆI</i>	<i>1.100,00</i>	<i>1.762,32</i>	<i>160,21</i>
3	Rashodi poslovanja	1.100,00	1.762,32	160,21
32	Materijalni rashodi	1.100,00	1.762,32	160,21
321	Naknade troškova zaposlenima		1.435,92	
3211	Službena putovanja		1.435,92	
322	Rashodi za materijal i energiju		326,40	
3223	Energija		326,40	
Aktivnost A110302	JAVNI RADOVI	8.200,00	3.373,04	41,13
<i>Izvor financiranja 01</i>	<i>OPĆI PRIHODI I PRIMICI</i>	<i>4.300,00</i>	<i>1.585,65</i>	<i>36,88</i>
3	Rashodi poslovanja	4.300,00	1.585,65	36,88
31	Rashodi za zaposlene	4.000,00	1.585,65	39,64
311	Plaće (Bruto)		1.076,25	
3111	Plaće za redovan rad		1.076,25	
312	Ostali rashodi za zaposlene		331,82	
3121	Ostali rashodi za zaposlene		331,82	
313	Doprinosi na plaće		177,58	
3132	Doprinosi za obvezno zdravstveno osiguranje		177,58	
32	Materijalni rashodi	300,00	0,00	0,00
321	Naknade troškova zaposlenima		0,00	
3212	Naknade za prijevoz, za rad na terenu i odvojeni život		0,00	
<i>Izvor financiranja 04</i>	<i>POMOĆI</i>	<i>3.900,00</i>	<i>1.787,39</i>	<i>45,83</i>
3	Rashodi poslovanja	3.900,00	1.787,39	45,83
31	Rashodi za zaposlene	3.600,00	1.657,01	46,03
311	Plaće (Bruto)		1.422,33	
3111	Plaće za redovan rad		1.422,33	
313	Doprinosi na plaće		234,68	
3132	Doprinosi za obvezno zdravstveno osiguranje		234,68	
32	Materijalni rashodi	300,00	130,38	43,46
321	Naknade troškova zaposlenima		130,38	
3212	Naknade za prijevoz, za rad na terenu i odvojeni život		130,38	
Kapitalni projekt K110304	OBNOVA ZGRADE GRADSKJE UPRAVE	724.019,81	714.176,06	98,64
<i>Izvor financiranja 01</i>	<i>OPĆI PRIHODI I PRIMICI</i>	<i>50.000,00</i>	<i>49.264,25</i>	<i>98,53</i>
4	Rashodi za nabavu nefinancijske imovine	50.000,00	49.264,25	98,53
45	Rashodi za dodatna ulaganja na nefinancijskoj imovini	50.000,00	49.264,25	98,53
451	Dodatna ulaganja na građevinskim objektima		49.264,25	

4511	Dodatna ulaganja na građevinskim objektima		49.264,25	
Izvor financiranja 04	POMOĆI	674.019,81	664.911,81	98,65
4	Rashodi za nabavu nefinancijske imovine	674.019,81	664.911,81	98,65
45	Rashodi za dodatna ulaganja na nefinancijskoj imovini	674.019,81	664.911,81	98,65
451	Dodatna ulaganja na građevinskim objektima		664.911,81	
4511	Dodatna ulaganja na građevinskim objektima		664.911,81	
PROGRAM 1104	ZAJEDNIČKE AKTIVNOSTI PREDSTAVNIČKIH, IZVRŠNIH I UPRAVNIH TIJELA GRADA	153.000,00	118.028,71	77,14
Aktivnost A110401	ZAJEDNIČKE AKTIVNOSTI PREDSTAVNIČKIH, IZVRŠNIH I UPRAVNIH TIJELA GRADA	136.700,00	117.108,41	85,67
Izvor financiranja 01	OPĆI PRIHODI I PRIMICI	136.700,00	116.448,41	85,19
3	Rashodi poslovanja	136.700,00	116.448,41	85,19
32	Materijalni rashodi	136.700,00	116.448,41	85,19
323	Rashodi za usluge		96.712,01	
3237	Intelektualne i osobne usluge		12.327,79	
3239	Ostale usluge		84.384,22	
329	Ostali nespomenuti rashodi poslovanja		19.736,40	
3291	Naknade za rad predstavničkih i izvršnih tijela, povjerenstava i slično		3.720,18	
3294	Članarine i norme		7.965,82	
3295	Pristojbe i naknade		5.748,36	
3296	Troškovi sudskih postupaka		1.411,81	
3299	Ostali nespomenuti rashodi poslovanja		890,23	
Izvor financiranja 05	DONACIJE	0,00	660,00	0,00
3	Rashodi poslovanja	0,00	660,00	0,00
32	Materijalni rashodi	0,00	660,00	0,00
322	Rashodi za materijal i energiju		660,00	
3225	Sitni inventar i auto gume		660,00	
Aktivnost A110402	RASHODI TEMELJEM OŠASNE IMOVINE	13.700,00	920,30	6,72
Izvor financiranja 01	OPĆI PRIHODI I PRIMICI	13.700,00	920,30	6,72
3	Rashodi poslovanja	13.700,00	920,30	6,72
32	Materijalni rashodi	13.500,00	852,95	6,32
329	Ostali nespomenuti rashodi poslovanja		852,95	
3295	Pristojbe i naknade		762,67	
3299	Ostali nespomenuti rashodi poslovanja		90,28	
34	Financijski rashodi	200,00	67,35	33,67
343	Ostali financijski rashodi		67,35	
3433	Zatezne kamate		67,35	
Aktivnost A110403	POVRAT KOMUNALNOG DOPRINOSA I NAKNADE	2.600,00	0,00	0,00
Izvor financiranja 03	PRIHODI ZA POSEBNE NAMJENE	2.600,00	0,00	0,00
3	Rashodi poslovanja	2.600,00	0,00	0,00
32	Materijalni rashodi	2.600,00	0,00	0,00
329	Ostali nespomenuti rashodi poslovanja		0,00	
3299	Ostali nespomenuti rashodi poslovanja		0,00	

PROGRAM 1105	IZBORI	10.110,00	8.030,57	79,43
Tekući projekt T110505	IZBORI ZA ČLANOVE VIJEĆA SRPSKE NACIONALNE MANJINE	10.110,00	8.030,57	79,43
<i>Izvor financiranja 01</i>	<i>OPĆI PRIHODI I PRIMICI</i>	<i>6.750,00</i>	<i>4.670,57</i>	<i>69,19</i>
3	Rashodi poslovanja	6.750,00	4.670,57	69,19
32	Materijalni rashodi	5.300,00	3.620,57	68,31
323	Rashodi za usluge		0,00	
3239	Ostale usluge		0,00	
329	Ostali nespomenuti rashodi poslovanja		3.620,57	
3291	Naknade za rad predstavničkih i izvršnih tijela, povjerenstava i slično		3.620,57	
37	Naknade građanima i kućanstvima na temelju osiguranja i druge naknade	1.450,00	1.050,00	72,41
372	Ostale naknade građanima i kućanstvima iz proračuna		1.050,00	
3721	Naknade građanima i kućanstvima u novcu		1.050,00	
<i>Izvor financiranja 04</i>	<i>POMOĆI</i>	<i>3.360,00</i>	<i>3.360,00</i>	<i>100,00</i>
3	Rashodi poslovanja	3.360,00	3.360,00	100,00
32	Materijalni rashodi	3.360,00	3.360,00	100,00
329	Ostali nespomenuti rashodi poslovanja		3.360,00	
3291	Naknade za rad predstavničkih i izvršnih tijela, povjerenstava i slično		3.360,00	
GLAVA 10102	MJESNA SAMOUPRAVA	165.100,00	183.604,99	111,21
<i>Izvor financiranja 01</i>	<i>OPĆI PRIHODI I PRIMICI</i>	<i>164.600,00</i>	<i>183.116,50</i>	<i>111,25</i>
<i>Izvor financiranja 05</i>	<i>DONACIJE</i>	<i>500,00</i>	<i>488,49</i>	<i>97,70</i>
PROGRAM 1201	MJESNI ODBORI I GRADSKJE ČETVRTI	165.100,00	183.604,99	111,21
Aktivnost A120101	REDOVNI RAD MJESNIH ODBORA I GRADSKIH ČETVRTI	159.800,00	178.690,60	111,82
<i>Izvor financiranja 01</i>	<i>OPĆI PRIHODI I PRIMICI</i>	<i>159.300,00</i>	<i>178.202,11</i>	<i>111,87</i>
3	Rashodi poslovanja	135.300,00	156.268,21	115,50
32	Materijalni rashodi	103.300,00	140.767,32	136,27
322	Rashodi za materijal i energiju		99.806,98	
3221	Uredski materijal i ostali materijalni rashodi		294,38	
3223	Energija		14.770,59	
3224	Materijal i dijelovi za tekuće i investicijsko održavanje		84.256,63	
3225	Sitni inventar i auto gume		485,38	
323	Rashodi za usluge		40.960,34	
3239	Ostale usluge		40.960,34	
329	Ostali nespomenuti rashodi poslovanja		0,00	
3295	Pristojbe i naknade		0,00	
37	Naknade građanima i kućanstvima na temelju osiguranja i druge naknade	32.000,00	15.500,89	48,44
372	Ostale naknade građanima i kućanstvima iz proračuna		15.500,89	
3722	Naknade građanima i kućanstvima u naravi		15.500,89	
4	Rashodi za nabavu nefinancijske imovine	24.000,00	21.933,90	91,39
42	Rashodi za nabavu proizvedene dugotrajne imovine	24.000,00	21.933,90	91,39
422	Postrojenja i oprema		21.933,90	

4223	Oprema za održavanje i zaštitu		19.600,00	
4227	Uređaji, strojevi i oprema za ostale namjene		2.333,90	
Izvor financiranja 05	DONACIJE	500,00	488,49	97,70
4	Rashodi za nabavu nefinancijske imovine	500,00	488,49	97,70
42	Rashodi za nabavu proizvedene dugotrajne imovine	500,00	488,49	97,70
422	Postrojenja i oprema		488,49	
4221	Uredska oprema i namještaj		488,49	
Tekući projekt T120102	IZBORI ZA ČLANOVE MJESNIH ODBORA I GRADSKIH ČETVRTI	5.300,00	4.914,39	92,72
Izvor financiranja 01	OPĆI PRIHODI I PRIMICI	5.300,00	4.914,39	92,72
3	Rashodi poslovanja	5.300,00	4.914,39	92,72
32	Materijalni rashodi	5.300,00	4.914,39	92,72
323	Rashodi za usluge		45,56	
3239	Ostale usluge		45,56	
329	Ostali nespomenuti rashodi poslovanja		4.868,83	
3291	Naknade za rad predstavničkih i izvršnih tijela, povjerenstava i slično		4.868,83	
RAZDJEL 201	UPRAVNI ODJEL ZA GOSPODARSTVO, FINANCIJE, EU FONDOVE I JAVNU NABAVU	773.174,83	361.714,75	46,78
GLAVA 20101	FINANCIJE	200.400,00	73.014,88	36,43
Izvor financiranja 01	OPĆI PRIHODI I PRIMICI	200.400,00	73.014,88	36,43
PROGRAM 2101	KREDITI I ZAJMOVI	107.400,00	73.014,88	67,98
Aktivnost A210103	OTPLATA KREDITA ZA JAVNU RASVJETU	4.400,00	2.306,70	52,42
Izvor financiranja 01	OPĆI PRIHODI I PRIMICI	4.400,00	2.306,70	52,42
3	Rashodi poslovanja	4.400,00	2.306,70	52,42
34	Financijski rashodi	4.400,00	2.306,70	52,42
342	Kamate za primljene kredite i zajmove		2.306,70	
3422	Kamate za primljene kredite i zajmove od kreditnih i ostalih financijskih institucija u javnom sektoru		2.306,70	
343	Ostali financijski rashodi		0,00	
3431	Bankarske usluge i usluge platnog prometa		0,00	
Aktivnost A210104	OTPLATA KREDITA ZA UREĐENJE GRADSKOG STADIONA I PRATEĆIH OBJEKATA	103.000,00	70.708,18	68,65
Izvor financiranja 01	OPĆI PRIHODI I PRIMICI	103.000,00	70.708,18	68,65
3	Rashodi poslovanja	10.000,00	8.770,90	87,71
34	Financijski rashodi	10.000,00	8.770,90	87,71
342	Kamate za primljene kredite i zajmove		8.770,90	
3423	Kamate za primljene kredite i zajmove od kreditnih i ostalih financijskih institucija izvan javnog sektora		8.770,90	
343	Ostali financijski rashodi		0,00	
3431	Bankarske usluge i usluge platnog prometa		0,00	
5	Izdaci za financijsku imovinu i otplate zajmova	93.000,00	61.937,28	66,60
54	Izdaci za otplatu glavnice primljenih kredita i zajmova	93.000,00	61.937,28	66,60
544	Otplata glavnice primljenih kredita i zajmova od kreditnih i ostalih financijskih institucija izvan javnog sektora		61.937,28	
5443	Otplata glavnice primljenih kredita od tuzemnih kreditnih institucija izvan javnog sektora		61.937,28	

PROGRAM 2103	DANA JAMSTVA	93.000,00	0,00	0,00
Kapitalni projekt K210301	JAMSTVENA PRIČUVA	93.000,00	0,00	0,00
<i>Izvor financiranja 01</i>	<i>OPĆI PRIHODI I PRIMICI</i>	<i>93.000,00</i>	<i>0,00</i>	<i>0,00</i>
3	Rashodi poslovanja	93.000,00	0,00	0,00
38	Ostali rashodi	93.000,00	0,00	0,00
386	Kapitalne pomoći		0,00	
3865	Kapitalne pomoći trgovačkim društvima i obrtnicima po protestiranim jamstvima		0,00	
GLAVA 20102	GOSPODARSTVO	277.159,40	186.547,46	67,31
Izvor financiranja 01	OPĆI PRIHODI I PRIMICI	207.545,00	132.156,68	63,68
Izvor financiranja 03	PRIHODI ZA POSEBNE NAMJENE	69.074,40	54.390,78	78,74
Izvor financiranja 06	PRIHODI OD PRODAJE IMOVINE	540,00	0,00	0,00
PROGRAM 2201	POTICANJE PODUZETNIŠTVA I OBRTNIŠTVA	187.545,00	129.692,02	69,15
Aktivnost A220101	KREDITNA LINIJA KRIŽEVAČKI PODUZETNIK	36.400,00	13.622,32	37,42
<i>Izvor financiranja 01</i>	<i>OPĆI PRIHODI I PRIMICI</i>	<i>36.400,00</i>	<i>13.622,32</i>	<i>37,42</i>
3	Rashodi poslovanja	36.400,00	13.622,32	37,42
35	Subvencije	36.400,00	13.622,32	37,42
352	Subvencije trgovačkim društvima, poljoprivrednicima i obrtnicima izvan javnog sektora		13.622,32	
3522	Subvencije trgovačkim društvima izvan javnog sektora		13.250,51	
3523	Subvencije poljoprivrednicima i obrtnicima		371,81	
Tekući projekt T220102	POTPORE PODUZETNIŠTVU I OBRTNIŠTVU	13.300,00	0,00	0,00
<i>Izvor financiranja 01</i>	<i>OPĆI PRIHODI I PRIMICI</i>	<i>13.300,00</i>	<i>0,00</i>	<i>0,00</i>
3	Rashodi poslovanja	13.300,00	0,00	0,00
35	Subvencije	13.300,00	0,00	0,00
352	Subvencije trgovačkim društvima, poljoprivrednicima i obrtnicima izvan javnog sektora		0,00	
3522	Subvencije trgovačkim društvima izvan javnog sektora		0,00	
3523	Subvencije poljoprivrednicima i obrtnicima		0,00	
Aktivnost A220103	SUFINANCIRANJE RADA KRIŽEVAČKOG PODUZETNIČKOG CENTRA	39.800,00	39.800,00	100,00
<i>Izvor financiranja 01</i>	<i>OPĆI PRIHODI I PRIMICI</i>	<i>39.800,00</i>	<i>39.800,00</i>	<i>100,00</i>
3	Rashodi poslovanja	39.800,00	39.800,00	100,00
35	Subvencije	39.800,00	39.800,00	100,00
351	Subvencije trgovačkim društvima u javnom sektoru		39.800,00	
3512	Subvencije trgovačkim društvima u javnom sektoru		39.800,00	
Tekući projekt T220104	OBRTNIČKI I GOSPODARSKI SAJAM	13.400,00	12.514,37	93,39
<i>Izvor financiranja 01</i>	<i>OPĆI PRIHODI I PRIMICI</i>	<i>13.400,00</i>	<i>12.514,37</i>	<i>93,39</i>
3	Rashodi poslovanja	13.400,00	12.514,37	93,39
32	Materijalni rashodi	2.700,00	1.814,37	67,20
329	Ostali nespomenuti rashodi poslovanja		1.814,37	
3293	Reprezentacija		1.814,37	
35	Subvencije	10.700,00	10.700,00	100,00
351	Subvencije trgovačkim društvima u javnom sektoru		10.700,00	

3512	Subvencije trgovačkim društvima u javnom sektoru		10.700,00	
Tekući projekt T220106	OSTALI SAJMOVI	11.645,00	7.099,29	60,96
<i>Izvor financiranja 01</i>	<i>OPĆI PRIHODI I PRIMICI</i>	<i>11.645,00</i>	<i>7.099,29</i>	<i>60,96</i>
3	Rashodi poslovanja	11.645,00	7.099,29	60,96
32	Materijalni rashodi	11.645,00	7.099,29	60,96
323	Rashodi za usluge		6.376,19	
3233	Usluge promidžbe i informiranja		375,00	
3234	Komunalne usluge		400,00	
3235	Zakupnine i najamnine		1.570,00	
3237	Intelektualne i osobne usluge		134,36	
3239	Ostale usluge		3.896,83	
329	Ostali nespomenuti rashodi poslovanja		723,10	
3293	Reprezentacija		256,54	
3299	Ostali nespomenuti rashodi poslovanja		466,56	
Aktivnost A220111	MIKROINKUBATOR	13.000,00	0,00	0,00
<i>Izvor financiranja 01</i>	<i>OPĆI PRIHODI I PRIMICI</i>	<i>13.000,00</i>	<i>0,00</i>	<i>0,00</i>
3	Rashodi poslovanja	13.000,00	0,00	0,00
32	Materijalni rashodi	13.000,00	0,00	0,00
323	Rashodi za usluge		0,00	
3239	Ostale usluge		0,00	
Kapitalni projekt K220112	KAPITALNE POMOĆI KRIŽEVACKOM PODUZETNIČKOM CENTRU D.O.O. KRIŽEVCI	60.000,00	56.656,04	94,43
<i>Izvor financiranja 01</i>	<i>OPĆI PRIHODI I PRIMICI</i>	<i>60.000,00</i>	<i>56.656,04</i>	<i>94,43</i>
3	Rashodi poslovanja	60.000,00	56.656,04	94,43
38	Ostali rashodi	60.000,00	56.656,04	94,43
386	Kapitalne pomoći		56.656,04	
3861	Kapitalne pomoći kreditnim i ostalim financijskim institucijama te trgovačkim društvima u javnom sektoru		56.656,04	
PROGRAM 2202	POTPORA POLJOPRIVREDI	79.614,40	54.910,91	68,97
Tekući projekt T220203	POTPORE U POLJOPRIVREDI	69.614,40	54.390,78	78,13
<i>Izvor financiranja 03</i>	<i>PRIHODI ZA POSEBNE NAMJENE</i>	<i>69.074,40</i>	<i>54.390,78</i>	<i>78,74</i>
3	Rashodi poslovanja	69.074,40	54.390,78	78,74
35	Subvencije	69.074,40	40.985,91	59,34
352	Subvencije trgovačkim društvima, poljoprivrednicima i obrtnicima izvan javnog sektora		40.985,91	
3523	Subvencije poljoprivrednicima i obrtnicima		40.985,91	
38	Ostali rashodi	0,00	13.404,87	0,00
386	Kapitalne pomoći		13.404,87	
3863	Kapitalne pomoći poljoprivrednicima i obrtnicima		13.404,87	
<i>Izvor financiranja 06</i>	<i>PRIHODI OD PRODAJE IMOVINE</i>	<i>540,00</i>	<i>0,00</i>	<i>0,00</i>
3	Rashodi poslovanja	540,00	0,00	0,00
35	Subvencije	540,00	0,00	0,00
352	Subvencije trgovačkim društvima, poljoprivrednicima i obrtnicima izvan javnog sektora		0,00	

3523	Subvencije poljoprivrednicima i obrtnicima		0,00	
Tekući projekt T220206	ZDRAVO KRIŽEVCI	10.000,00	520,13	5,20
<i>Izvor financiranja 01</i>	<i>OPĆI PRIHODI I PRIMICI</i>	<i>10.000,00</i>	<i>520,13</i>	<i>5,20</i>
3	Rashodi poslovanja	10.000,00	520,13	5,20
32	Materijalni rashodi	10.000,00	520,13	5,20
323	Rashodi za usluge		520,13	
3233	Usluge promidžbe i informiranja		304,75	
3237	Intelektualne i osobne usluge		215,38	
3239	Ostale usluge		0,00	
PROGRAM 2203	PRIPREMA STRATEŠKIH RAZVOJNIH DOKUMENATA	10.000,00	1.944,53	19,45
Kapitalni projekt K220302	BRENDIRANJE GRADA KRIŽEVACA	10.000,00	1.944,53	19,45
<i>Izvor financiranja 01</i>	<i>OPĆI PRIHODI I PRIMICI</i>	<i>10.000,00</i>	<i>1.944,53</i>	<i>19,45</i>
3	Rashodi poslovanja	10.000,00	1.944,53	19,45
32	Materijalni rashodi	10.000,00	1.944,53	19,45
323	Rashodi za usluge		1.944,53	
3233	Usluge promidžbe i informiranja		1.944,53	
GLAVA 20103	EU PROJEKTI	295.615,43	102.152,41	34,56
<i>Izvor financiranja 01</i>	<i>OPĆI PRIHODI I PRIMICI</i>	<i>82.299,77</i>	<i>24.025,96</i>	<i>29,19</i>
<i>Izvor financiranja 04</i>	<i>POMOĆI</i>	<i>213.315,66</i>	<i>78.126,45</i>	<i>36,62</i>
PROGRAM 2301	PREKOGRANIČNA SURADNJA	90.620,00	38.632,22	42,63
Tekući projekt T230102	CROSS-BORDER WINE ROUTES 2	90.620,00	38.632,22	42,63
<i>Izvor financiranja 04</i>	<i>POMOĆI</i>	<i>90.620,00</i>	<i>38.632,22</i>	<i>42,63</i>
3	Rashodi poslovanja	90.620,00	38.632,22	42,63
36	Pomoći dane u inozemstvo i unutar općeg proračuna	90.620,00	38.632,22	42,63
362	Pomoći međunarodnim organizacijama te institucijama i tijelima EU		38.632,22	
3621	Tekuće pomoći međunarodnim organizacijama te institucijama i tijelima EU		38.632,22	
PROGRAM 2302	PRIPREMA PROJEKATA ZA PRIJAVU NA NATJEČAJE IZ EU FONDOVA	20.000,00	6.221,38	31,11
Aktivnost A230201	PRIPREMA PROJEKATA ZA PRIJAVU NA NATJEČAJE IZ EU FONDOVA	20.000,00	6.221,38	31,11
<i>Izvor financiranja 01</i>	<i>OPĆI PRIHODI I PRIMICI</i>	<i>20.000,00</i>	<i>6.221,38</i>	<i>31,11</i>
3	Rashodi poslovanja	20.000,00	6.221,38	31,11
32	Materijalni rashodi	20.000,00	6.221,38	31,11
323	Rashodi za usluge		6.221,38	
3237	Intelektualne i osobne usluge		6.221,38	
PROGRAM 2303	PROVEDBA EU PROJEKATA - EU CF	60.000,00	5.250,00	8,75
Aktivnost A230301	USPOSTAVLJANJE INTERMODALNOG TERMINALA KRIŽEVCI I PROIZVODNJA VODIKA IZ SOLARNE ENERGIJE	60.000,00	5.250,00	8,75
<i>Izvor financiranja 01</i>	<i>OPĆI PRIHODI I PRIMICI</i>	<i>18.904,34</i>	<i>0,00</i>	<i>0,00</i>
4	Rashodi za nabavu nefinancijske imovine	18.904,34	0,00	0,00
42	Rashodi za nabavu proizvedene dugotrajne imovine	18.904,34	0,00	0,00
426	Nematerijalna proizvedena imovina		0,00	
4264	Ostala nematerijalna proizvedena imovina		0,00	

Izvor financiranja 04	POMOĆI	41.095,66	5.250,00	12,78
4	Rashodi za nabavu nefinancijske imovine	41.095,66	5.250,00	12,78
42	Rashodi za nabavu proizvedene dugotrajne imovine	41.095,66	5.250,00	12,78
426	Nematerijalna proizvedena imovina		5.250,00	
4264	Ostala nematerijalna proizvedena imovina		5.250,00	
PROGRAM 2304	EGP FINANCIJSKI MEHANIZAM ZA RAZDOBLJE OD 2014. DO 2021. GODINE	124.995,43	52.048,81	41,64
Kapitalni projekt K230401	IZRADA TEHNIČKE DOKUMENTACIJE ZA KORIŠTENJE GEOTERMALNE ENERGIJE NA PODRUČJU GRADA KRIŽEVACA	111.095,43	38.937,96	35,05
Izvor financiranja 01	OPĆI PRIHODI I PRIMICI	31.395,43	6.554,58	20,88
3	Rashodi poslovanja	1.395,43	1.273,33	91,25
32	Materijalni rashodi	1.395,43	1.273,33	91,25
321	Naknade troškova zaposlenima		707,97	
3211	Službena putovanja		707,97	
323	Rashodi za usluge		565,36	
3233	Usluge promidžbe i informiranja		565,36	
4	Rashodi za nabavu nefinancijske imovine	30.000,00	5.281,25	17,60
42	Rashodi za nabavu proizvedene dugotrajne imovine	30.000,00	5.281,25	17,60
426	Nematerijalna proizvedena imovina		5.281,25	
4264	Ostala nematerijalna proizvedena imovina		5.281,25	
Izvor financiranja 04	POMOĆI	79.700,00	32.383,38	40,63
3	Rashodi poslovanja	9.700,00	9.539,63	98,35
32	Materijalni rashodi	7.100,00	6.986,36	98,40
321	Naknade troškova zaposlenima		3.782,67	
3211	Službena putovanja		3.782,67	
323	Rashodi za usluge		3.203,69	
3233	Usluge promidžbe i informiranja		3.203,69	
35	Subvencije	2.600,00	2.553,27	98,20
352	Subvencije trgovačkim društvima, poljoprivrednicima i obrtnicima izvan javnog sektora		382,99	
3522	Subvencije trgovačkim društvima izvan javnog sektora		382,99	
353	Subvencije trgovačkim društvima, zadrugama, poljoprivrednicima i obrtnicima iz EU sredstava		2.170,28	
3531	Subvencije trgovačkim društvima, zadrugama, poljoprivrednicima i obrtnicima iz EU sredstava		2.170,28	
4	Rashodi za nabavu nefinancijske imovine	70.000,00	22.843,75	32,63
42	Rashodi za nabavu proizvedene dugotrajne imovine	70.000,00	22.843,75	32,63
426	Nematerijalna proizvedena imovina		22.843,75	
4264	Ostala nematerijalna proizvedena imovina		22.843,75	
Kapitalni projekt K230402	USPOŠTAVLJANJE SUSTAVA ZA PROIZVODNJU GEOTERMALNE ENERGIJE NA PODRUČJU GRADA KRIŽEVACA	13.900,00	13.110,85	94,32
Izvor financiranja 01	OPĆI PRIHODI I PRIMICI	12.000,00	11.250,00	93,75
3	Rashodi poslovanja	12.000,00	11.250,00	93,75
323	Rashodi za usluge		11.250,00	
3237	Intelektualne i osobne usluge		11.250,00	

Izvor financiranja 04	POMOĆI	1.900,00	1.860,85	97,94
3	Rashodi poslovanja	1.900,00	1.860,85	97,94
35	Subvencije	1.900,00	1.860,85	97,94
351	Subvencije trgovačkim društvima u javnom sektoru		279,13	
3512	Subvencije trgovačkim društvima u javnom sektoru		279,13	
353	Subvencije trgovačkim društvima, zadrugama, poljoprivrednicima i obrtnicima iz EU sredstava		1.581,72	
3531	Subvencije trgovačkim društvima, zadrugama, poljoprivrednicima i obrtnicima iz EU sredstava		1.581,72	
RAZDJEL 301	UPRAVNI ODJEL ZA ODGOJ, OBRAZOVANJE, KULTURU, SPORT, SOCIJALNU SKRB, NACIONALNE MANJINE I TURIZAM	14.306.117,61	13.690.904,83	95,70
GLAVA 30101	PREDŠKOLSKI ODGOJ	1.737.183,01	1.645.991,99	94,75
Izvor financiranja 01	OPĆI PRIHODI I PRIMICI	1.348.475,50	1.322.368,42	98,06
Izvor financiranja 03	PRIHODI ZA POSEBNE NAMJENE	281.206,22	215.653,90	76,69
Izvor financiranja 04	POMOĆI	105.102,82	107.700,56	102,47
Izvor financiranja 05	DONACIJE	2.398,47	269,11	11,22
PROGRAM 3101	PREDŠKOLSKI ODGOJ U DJEČJEM VRTIČU KRIŽEVCI	1.131.033,01	1.036.152,34	91,61
Aktivnost A310101	REDOVNI RAD DJEČJEG VRTIĆA KRIŽEVCI	1.085.838,60	996.170,46	91,74
Izvor financiranja 01	OPĆI PRIHODI I PRIMICI	758.447,73	743.868,33	98,08
3	Rashodi poslovanja	758.447,73	743.868,33	98,08
31	Rashodi za zaposlene	748.147,73	733.568,43	98,05
311	Plaće (Bruto)		572.251,79	
3111	Plaće za redovan rad		572.251,79	
312	Ostali rashodi za zaposlene		65.890,34	
3121	Ostali rashodi za zaposlene		65.890,34	
313	Doprinosi na plaće		95.426,30	
3132	Doprinosi za obvezno zdravstveno osiguranje		95.426,30	
32	Materijalni rashodi	10.300,00	10.299,90	100,00
323	Rashodi za usluge		9.300,00	
3232	Usluge tekućeg i investicijskog održavanja		9.300,00	
329	Ostali nespomenuti rashodi poslovanja		999,90	
3293	Reprezentacija		999,90	
Izvor financiranja 03	PRIHODI ZA POSEBNE NAMJENE	281.206,22	215.653,90	76,69
3	Rashodi poslovanja	259.016,22	207.485,20	80,11
31	Rashodi za zaposlene	29.530,00	25.253,00	85,52
311	Plaće (Bruto)		14.485,92	
3111	Plaće za redovan rad		14.485,92	
312	Ostali rashodi za zaposlene		10.767,08	
3121	Ostali rashodi za zaposlene		10.767,08	
32	Materijalni rashodi	229.206,22	182.147,58	79,47
321	Naknade troškova zaposlenima		21.712,59	
3211	Službena putovanja		319,70	
3212	Naknade za prijevoz, za rad na terenu i odvojeni život		18.556,68	
3213	Stručno usavršavanje zaposlenika		2.468,61	

3214	Ostale naknade troškova zaposlenima		367,60	
322	Rashodi za materijal i energiju		130.235,46	
3221	Uredski materijal i ostali materijalni rashodi		16.219,04	
3222	Materijal i sirovine		85.882,10	
3223	Energija		24.096,89	
3224	Materijal i dijelovi za tekuće i investicijsko održavanje		1.969,06	
3225	Sitni inventar i auto gume		1.858,49	
3227	Službena, radna i zaštitna odjeća i obuća		209,88	
323	Rashodi za usluge		23.614,77	
3231	Usluge telefona, pošte i prijevoza		1.431,47	
3232	Usluge tekućeg i investicijskog održavanja		2.792,33	
3233	Usluge promidžbe i informiranja		430,64	
3234	Komunalne usluge		6.566,46	
3235	Zakupnine i najamnine		1.806,64	
3236	Zdravstvene i veterinarske usluge		2.137,75	
3237	Intelektualne i osobne usluge		4.851,68	
3238	Računalne usluge		1.041,56	
3239	Ostale usluge		2.556,24	
329	Ostali nespomenuti rashodi poslovanja		6.584,76	
3292	Premije osiguranja		3.301,84	
3293	Reprezentacija		2.320,74	
3294	Članarine i norme		0,00	
3295	Pristojbe i naknade		280,00	
3299	Ostali nespomenuti rashodi poslovanja		682,18	
34	Financijski rashodi	280,00	84,62	30,22
343	Ostali financijski rashodi		84,62	
3431	Bankarske usluge i usluge platnog prometa		84,62	
4	Rashodi za nabavu nefinancijske imovine	22.190,00	8.168,70	36,81
42	Rashodi za nabavu proizvedene dugotrajne imovine	22.190,00	8.168,70	36,81
422	Postrojenja i oprema		8.168,70	
4221	Uredska oprema i namještaj		3.150,19	
4222	Komunikacijska oprema		0,00	
4223	Oprema za održavanje i zaštitu		0,00	
4227	Uređaji, strojevi i oprema za ostale namjene		5.018,51	
<i>Izvor financiranja 04</i>	<i>POMOĆI</i>	<i>43.786,18</i>	<i>36.379,12</i>	<i>83,08</i>
3	Rashodi poslovanja	38.856,18	32.611,27	83,93
31	Rashodi za zaposlene	30.031,56	30.030,52	100,00
312	Ostali rashodi za zaposlene		30.030,52	
3121	Ostali rashodi za zaposlene		30.030,52	
32	Materijalni rashodi	8.824,62	2.580,75	29,24
321	Naknade troškova zaposlenima		254,00	
3213	Stručno usavršavanje zaposlenika		254,00	

322	Rashodi za materijal i energiju		2.326,75	
3221	Uredski materijal i ostali materijalni rashodi		775,29	
3225	Sitni inventar i auto gume		1.551,46	
4	Rashodi za nabavu nefinancijske imovine	4.930,00	3.767,85	76,43
42	Rashodi za nabavu proizvedene dugotrajne imovine	4.930,00	3.767,85	76,43
422	Postrojenja i oprema		3.767,85	
4221	Uredska oprema i namještaj		1.373,24	
4227	Uređaji, strojevi i oprema za ostale namjene		2.394,61	
<i>Izvor financiranja 05</i>	DONACIJE	2.398,47	269,11	11,22
3	Rashodi poslovanja	2.098,47	0,00	0,00
32	Materijalni rashodi	2.098,47	0,00	0,00
322	Rashodi za materijal i energiju		0,00	
3221	Uredski materijal i ostali materijalni rashodi		0,00	
3225	Sitni inventar i auto gume		0,00	
329	Ostali nespomenuti rashodi poslovanja		0,00	
3292	Premije osiguranja		0,00	
4	Rashodi za nabavu nefinancijske imovine	300,00	269,11	89,70
42	Rashodi za nabavu proizvedene dugotrajne imovine	300,00	269,11	89,70
422	Postrojenja i oprema		269,11	
4227	Uređaji, strojevi i oprema za ostale namjene		269,11	
Aktivnost A310102	MALA ŠKOLA	8.930,00	4.188,39	46,90
<i>Izvor financiranja 04</i>	POMOĆI	8.930,00	4.188,39	46,90
3	Rashodi poslovanja	6.930,00	3.067,64	44,27
32	Materijalni rashodi	6.930,00	3.067,64	44,27
321	Naknade troškova zaposlenima		72,00	
3213	Stručno usavršavanje zaposlenika		72,00	
322	Rashodi za materijal i energiju		2.995,64	
3221	Uredski materijal i ostali materijalni rashodi		1.550,60	
3225	Sitni inventar i auto gume		1.445,04	
4	Rashodi za nabavu nefinancijske imovine	2.000,00	1.120,75	56,04
42	Rashodi za nabavu proizvedene dugotrajne imovine	2.000,00	1.120,75	56,04
422	Postrojenja i oprema		1.120,75	
4221	Uredska oprema i namještaj		1.120,75	
Kapitalni projekt K310109	UREĐENJE PARKA KOD DJEČJEG VRTICA KRIŽEVCI	36.264,41	35.793,49	98,70
<i>Izvor financiranja 01</i>	OPĆI PRIHODI I PRIMICI	16.681,63	16.210,71	97,18
4	Rashodi za nabavu nefinancijske imovine	16.681,63	16.210,71	97,18
42	Rashodi za nabavu proizvedene dugotrajne imovine	16.681,63	16.210,71	97,18
421	Građevinski objekti		4.121,12	
4214	Ostali građevinski objekti		4.121,12	
422	Postrojenja i oprema		12.089,59	
4227	Uređaji, strojevi i oprema za ostale namjene		12.089,59	

Izvor financiranja 04	POMOĆI	19.582,78	19.582,78	100,00
4	Rashodi za nabavu nefinancijske imovine	19.582,78	19.582,78	100,00
42	Rashodi za nabavu proizvedene dugotrajne imovine	19.582,78	19.582,78	100,00
421	Građevinski objekti		4.978,62	
4214	Ostali građevinski objekti		4.978,62	
422	Postrojenja i oprema		14.604,16	
4227	Uređaji, strojevi i oprema za ostale namjene		14.604,16	
PROGRAM 3102	PREDŠKOLSKI ODGOJ U OSTALIM USTANOVAMA	544.200,00	552.211,69	101,47
Aktivnost A310201	DJEČJI VRTIĆ "ČAROBNA ŠUMA"	197.000,00	200.038,86	101,54
Izvor financiranja 01	OPĆI PRIHODI I PRIMICI	184.407,56	181.812,96	98,59
3	Rashodi poslovanja	184.407,56	181.812,96	98,59
35	Subvencije	184.407,56	181.812,96	98,59
352	Subvencije trgovačkim društvima, poljoprivrednicima i obrtnicima izvan javnog sektora		181.812,96	
3522	Subvencije trgovačkim društvima izvan javnog sektora		181.812,96	
Izvor financiranja 04	POMOĆI	12.592,44	18.225,90	144,74
3	Rashodi poslovanja	12.592,44	18.225,90	144,74
35	Subvencije	12.592,44	18.225,90	144,74
352	Subvencije trgovačkim društvima, poljoprivrednicima i obrtnicima izvan javnog sektora		18.225,90	
3522	Subvencije trgovačkim društvima izvan javnog sektora		18.225,90	
Aktivnost A310202	DJEČJI VRTIĆ SVETOG JOSIPA	83.000,00	85.875,79	103,46
Izvor financiranja 01	OPĆI PRIHODI I PRIMICI	77.477,00	77.425,60	99,93
3	Rashodi poslovanja	77.477,00	77.425,60	99,93
38	Ostali rashodi	77.477,00	77.425,60	99,93
381	Tekuće donacije		77.425,60	
3811	Tekuće donacije u novcu		77.425,60	
Izvor financiranja 04	POMOĆI	5.523,00	8.450,19	153,00
3	Rashodi poslovanja	5.523,00	8.450,19	153,00
38	Ostali rashodi	5.523,00	8.450,19	153,00
381	Tekuće donacije		8.450,19	
3811	Tekuće donacije u novcu		8.450,19	
Aktivnost A310203	DJEČJI VRTIĆ "ZRAKA SUNCA"	233.500,00	239.266,14	102,47
Izvor financiranja 01	OPĆI PRIHODI I PRIMICI	219.471,58	219.051,96	99,81
3	Rashodi poslovanja	219.471,58	219.051,96	99,81
38	Ostali rashodi	219.471,58	219.051,96	99,81
381	Tekuće donacije		219.051,96	
3811	Tekuće donacije u novcu		219.051,96	
Izvor financiranja 04	POMOĆI	14.028,42	20.214,18	144,09
3	Rashodi poslovanja	14.028,42	20.214,18	144,09
38	Ostali rashodi	14.028,42	20.214,18	144,09
381	Tekuće donacije		20.214,18	

3811	Tekuće donacije u novcu		20.214,18	
Aktivnost A310204	POLIKLINIKA SUVAG ZAGREB	2.700,00	0,00	0,00
<i>Izvor financiranja 01</i>	<i>OPĆI PRIHODI I PRIMICI</i>	<i>2.700,00</i>	<i>0,00</i>	<i>0,00</i>
3	Rashodi poslovanja	2.700,00	0,00	0,00
36	Pomoći dane u inozemstvo i unutar općeg proračuna	2.700,00	0,00	0,00
366	Pomoći proračunskim korisnicima drugih proračuna		0,00	
3661	Tekuće pomoći proračunskim korisnicima drugih proračuna		0,00	
Kapitalni projekt K310205	SUFINANCIRANJE KAPITALNIH ULAGANJA U DJEČJIM VRTIČIMA NA PODRUČJU GRADA KRIŽEVACA	10.000,00	9.999,00	99,99
<i>Izvor financiranja 01</i>	<i>OPĆI PRIHODI I PRIMICI</i>	<i>10.000,00</i>	<i>9.999,00</i>	<i>99,99</i>
3	Rashodi poslovanja	10.000,00	9.999,00	99,99
38	Ostali rashodi	10.000,00	9.999,00	99,99
382	Kapitalne donacije		6.666,00	
3821	Kapitalne donacije neprofitnim organizacijama		6.666,00	
386	Kapitalne pomoći		3.333,00	
3862	Kapitalne pomoći kreditnim i ostalim financijskim institucijama te trgovačkim društvima izvan javnog sektora		3.333,00	
Aktivnost A310206	SUFINANCIRANJE BORAVKA DJECE S PODRUČJA GRADA KRIŽEVACA U DJEČJIM VRTIČIMA NA PODRUČJU DRUGIH OPĆINA	18.000,00	17.031,90	94,62
<i>Izvor financiranja 01</i>	<i>OPĆI PRIHODI I PRIMICI</i>	<i>18.000,00</i>	<i>17.031,90</i>	<i>94,62</i>
3	Rashodi poslovanja	18.000,00	17.031,90	94,62
35	Subvencije	9.000,00	8.706,41	96,74
352	Subvencije trgovačkim društvima, poljoprivrednicima i obrtnicima izvan javnog sektora		8.706,41	
3522	Subvencije trgovačkim društvima izvan javnog sektora		8.706,41	
36	Pomoći dane u inozemstvo i unutar općeg proračuna	9.000,00	8.325,49	92,51
366	Pomoći proračunskim korisnicima drugih proračuna		8.325,49	
3661	Tekuće pomoći proračunskim korisnicima drugih proračuna		8.325,49	
PROGRAM 3103	DODATNI PROGRAMI PREDŠKOLSKOG ODGOJA	61.950,00	57.627,96	93,02
Aktivnost A310301	GRAD KRIŽEVCI - PRIJATELJ DJECE	4.660,00	3.145,96	67,51
<i>Izvor financiranja 01</i>	<i>OPĆI PRIHODI I PRIMICI</i>	<i>4.000,00</i>	<i>2.485,96</i>	<i>62,15</i>
3	Rashodi poslovanja	4.000,00	2.485,96	62,15
32	Materijalni rashodi	4.000,00	2.485,96	62,15
323	Rashodi za usluge		697,55	
3231	Usluge telefona, pošte i prijevoza		0,00	
3235	Zakupnine i najamnine		140,00	
3237	Intelektualne i osobne usluge		119,44	
3239	Ostale usluge		438,11	
329	Ostali nespomenuti rashodi poslovanja		1.788,41	
3293	Reprezentacija		1.715,88	
3294	Članarine i norme		0,00	
3299	Ostali nespomenuti rashodi poslovanja		72,53	

Izvor financiranja 04	POMOĆI	660,00	660,00	100,00
3	Rashodi poslovanja	660,00	660,00	100,00
32	Materijalni rashodi	660,00	660,00	100,00
329	Ostali nespomenuti rashodi poslovanja		660,00	
3293	Reprezentacija		660,00	
Tekući projekt T310302	SVETI NIKOLA	1.250,00	1.161,60	92,93
Izvor financiranja 01	OPĆI PRIHODI I PRIMICI	1.250,00	1.161,60	92,93
3	Rashodi poslovanja	1.250,00	1.161,60	92,93
35	Subvencije	500,00	458,70	91,74
352	Subvencije trgovačkim društvima, poljoprivrednicima i obrtnicima izvan javnog sektora		458,70	
3522	Subvencije trgovačkim društvima izvan javnog sektora		379,50	
3523	Subvencije poljoprivrednicima i obrtnicima		79,20	
38	Ostali rashodi	750,00	702,90	93,72
381	Tekuće donacije		702,90	
3811	Tekuće donacije u novcu		702,90	
Aktivnost A310303	SUFINANCIRANJE DJELATNOSTI DADILJA	32.040,00	31.965,42	99,77
Izvor financiranja 01	OPĆI PRIHODI I PRIMICI	32.040,00	31.965,42	99,77
3	Rashodi poslovanja	32.040,00	31.965,42	99,77
35	Subvencije	32.040,00	31.965,42	99,77
352	Subvencije trgovačkim društvima, poljoprivrednicima i obrtnicima izvan javnog sektora		31.965,42	
3523	Subvencije poljoprivrednicima i obrtnicima		31.965,42	
Aktivnost A310304	SUFINANCIRANJE PROGRAMA RANE INTERVENCIJE - STRUČNA POMOĆ U RAZVOJU DJECE	20.000,00	17.354,98	86,77
Izvor financiranja 01	OPĆI PRIHODI I PRIMICI	20.000,00	17.354,98	86,77
3	Rashodi poslovanja	20.000,00	17.354,98	86,77
35	Subvencije	20.000,00	17.354,98	86,77
352	Subvencije trgovačkim društvima, poljoprivrednicima i obrtnicima izvan javnog sektora		17.354,98	
3522	Subvencije trgovačkim društvima izvan javnog sektora		1.921,00	
3523	Subvencije poljoprivrednicima i obrtnicima		15.433,98	
Kapitalni projekt K310305	SUFINANCIRANJE KAPITALNIH ULAGANJA OBRTIMA DADILJA	4.000,00	4.000,00	100,00
Izvor financiranja 01	OPĆI PRIHODI I PRIMICI	4.000,00	4.000,00	100,00
3	Rashodi poslovanja	4.000,00	4.000,00	100,00
35	Subvencije	4.000,00	4.000,00	100,00
352	Subvencije trgovačkim društvima, poljoprivrednicima i obrtnicima izvan javnog sektora		4.000,00	
3523	Subvencije poljoprivrednicima i obrtnicima		4.000,00	
GLAVA 30102	OSNOVNOŠKOLSKO OBRAZOVANJE	9.215.895,92	8.985.418,28	97,50
Izvor financiranja 01	OPĆI PRIHODI I PRIMICI	853.071,47	817.626,15	95,84
Izvor financiranja 02	VLASTITI PRIHODI	88.319,32	52.110,25	59,00
Izvor financiranja 03	PRIHODI ZA POSEBNE NAMJENE	139.516,83	113.686,91	81,49

Izvor financiranja 04	POMOĆI	8.122.053,94	7.993.363,55	98,42
Izvor financiranja 05	DONACIJE	8.567,72	7.358,42	85,89
Izvor financiranja 06	PRIHODI OD PRODAJE IMOVINE	4.366,64	1.273,00	29,15
PROGRAM 3201	OSNOVNOŠKOLSKO OBRAZOVANJE U OŠ LJUDEVITA MODECA KRIŽEVCI	4.251.083,93	4.132.468,46	97,21
Aktivnost A320101	RASHODI ZAKONSKOG STANDARDA	369.255,63	366.612,36	99,28
Izvor financiranja 01	OPĆI PRIHODI I PRIMICI	118.306,00	118.775,47	100,40
3	Rashodi poslovanja	118.306,00	118.775,47	100,40
32	Materijalni rashodi	118.306,00	118.775,47	100,40
323	Rashodi za usluge		118.775,47	
3231	Usluge telefona, pošte i prijevoza		118.775,47	
Izvor financiranja 04	POMOĆI	250.949,63	247.836,89	98,76
3	Rashodi poslovanja	205.315,63	204.980,83	99,84
32	Materijalni rashodi	205.275,63	204.980,83	99,86
321	Naknade troškova zaposlenima		11.764,52	
3211	Službena putovanja		11.379,72	
3213	Stručno usavršavanje zaposlenika		330,00	
3214	Ostale naknade troškova zaposlenima		54,80	
322	Rashodi za materijal i energiju		105.247,03	
3221	Uredski materijal i ostali materijalni rashodi		20.731,32	
3223	Energija		76.997,08	
3224	Materijal i dijelovi za tekuće i investicijsko održavanje		3.723,19	
3225	Sitni inventar i auto gume		2.892,84	
3227	Službena, radna i zaštitna odjeća i obuća		902,60	
323	Rashodi za usluge		87.240,67	
3231	Usluge telefona, pošte i prijevoza		27.599,32	
3232	Usluge tekućeg i investicijskog održavanja		26.038,00	
3234	Komunalne usluge		16.793,99	
3235	Zakupnine i najamnine		6.434,21	
3236	Zdravstvene i veterinarske usluge		2.314,26	
3237	Intelektualne i osobne usluge		4.521,78	
3238	Računalne usluge		2.142,19	
3239	Ostale usluge		1.396,92	
329	Ostali nespomenuti rashodi poslovanja		728,61	
3292	Premije osiguranja		148,68	
3294	Članarine i norme		203,09	
3295	Pristojbe i naknade		71,54	
3299	Ostali nespomenuti rashodi poslovanja		305,30	
34	Financijski rashodi	40,00	0,00	0,00
343	Ostali financijski rashodi		0,00	
3433	Zatezne kamate		0,00	
4	Rashodi za nabavu nefinancijske imovine	45.634,00	42.856,06	93,91

42	Rashodi za nabavu proizvedene dugotrajne imovine	11.339,00	11.332,54	99,94
422	Postrojenja i oprema		7.819,40	
4221	Uredska oprema i namještaj		5.804,75	
4222	Komunikacijska oprema		83,66	
4223	Oprema za održavanje i zaštitu		1.259,35	
4226	Sportska i glazbena oprema		29,34	
4227	Uređaji, strojevi i oprema za ostale namjene		642,30	
423	Prijevozna sredstva		1.526,36	
4231	Prijevozna sredstva u cestovnom prometu		1.526,36	
424	Knjige, umjetnička djela i ostale izložbene vrijednosti		1.986,78	
4241	Knjige		1.986,78	
45	Rashodi za dodatna ulaganja na nefinancijskoj imovini	34.295,00	31.523,52	91,92
451	Dodatna ulaganja na građevinskim objektima		31.523,52	
4511	Dodatna ulaganja na građevinskim objektima		31.523,52	
Aktivnost A320102	RASHODI IZNAD ZAKONSKOG STANDARDA	2.721.424,71	2.612.194,65	95,99
<i>Izvor financiranja 01</i>	<i>OPĆI PRIHODI I PRIMICI</i>	<i>348.208,00</i>	<i>319.887,63</i>	<i>91,87</i>
3	Rashodi poslovanja	287.084,00	259.176,23	90,28
32	Materijalni rashodi	287.084,00	259.176,23	90,28
321	Naknade troškova zaposlenima		0,00	
3211	Službena putovanja		0,00	
322	Rashodi za materijal i energiju		2.246,23	
3221	Uredski materijal i ostali materijalni rashodi		0,00	
3222	Materijal i sirovine		1.779,61	
3223	Energija		0,00	
3224	Materijal i dijelovi za tekuće i investicijsko održavanje		466,62	
323	Rashodi za usluge		256.930,00	
3231	Usluge telefona, pošte i prijevoza		10.516,56	
3232	Usluge tekućeg i investicijskog održavanja		6.292,95	
3234	Komunalne usluge		1.179,33	
3235	Zakupnine i najamnine		238.941,16	
3237	Intelektualne i osobne usluge		0,00	
329	Ostali nespomenuti rashodi poslovanja		0,00	
3299	Ostali nespomenuti rashodi poslovanja		0,00	
4	Rashodi za nabavu nefinancijske imovine	61.124,00	60.711,40	99,32
42	Rashodi za nabavu proizvedene dugotrajne imovine	31.124,00	31.024,77	99,68
422	Postrojenja i oprema		31.024,77	
4221	Uredska oprema i namještaj		7.570,30	
4223	Oprema za održavanje i zaštitu		20.044,97	
4227	Uređaji, strojevi i oprema za ostale namjene		3.409,50	
45	Rashodi za dodatna ulaganja na nefinancijskoj imovini	30.000,00	29.686,63	98,96
451	Dodatna ulaganja na građevinskim objektima		29.686,63	

4511	Dodatna ulaganja na građevinskim objektima		29.686,63	
<i>Izvor financiranja 02</i>	<i>VLASTITI PRIHODI</i>	66.964,00	36.771,52	54,91
3	Rashodi poslovanja	64.714,00	34.559,12	53,40
32	Materijalni rashodi	64.064,00	33.909,22	52,93
321	Naknade troškova zaposlenima		3.398,77	
3211	Službena putovanja		2.989,18	
3213	Stručno usavršavanje zaposlenika		409,59	
3214	Ostale naknade troškova zaposlenima		0,00	
322	Rashodi za materijal i energiju		20.073,83	
3221	Uredski materijal i ostali materijalni rashodi		1.578,46	
3222	Materijal i sirovine		185,36	
3223	Energija		16.785,70	
3224	Materijal i dijelovi za tekuće i investicijsko održavanje		444,08	
3225	Sitni inventar i auto gume		1.080,23	
323	Rashodi za usluge		10.231,62	
3231	Usluge telefona, pošte i prijevoza		2.178,96	
3232	Usluge tekućeg i investicijskog održavanja		3.682,57	
3234	Komunalne usluge		3.664,06	
3235	Zakupnine i najamnine		300,00	
3236	Zdravstvene i veterinarske usluge		0,00	
3237	Intelektualne i osobne usluge		311,25	
3238	Računalne usluge		54,78	
3239	Ostale usluge		40,00	
329	Ostali nespomenuti rashodi poslovanja		205,00	
3295	Pristojbe i naknade		0,00	
3299	Ostali nespomenuti rashodi poslovanja		205,00	
38	Ostali rashodi	650,00	649,90	99,98
382	Kapitalne donacije		649,90	
3822	Kapitalne donacije građanima i kućanstvima		649,90	
4	Rashodi za nabavu nefinancijske imovine	2.250,00	2.212,40	98,33
42	Rashodi za nabavu proizvedene dugotrajne imovine	2.250,00	2.212,40	98,33
422	Postrojenja i oprema		2.212,40	
4221	Uredska oprema i namještaj		2.212,40	
<i>Izvor financiranja 03</i>	<i>PRIHODI ZA POSEBNE NAMJENE</i>	15.500,00	11.652,86	75,18
3	Rashodi poslovanja	15.500,00	11.652,86	75,18
32	Materijalni rashodi	15.500,00	11.652,86	75,18
322	Rashodi za materijal i energiju		9.761,68	
3221	Uredski materijal i ostali materijalni rashodi		6.547,99	
3222	Materijal i sirovine		1.430,26	
3224	Materijal i dijelovi za tekuće i investicijsko održavanje		86,35	
3225	Sitni inventar i auto gume		724,62	

3227	Službena, radna i zaštitna odjeća i obuća		972,46	
323	Rashodi za usluge		1.891,18	
3232	Usluge tekućeg i investicijskog održavanja		990,06	
3236	Zdravstvene i veterinarske usluge		768,41	
3239	Ostale usluge		132,71	
<i>Izvor financiranja 04</i>	<i>POMOĆI</i>	<i>2.283.520,96</i>	<i>2.238.462,32</i>	<i>98,03</i>
3	Rashodi poslovanja	2.275.916,66	2.232.146,60	98,08
31	Rashodi za zaposlene	2.088.525,01	2.069.888,12	99,11
311	Plaće (Bruto)		1.706.194,53	
3111	Plaće za redovan rad		1.606.969,15	
3113	Plaće za prekovremeni rad		8.378,94	
3114	Plaće za posebne uvjete rada		90.846,44	
312	Ostali rashodi za zaposlene		81.791,45	
3121	Ostali rashodi za zaposlene		81.791,45	
313	Doprinosi na plaće		281.902,14	
3132	Doprinosi za obvezno zdravstveno osiguranje		281.902,14	
32	Materijalni rashodi	154.761,06	130.051,29	84,03
321	Naknade troškova zaposlenima		34.375,32	
3211	Službena putovanja		185,26	
3212	Naknade za prijevoz, za rad na terenu i odvojeni život		34.190,06	
322	Rashodi za materijal i energiju		89.560,42	
3221	Uredski materijal i ostali materijalni rashodi		471,37	
3222	Materijal i sirovine		88.654,07	
3225	Sitni inventar i auto gume		434,98	
323	Rashodi za usluge		2.162,88	
3231	Usluge telefona, pošte i prijevoza		1.720,00	
3237	Intelektualne i osobne usluge		442,88	
329	Ostali nespomenuti rashodi poslovanja		3.952,67	
3295	Pristojbe i naknade		3.952,67	
3299	Ostali nespomenuti rashodi poslovanja		0,00	
37	Naknade građanima i kućanstvima na temelju osiguranja i druge naknade	31.000,00	30.576,60	98,63
372	Ostale naknade građanima i kućanstvima iz proračuna		30.576,60	
3722	Naknade građanima i kućanstvima u naravi		30.576,60	
38	Ostali rashodi	1.630,59	1.630,59	100,00
381	Tekuće donacije		1.630,59	
3812	Tekuće donacije u naravi		1.630,59	
4	Rashodi za nabavu nefinancijske imovine	7.604,30	6.315,72	83,05
42	Rashodi za nabavu proizvedene dugotrajne imovine	7.604,30	6.315,72	83,05
422	Postrojenja i oprema		3.372,30	
4226	Sportska i glazbena oprema		3.372,30	
424	Knjige, umjetnička djela i ostale izložbene vrijednosti		2.943,42	

4241	Knjige		2.943,42	
<i>Izvor financiranja 05</i>	<i>DONACIJE</i>	5.656,02	5.420,32	95,83
3	Rashodi poslovanja	5.052,00	4.068,57	80,53
32	Materijalni rashodi	4.915,15	3.931,72	79,99
321	Naknade troškova zaposlenima		610,47	
3211	Službena putovanja		610,47	
322	Rashodi za materijal i energiju		723,21	
3221	Uredski materijal i ostali materijalni rashodi		220,10	
3225	Sitni inventar i auto gume		503,11	
323	Rashodi za usluge		441,04	
3231	Usluge telefona, pošte i prijevoza		441,04	
329	Ostali nespomenuti rashodi poslovanja		2.157,00	
3299	Ostali nespomenuti rashodi poslovanja		2.157,00	
38	Ostali rashodi	136,85	136,85	100,00
382	Kapitalne donacije		136,85	
3821	Kapitalne donacije neprofitnim organizacijama		136,85	
4	Rashodi za nabavu nefinancijske imovine	604,02	1.351,75	223,79
42	Rashodi za nabavu proizvedene dugotrajne imovine	604,02	1.351,75	223,79
422	Postrojenja i oprema		1.351,75	
4221	Uredska oprema i namještaj		747,73	
4222	Komunikacijska oprema		353,85	
4226	Sportska i glazbena oprema		250,17	
<i>Izvor financiranja 06</i>	<i>PRIHODI OD PRODAJE IMOVINE</i>	1.575,73	0,00	0,00
3	Rashodi poslovanja	1.575,73	0,00	0,00
32	Materijalni rashodi	1.575,73	0,00	0,00
323	Rashodi za usluge		0,00	
3232	Usluge tekućeg i investicijskog održavanja		0,00	
Kapitalni projekt K320123	IZGRADNJA FOTONAPONSKE SUNČANE ELEKTRANE „ŠKOLSKE ZGRADE“	13.524,91	13.524,91	100,00
<i>Izvor financiranja 01</i>	<i>OPĆI PRIHODI I PRIMICI</i>	8.637,69	8.637,69	100,00
4	Rashodi za nabavu nefinancijske imovine	8.637,69	8.637,69	100,00
45	Rashodi za dodatna ulaganja na nefinancijskoj imovini	8.637,69	8.637,69	100,00
451	Dodatna ulaganja na građevinskim objektima		8.637,69	
4511	Dodatna ulaganja na građevinskim objektima		8.637,69	
<i>Izvor financiranja 04</i>	<i>POMOĆI</i>	4.887,22	4.887,22	100,00
4	Rashodi za nabavu nefinancijske imovine	4.887,22	4.887,22	100,00
45	Rashodi za dodatna ulaganja na nefinancijskoj imovini	4.887,22	4.887,22	100,00
451	Dodatna ulaganja na građevinskim objektima		4.887,22	
4511	Dodatna ulaganja na građevinskim objektima		4.887,22	
Aktivnost A320124	POMOZIMO JEDNI DRUGIMA VI (2023.-2024.)	21.310,00	21.009,60	98,59
<i>Izvor financiranja 01</i>	<i>OPĆI PRIHODI I PRIMICI</i>	2.131,00	2.100,99	98,59
3	Rashodi poslovanja	2.131,00	2.100,99	98,59

31	Rashodi za zaposlene	2.041,00	2.030,21	99,47
311	Plaće (Bruto)		1.390,73	
3111	Plaće za redovan rad		1.390,73	
312	Ostali rashodi za zaposlene		410,00	
3121	Ostali rashodi za zaposlene		410,00	
313	Doprinosi na plaće		229,48	
3132	Doprinosi za obvezno zdravstveno osiguranje		229,48	
32	Materijalni rashodi	90,00	70,78	78,64
321	Naknade troškova zaposlenima		70,78	
3211	Službena putovanja		15,96	
3212	Naknade za prijevoz, za rad na terenu i odvojeni život		54,82	
<i>Izvor financiranja 04</i>	<i>POMOĆI</i>	<i>19.179,00</i>	<i>18.908,61</i>	<i>98,59</i>
3	Rashodi poslovanja	19.179,00	18.908,61	98,59
31	Rashodi za zaposlene	18.369,00	18.271,90	99,47
311	Plaće (Bruto)		12.516,59	
3111	Plaće za redovan rad		12.516,59	
312	Ostali rashodi za zaposlene		3.690,00	
3121	Ostali rashodi za zaposlene		3.690,00	
313	Doprinosi na plaće		2.065,31	
3132	Doprinosi za obvezno zdravstveno osiguranje		2.065,31	
32	Materijalni rashodi	810,00	636,71	78,61
321	Naknade troškova zaposlenima		636,71	
3211	Službena putovanja		143,34	
3212	Naknade za prijevoz, za rad na terenu i odvojeni život		493,37	
Aktivnost A320125	GRADANSKI ODGOJ	793,00	501,60	63,25
<i>Izvor financiranja 01</i>	<i>OPĆI PRIHODI I PRIMICI</i>	<i>793,00</i>	<i>501,60</i>	<i>63,25</i>
3	Rashodi poslovanja	793,00	501,60	63,25
31	Rashodi za zaposlene	793,00	501,60	63,25
311	Plaće (Bruto)		430,56	
3111	Plaće za redovan rad		430,56	
313	Doprinosi na plaće		71,04	
3132	Doprinosi za obvezno zdravstveno osiguranje		71,04	
Kapitalni projekt K320122	OBNOVA OSNOVNE ŠKOLE LJUDEVITA MODECA KRIŽEVCI OŠTEĆENE U POTRESU	984.982,51	984.982,50	100,00
<i>Izvor financiranja 01</i>	<i>OPĆI PRIHODI I PRIMICI</i>	<i>10.082,88</i>	<i>10.082,88</i>	<i>100,00</i>
4	Rashodi za nabavu nefinancijske imovine	10.082,88	10.082,88	100,00
41	Rashodi za nabavu neproizvedene dugotrajne imovine	10.082,88	10.082,88	100,00
412	Nematerijalna imovina		10.082,88	
4124	Ostala prava		10.082,88	
<i>Izvor financiranja 04</i>	<i>POMOĆI</i>	<i>974.899,63</i>	<i>974.899,62</i>	<i>100,00</i>
3	Rashodi poslovanja	32,03	32,02	99,97
32	Materijalni rashodi	32,03	32,02	99,97

323	Rashodi za usluge		32,02	
3239	Ostale usluge		32,02	
4	Rashodi za nabavu nefinancijske imovine	974.867,60	974.867,60	100,00
41	Rashodi za nabavu neproizvedene dugotrajne imovine	974.867,60	974.867,60	100,00
412	Nematerijalna imovina		974.867,60	
4124	Ostala prava		974.867,60	
Aktivnost A320118	POMOZIMO JEDNI DRUGIMA V (2022.-2023.)	40.524,00	40.516,15	99,98
<i>Izvor financiranja 01</i>	<i>OPĆI PRIHODI I PRIMICI</i>	<i>4.054,00</i>	<i>4.051,62</i>	<i>99,94</i>
3	Rashodi poslovanja	4.054,00	4.051,62	99,94
31	Rashodi za zaposlene	3.874,00	3.872,93	99,97
311	Plaće (Bruto)		3.092,66	
3111	Plaće za redovan rad		3.092,66	
312	Ostali rashodi za zaposlene		270,00	
3121	Ostali rashodi za zaposlene		270,00	
313	Doprinosi na plaće		510,27	
3132	Doprinosi za obvezno zdravstveno osiguranje		510,27	
32	Materijalni rashodi	180,00	178,69	99,27
321	Naknade troškova zaposlenima		178,69	
3211	Službena putovanja		36,48	
3212	Naknade za prijevoz, za rad na terenu i odvojeni život		142,21	
<i>Izvor financiranja 04</i>	<i>POMOĆI</i>	<i>36.470,00</i>	<i>36.464,53</i>	<i>99,99</i>
3	Rashodi poslovanja	36.470,00	36.464,53	99,99
31	Rashodi za zaposlene	34.859,00	34.856,56	99,99
311	Plaće (Bruto)		27.834,07	
3111	Plaće za redovan rad		27.834,07	
312	Ostali rashodi za zaposlene		2.430,00	
3121	Ostali rashodi za zaposlene		2.430,00	
313	Doprinosi na plaće		4.592,49	
3132	Doprinosi za obvezno zdravstveno osiguranje		4.592,49	
32	Materijalni rashodi	1.611,00	1.607,97	99,81
321	Naknade troškova zaposlenima		1.607,97	
3211	Službena putovanja		328,02	
3212	Naknade za prijevoz, za rad na terenu i odvojeni život		1.279,95	
Aktivnost A320119	OSIGURAVANJE ŠKOLSKE PREHRANE ZA DJECU U RIZIKU OD SIROMAŠTVA (2022.-2023.)	27.476,17	27.476,17	100,00
<i>Izvor financiranja 04</i>	<i>POMOĆI</i>	<i>27.476,17</i>	<i>27.476,17</i>	<i>100,00</i>
3	Rashodi poslovanja	27.476,17	27.476,17	100,00
32	Materijalni rashodi	27.476,17	27.476,17	100,00
322	Rashodi za materijal i energiju		24.527,77	
3222	Materijal i sirovine		24.527,77	
323	Rashodi za usluge		2.948,40	
3231	Usluge telefona, pošte i prijevoza		2.948,40	

Aktivnost A320120	ŠKOLSKA SHEMA (2022-2023.)	6.203,00	6.196,06	99,89
<i>Izvor financiranja 04</i>	<i>POMOĆI</i>	6.203,00	6.196,06	99,89
3	Rashodi poslovanja	6.203,00	6.196,06	99,89
32	Materijalni rashodi	6.203,00	6.196,06	99,89
322	Rashodi za materijal i energiju		6.196,06	
3222	Materijal i sirovine		6.196,06	
Aktivnost A320121	PRODUŽENI BORAVAK	63.790,00	57.878,22	90,73
<i>Izvor financiranja 01</i>	<i>OPĆI PRIHODI I PRIMICI</i>	51.790,00	50.699,21	97,89
3	Rashodi poslovanja	51.790,00	50.699,21	97,89
31	Rashodi za zaposlene	51.430,00	50.604,30	98,39
311	Plaće (Bruto)		41.291,23	
3111	Plaće za redovan rad		41.291,23	
312	Ostali rashodi za zaposlene		2.500,00	
3121	Ostali rashodi za zaposlene		2.500,00	
313	Doprinosi na plaće		6.813,07	
3132	Doprinosi za obvezno zdravstveno osiguranje		6.813,07	
32	Materijalni rashodi	360,00	94,91	26,36
321	Naknade troškova zaposlenima		94,91	
3211	Službena putovanja		13,28	
3212	Naknade za prijevoz, za rad na terenu i odvojeni život		81,63	
<i>Izvor financiranja 03</i>	<i>PRIHODI ZA POSEBNE NAMJENE</i>	12.000,00	7.179,01	59,83
3	Rashodi poslovanja	12.000,00	7.179,01	59,83
32	Materijalni rashodi	12.000,00	7.179,01	59,83
322	Rashodi za materijal i energiju		7.179,01	
3221	Uredski materijal i ostali materijalni rashodi		585,25	
3222	Materijal i sirovine		6.405,35	
3225	Sitni inventar i auto gume		188,41	
Aktivnost A320126	ŠKOLSKA SHEMA (2023.-2024.)	1.800,00	1.576,24	87,57
<i>Izvor financiranja 04</i>	<i>POMOĆI</i>	1.800,00	1.576,24	87,57
3	Rashodi poslovanja	1.800,00	1.576,24	87,57
32	Materijalni rashodi	1.800,00	1.576,24	87,57
322	Rashodi za materijal i energiju		1.576,24	
3222	Materijal i sirovine		1.576,24	
PROGRAM 3202	OSNOVNOŠKOLSKO OBRAZOVANJE U OŠ "VLADIMIR NAZOR" KRIŽEVCI	2.576.981,56	2.551.020,24	98,99
Aktivnost A320201	RASHODI ZAKONSKOG STANDARDA	222.702,76	222.515,77	99,92
<i>Izvor financiranja 01</i>	<i>OPĆI PRIHODI I PRIMICI</i>	46.451,00	46.635,33	100,40
3	Rashodi poslovanja	46.451,00	46.635,33	100,40
32	Materijalni rashodi	46.451,00	46.635,33	100,40
323	Rashodi za usluge		46.635,33	
3231	Usluge telefona, pošte i prijevoza		46.635,33	
<i>Izvor financiranja 04</i>	<i>POMOĆI</i>	176.251,76	175.880,44	99,79
3	Rashodi poslovanja	138.941,76	138.706,56	99,83

32	Materijalni rashodi	138.915,76	138.703,42	99,85
321	Naknade troškova zaposlenima		10.191,97	
3211	Službena putovanja		7.674,04	
3213	Stručno usavršavanje zaposlenika		801,13	
3214	Ostale naknade troškova zaposlenima		1.716,80	
322	Rashodi za materijal i energiju		58.684,02	
3221	Uredski materijal i ostali materijalni rashodi		19.800,66	
3223	Energija		30.975,10	
3224	Materijal i dijelovi za tekuće i investicijsko održavanje		6.633,15	
3225	Sitni inventar i auto gume		1.079,49	
3227	Službena, radna i zaštitna odjeća i obuća		195,62	
323	Rashodi za usluge		65.135,57	
3231	Usluge telefona, pošte i prijevoza		29.187,38	
3232	Usluge tekućeg i investicijskog održavanja		13.631,19	
3234	Komunalne usluge		9.045,69	
3235	Zakupnine i najamnine		3.306,56	
3236	Zdravstvene i veterinarske usluge		3.124,69	
3237	Intelektualne i osobne usluge		4.335,73	
3238	Računalne usluge		1.251,82	
3239	Ostale usluge		1.252,51	
329	Ostali nespomenuti rashodi poslovanja		4.691,86	
3292	Premije osiguranja		3.136,45	
3293	Reprezentacija		800,62	
3294	Članarine i norme		202,91	
3295	Pristojbe i naknade		345,95	
3299	Ostali nespomenuti rashodi poslovanja		205,93	
34	Financijski rashodi	26,00	3,14	12,08
343	Ostali financijski rashodi		3,14	
3431	Bankarske usluge i usluge platnog prometa		0,00	
3433	Zatezne kamate		0,26	
3434	Ostali nespomenuti financijski rashodi		2,88	
4	Rashodi za nabavu nefinancijske imovine	37.310,00	37.173,88	99,64
42	Rashodi za nabavu proizvedene dugotrajne imovine	12.758,00	12.743,13	99,88
422	Postrojenja i oprema		12.743,13	
4221	Uredska oprema i namještaj		12.743,13	
45	Rashodi za dodatna ulaganja na nefinancijskoj imovini	24.552,00	24.430,75	99,51
451	Dodatna ulaganja na građevinskim objektima		24.430,75	
4511	Dodatna ulaganja na građevinskim objektima		24.430,75	
Aktivnost A320202	RASHODI IZNAD ZAKONSKOG STANDARDA	1.983.466,58	1.966.051,34	99,12
<i>Izvor financiranja 01</i>	<i>OPĆI PRIHODI I PRIMICI</i>	<i>40.231,00</i>	<i>40.182,61</i>	<i>99,88</i>
3	Rashodi poslovanja	40.231,00	40.182,61	99,88

32	Materijalni rashodi	40.231,00	40.182,61	99,88
322	Rashodi za materijal i energiju		14.013,24	
3221	Uredski materijal i ostali materijalni rashodi		0,00	
3222	Materijal i sirovine		1.622,24	
3223	Energija		12.391,00	
323	Rashodi za usluge		26.169,37	
3231	Usluge telefona, pošte i prijevoza		15.584,05	
3232	Usluge tekućeg i investicijskog održavanja		10.528,56	
3237	Intelektualne i osobne usluge		56,76	
<i>Izvor financiranja 02</i>	<i>VLASTITI PRIHODI</i>	<i>11.396,39</i>	<i>7.045,63</i>	<i>61,82</i>
3	Rashodi poslovanja	8.196,39	3.845,87	46,92
32	Materijalni rashodi	8.196,39	3.845,87	46,92
321	Naknade troškova zaposlenima		1.135,91	
3211	Službena putovanja		795,91	
3213	Stručno usavršavanje zaposlenika		340,00	
322	Rashodi za materijal i energiju		1.722,04	
3221	Uredski materijal i ostali materijalni rashodi		1.415,67	
3222	Materijal i sirovine		306,37	
3225	Sitni inventar i auto gume		0,00	
323	Rashodi za usluge		849,92	
3231	Usluge telefona, pošte i prijevoza		0,00	
3232	Usluge tekućeg i investicijskog održavanja		849,92	
329	Ostali nespomenuti rashodi poslovanja		138,00	
3299	Ostali nespomenuti rashodi poslovanja		138,00	
4	Rashodi za nabavu nefinancijske imovine	3.200,00	3.199,76	99,99
45	Rashodi za dodatna ulaganja na nefinancijskoj imovini	3.200,00	3.199,76	99,99
451	Dodatna ulaganja na građevinskim objektima		3.199,76	
4511	Dodatna ulaganja na građevinskim objektima		3.199,76	
<i>Izvor financiranja 03</i>	<i>PRIHODI ZA POSEBNE NAMJENE</i>	<i>14.938,53</i>	<i>12.883,89</i>	<i>86,25</i>
3	Rashodi poslovanja	6.888,53	5.929,40	86,08
32	Materijalni rashodi	6.888,53	5.929,40	86,08
322	Rashodi za materijal i energiju		5.785,04	
3221	Uredski materijal i ostali materijalni rashodi		4.494,52	
3225	Sitni inventar i auto gume		1.290,52	
329	Ostali nespomenuti rashodi poslovanja		144,36	
3299	Ostali nespomenuti rashodi poslovanja		144,36	
4	Rashodi za nabavu nefinancijske imovine	8.050,00	6.954,49	86,39
42	Rashodi za nabavu proizvedene dugotrajne imovine	8.050,00	6.954,49	86,39
422	Postrojenja i oprema		6.954,49	
4221	Uredska oprema i namještaj		1.038,04	
4227	Uređaji, strojevi i oprema za ostale namjene		5.916,45	
<i>Izvor financiranja 04</i>	<i>POMOĆI</i>	<i>1.911.695,30</i>	<i>1.902.735,00</i>	<i>99,53</i>

3	Rashodi poslovanja	1.906.551,03	1.897.674,78	99,53
31	Rashodi za zaposlene	1.710.039,00	1.702.365,83	99,55
311	Plaće (Bruto)		1.398.632,55	
3111	Plaće za redovan rad		1.398.632,55	
312	Ostali rashodi za zaposlene		76.210,28	
3121	Ostali rashodi za zaposlene		76.210,28	
313	Doprinosi na plaće		227.523,00	
3132	Doprinosi za obvezno zdravstveno osiguranje		227.523,00	
32	Materijalni rashodi	161.711,03	160.509,12	99,26
321	Naknade troškova zaposlenima		41.758,50	
3211	Službena putovanja		543,57	
3212	Naknade za prijevoz, za rad na terenu i odvojeni život		41.214,93	
322	Rashodi za materijal i energiju		114.283,75	
3221	Uredski materijal i ostali materijalni rashodi		1.578,89	
3222	Materijal i sirovine		112.704,86	
323	Rashodi za usluge		1.356,72	
3231	Usluge telefona, pošte i prijevoza		1.070,00	
3233	Usluge promidžbe i informiranja		0,00	
3236	Zdravstvene i veterinarske usluge		0,00	
3237	Intelektualne i osobne usluge		286,72	
329	Ostali nespomenuti rashodi poslovanja		3.110,15	
3295	Pristojbe i naknade		3.110,15	
37	Naknade građanima i kućanstvima na temelju osiguranja i druge naknade	33.281,00	33.279,07	99,99
372	Ostale naknade građanima i kućanstvima iz proračuna		33.279,07	
3722	Naknade građanima i kućanstvima u naravi		33.279,07	
38	Ostali rashodi	1.520,00	1.520,76	100,05
381	Tekuće donacije		1.520,76	
3812	Tekuće donacije u naravi		1.520,76	
4	Rashodi za nabavu nefinancijske imovine	5.144,27	5.060,22	98,37
42	Rashodi za nabavu proizvedene dugotrajne imovine	5.144,27	5.060,22	98,37
424	Knjige, umjetnička djela i ostale izložbene vrijednosti		5.060,22	
4241	Knjige		5.060,22	
<i>Izvor financiranja 05</i>	<i>DONACIJE</i>	<i>2.701,70</i>	<i>1.931,21</i>	<i>71,48</i>
3	Rashodi poslovanja	2.701,70	1.931,21	71,48
32	Materijalni rashodi	2.701,70	1.931,21	71,48
321	Naknade troškova zaposlenima		117,20	
3211	Službena putovanja		117,20	
322	Rashodi za materijal i energiju		1.694,01	
3221	Uredski materijal i ostali materijalni rashodi		123,74	
3222	Materijal i sirovine		1.432,24	
3225	Sitni inventar i auto gume		138,03	

323	Rashodi za usluge		120,00	
3231	Usluge telefona, pošte i prijevoza		120,00	
<i>Izvor financiranja 06</i>	<i>PRIHODI OD PRODAJE IMOVINE</i>	2.503,66	1.273,00	50,85
3	Rashodi poslovanja	266,00	0,00	0,00
32	Materijalni rashodi	266,00	0,00	0,00
322	Rashodi za materijal i energiju		0,00	
3224	Materijal i dijelovi za tekuće i investicijsko održavanje		0,00	
323	Rashodi za usluge		0,00	
3232	Usluge tekućeg i investicijskog održavanja		0,00	
4	Rashodi za nabavu nefinancijske imovine	2.237,66	1.273,00	56,89
42	Rashodi za nabavu proizvedene dugotrajne imovine	2.237,66	1.273,00	56,89
422	Postrojenja i oprema		1.273,00	
4221	Uredska oprema i namještaj		1.017,50	
4227	Uređaji, strojevi i oprema za ostale namjene		255,50	
Aktivnost A320208	ERASMUS+	16.599,44	15.403,13	92,79
<i>Izvor financiranja 04</i>	<i>POMOĆI</i>	16.599,44	15.403,13	92,79
3	Rashodi poslovanja	16.599,44	15.403,13	92,79
32	Materijalni rashodi	16.599,44	15.403,13	92,79
321	Naknade troškova zaposlenima		15.403,13	
3211	Službena putovanja		4.040,00	
3213	Stručno usavršavanje zaposlenika		11.363,13	
Aktivnost A320219	PRODUŽENI BORAVAK UČENIKA	95.915,30	91.044,01	94,92
<i>Izvor financiranja 01</i>	<i>OPĆI PRIHODI I PRIMICI</i>	75.270,00	75.233,02	99,95
3	Rashodi poslovanja	75.270,00	75.233,02	99,95
31	Rashodi za zaposlene	74.850,00	74.841,08	99,99
311	Plaće (Bruto)		62.438,67	
3111	Plaće za redovan rad		62.438,67	
312	Ostali rashodi za zaposlene		2.100,00	
3121	Ostali rashodi za zaposlene		2.100,00	
313	Doprinosi na plaće		10.302,41	
3132	Doprinosi za obvezno zdravstveno osiguranje		10.302,41	
32	Materijalni rashodi	420,00	391,94	93,32
321	Naknade troškova zaposlenima		391,94	
3211	Službena putovanja		132,76	
3212	Naknade za prijevoz, za rad na terenu i odvojeni život		259,18	
<i>Izvor financiranja 03</i>	<i>PRIHODI ZA POSEBNE NAMJENE</i>	20.645,30	15.810,99	76,58
3	Rashodi poslovanja	19.658,00	14.825,36	75,42
32	Materijalni rashodi	19.658,00	14.825,36	75,42
322	Rashodi za materijal i energiju		14.825,36	
3221	Uredski materijal i ostali materijalni rashodi		2.113,18	
3222	Materijal i sirovine		12.712,18	

3225	Sitni inventar i auto gume		0,00	
329	Ostali nespomenuti rashodi poslovanja		0,00	
3299	Ostali nespomenuti rashodi poslovanja		0,00	
4	Rashodi za nabavu nefinancijske imovine	987,30	985,63	99,83
42	Rashodi za nabavu proizvedene dugotrajne imovine	987,30	985,63	99,83
422	Postrojenja i oprema		985,63	
4221	Uredska oprema i namještaj		985,63	
Aktivnost A320220	POMOZIMO JEDNI DRUGIMA V (2022.-2023)	18.690,00	18.670,61	99,90
<i>Izvor financiranja 01</i>	<i>OPĆI PRIHODI I PRIMICI</i>	<i>1.872,00</i>	<i>1.867,27</i>	<i>99,75</i>
3	Rashodi poslovanja	1.872,00	1.867,27	99,75
31	Rashodi za zaposlene	1.862,00	1.858,50	99,81
311	Plaće (Bruto)		1.492,28	
3111	Plaće za redovan rad		1.492,28	
312	Ostali rashodi za zaposlene		120,00	
3121	Ostali rashodi za zaposlene		120,00	
313	Doprinosi na plaće		246,22	
3132	Doprinosi za obvezno zdravstveno osiguranje		246,22	
32	Materijalni rashodi	10,00	8,77	87,70
321	Naknade troškova zaposlenima		8,77	
3211	Službena putovanja		8,77	
<i>Izvor financiranja 04</i>	<i>POMOĆI</i>	<i>16.818,00</i>	<i>16.803,34</i>	<i>99,91</i>
3	Rashodi poslovanja	16.818,00	16.803,34	99,91
31	Rashodi za zaposlene	16.740,00	16.726,40	99,92
311	Plaće (Bruto)		13.430,46	
3111	Plaće za redovan rad		13.430,46	
312	Ostali rashodi za zaposlene		1.080,00	
3121	Ostali rashodi za zaposlene		1.080,00	
313	Doprinosi na plaće		2.215,94	
3132	Doprinosi za obvezno zdravstveno osiguranje		2.215,94	
32	Materijalni rashodi	78,00	76,94	98,64
321	Naknade troškova zaposlenima		76,94	
3211	Službena putovanja		76,94	
Aktivnost A320221	OSIGURAVANJE ŠKOLSKE PREHRANE ZA DJECU U RIZIKU OD SIROMAŠTVA (2022.-2023.)	20.331,00	20.329,42	99,99
<i>Izvor financiranja 04</i>	<i>POMOĆI</i>	<i>20.331,00</i>	<i>20.329,42</i>	<i>99,99</i>
3	Rashodi poslovanja	20.331,00	20.329,42	99,99
32	Materijalni rashodi	20.331,00	20.329,42	99,99
322	Rashodi za materijal i energiju		18.852,79	
3222	Materijal i sirovine		18.852,79	
323	Rashodi za usluge		1.476,63	
3231	Usluge telefona, pošte i prijevoza		1.476,63	
Aktivnost A320222	ŠKOLSKA SHEMA (2022.-2023.)	5.111,00	5.110,80	100,00

Izvor financiranja 04	POMOĆI	5.111,00	5.110,80	100,00
3	Rashodi poslovanja	5.111,00	5.110,80	100,00
32	Materijalni rashodi	5.111,00	5.110,80	100,00
322	Rashodi za materijal i energiju		5.110,80	
3222	Materijal i sirovine		5.110,80	
Kapitalni projekt K320223	OBNOVA OSNOVNE ŠKOLE "VLADIMIR NAZOR" KRIŽEVCI OŠTEĆENE U POTRESU	196.645,48	196.645,49	100,00
Izvor financiranja 04	POMOĆI	196.645,48	196.645,49	100,00
3	Rashodi poslovanja	32,02	32,03	100,03
32	Materijalni rashodi	32,02	32,03	100,03
323	Rashodi za usluge		32,03	
3239	Ostale usluge		32,03	
4	Rashodi za nabavu nefinancijske imovine	196.613,46	196.613,46	100,00
41	Rashodi za nabavu neproizvedene dugotrajne imovine	196.613,46	196.613,46	100,00
412	Nematerijalna imovina		196.613,46	
4124	Ostala prava		196.613,46	
Aktivnost A320224	POMOZIMO JEDNI DRUGIMA VI (2023.-2024.)	14.220,00	13.618,29	95,77
Izvor financiranja 01	OPĆI PRIHODI I PRIMICI	1.430,00	1.361,83	95,23
3	Rashodi poslovanja	1.430,00	1.361,83	95,23
31	Rashodi za zaposlene	1.390,00	1.331,41	95,78
311	Plaće (Bruto)		902,49	
3111	Plaće za redovan rad		902,49	
312	Ostali rashodi za zaposlene		280,00	
3121	Ostali rashodi za zaposlene		280,00	
313	Doprinosi na plaće		148,92	
3132	Doprinosi za obvezno zdravstveno osiguranje		148,92	
32	Materijalni rashodi	40,00	30,42	76,05
321	Naknade troškova zaposlenima		30,42	
3211	Službena putovanja		14,49	
3212	Naknade za prijevoz, za rad na terenu i odvojeni život		15,93	
Izvor financiranja 04	POMOĆI	12.790,00	12.256,46	95,83
3	Rashodi poslovanja	12.790,00	12.256,46	95,83
31	Rashodi za zaposlene	12.460,00	11.982,74	96,17
311	Plaće (Bruto)		8.122,50	
3111	Plaće za redovan rad		8.122,50	
312	Ostali rashodi za zaposlene		2.520,00	
3121	Ostali rashodi za zaposlene		2.520,00	
313	Doprinosi na plaće		1.340,24	
3132	Doprinosi za obvezno zdravstveno osiguranje		1.340,24	
32	Materijalni rashodi	330,00	273,72	82,95
321	Naknade troškova zaposlenima		273,72	
3211	Službena putovanja		130,38	

3212	Naknade za prijevoz, za rad na terenu i odvojeni život		143,34	
Aktivnost A320226	ŠKOLSKA SHEMA (2023.-2024.)	3.300,00	1.631,38	49,44
<i>Izvor financiranja 04</i>	<i>POMOĆI</i>	3.300,00	1.631,38	49,44
3	Rashodi poslovanja	3.300,00	1.631,38	49,44
32	Materijalni rashodi	3.300,00	1.631,38	49,44
322	Rashodi za materijal i energiju		1.631,38	
3222	Materijal i sirovine		1.631,38	
PROGRAM 3203	OSNOVNOŠKOLSKO OBRAZOVANJE U GŠ ALBERTA ŠTRIGE KRIŽEVCI	1.271.836,24	1.175.355,77	92,41
Aktivnost A320301	PREDŠKOLSKI PROGRAM - MALA GLAZBENA ŠKOLA	7.963,00	7.854,68	98,64
<i>Izvor financiranja 01</i>	<i>OPĆI PRIHODI I PRIMICI</i>	1.327,00	1.327,00	100,00
4	Rashodi za nabavu nefinancijske imovine	1.327,00	1.327,00	100,00
42	Rashodi za nabavu proizvedene dugotrajne imovine	1.327,00	1.327,00	100,00
422	Postrojenja i oprema		1.327,00	
4221	Uredska oprema i namještaj		1.027,91	
4226	Sportska i glazbena oprema		299,09	
<i>Izvor financiranja 03</i>	<i>PRIHODI ZA POSEBNE NAMJENE</i>	5.076,00	4.967,68	97,87
3	Rashodi poslovanja	4.969,00	4.967,68	99,97
32	Materijalni rashodi	4.969,00	4.967,68	99,97
321	Naknade troškova zaposlenima		80,00	
3213	Stručno usavršavanje zaposlenika		80,00	
322	Rashodi za materijal i energiju		2.232,48	
3221	Uredski materijal i ostali materijalni rashodi		2.156,65	
3225	Sitni inventar i auto gume		75,83	
323	Rashodi za usluge		2.655,20	
3237	Intelektualne i osobne usluge		2.655,20	
4	Rashodi za nabavu nefinancijske imovine	107,00	0,00	0,00
42	Rashodi za nabavu proizvedene dugotrajne imovine	107,00	0,00	0,00
422	Postrojenja i oprema		0,00	
4221	Uredska oprema i namještaj		0,00	
<i>Izvor financiranja 04</i>	<i>POMOĆI</i>	1.560,00	1.560,00	100,00
4	Rashodi za nabavu nefinancijske imovine	1.560,00	1.560,00	100,00
42	Rashodi za nabavu proizvedene dugotrajne imovine	1.560,00	1.560,00	100,00
422	Postrojenja i oprema		1.560,00	
4221	Uredska oprema i namještaj		1.560,00	
Aktivnost A320302	RASHODI ZAKONSKOG STANDARDA	83.207,06	83.207,06	100,00
<i>Izvor financiranja 01</i>	<i>OPĆI PRIHODI I PRIMICI</i>	14.325,90	18.091,65	126,29
3	Rashodi poslovanja	14.325,90	18.091,65	126,29
32	Materijalni rashodi	14.325,90	18.091,65	126,29
322	Rashodi za materijal i energiju		11.915,23	
3221	Uredski materijal i ostali materijalni rashodi		984,35	
3223	Energija		10.930,88	

323	Rashodi za usluge		3.661,37	
3236	Zdravstvene i veterinarske usluge		3.661,37	
329	Ostali nespomenuti rashodi poslovanja		2.515,05	
3294	Članarine i norme		2.515,05	
Izvor financiranja 04	POMOĆI	68.881,16	65.115,41	94,53
3	Rashodi poslovanja	46.857,16	43.091,41	91,96
32	Materijalni rashodi	46.830,16	43.091,41	92,02
321	Naknade troškova zaposlenima		1.931,37	
3211	Službena putovanja		1.665,37	
3213	Stručno usavršavanje zaposlenika		266,00	
322	Rashodi za materijal i energiju		3.686,35	
3221	Uredski materijal i ostali materijalni rashodi		2.084,92	
3223	Energija		1,40	
3224	Materijal i dijelovi za tekuće i investicijsko održavanje		467,83	
3225	Sitni inventar i auto gume		1.132,20	
323	Rashodi za usluge		30.418,72	
3231	Usluge telefona, pošte i prijevoza		1.405,27	
3232	Usluge tekućeg i investicijskog održavanja		20.328,59	
3234	Komunalne usluge		1.214,10	
3236	Zdravstvene i veterinarske usluge		2.466,98	
3237	Intelektualne i osobne usluge		133,00	
3238	Računalne usluge		3.518,07	
3239	Ostale usluge		1.352,71	
324	Naknade troškova osobama izvan radnog odnosa		2.675,92	
3241	Naknade troškova osobama izvan radnog odnosa		2.675,92	
329	Ostali nespomenuti rashodi poslovanja		4.379,05	
3292	Premije osiguranja		0,00	
3293	Reprezentacija		664,00	
3294	Članarine i norme		2.100,00	
3295	Pristojbe i naknade		501,00	
3299	Ostali nespomenuti rashodi poslovanja		1.114,05	
34	Financijski rashodi	27,00	0,00	0,00
343	Ostali financijski rashodi		0,00	
3431	Bankarske usluge i usluge platnog prometa		0,00	
3434	Ostali nespomenuti financijski rashodi		0,00	
4	Rashodi za nabavu nefinancijske imovine	22.024,00	22.024,00	100,00
41	Rashodi za nabavu neproizvedene dugotrajne imovine	22.024,00	22.024,00	100,00
412	Nematerijalna imovina		22.024,00	
4124	Ostala prava		22.024,00	
Aktivnost A320303	RASHODI IZNAD ZAKONSKOG STANDARDA	1.179.338,18	1.082.966,03	91,83
Izvor financiranja 02	VLASTITI PRIHODI	7.834,93	7.684,48	98,08
3	Rashodi poslovanja	7.834,93	7.684,48	98,08

31	Rashodi za zaposlene	4.300,00	4.300,00	100,00
312	Ostali rashodi za zaposlene		4.300,00	
3121	Ostali rashodi za zaposlene		4.300,00	
32	Materijalni rashodi	3.534,93	3.384,48	95,74
322	Rashodi za materijal i energiju		474,06	
3224	Materijal i dijelovi za tekuće i investicijsko održavanje		474,06	
323	Rashodi za usluge		2.910,42	
3232	Usluge tekućeg i investicijskog održavanja		2.910,42	
<i>Izvor financiranja 03</i>	PRIHODI ZA POSEBNE NAMJENE	61.425,00	52.817,89	85,99
3	Rashodi poslovanja	45.077,00	39.302,72	87,19
32	Materijalni rashodi	45.042,00	39.302,72	87,26
321	Naknade troškova zaposlenima		13.735,31	
3211	Službena putovanja		13.575,49	
3213	Stručno usavršavanje zaposlenika		159,82	
322	Rashodi za materijal i energiju		4.701,51	
3221	Uredski materijal i ostali materijalni rashodi		2.563,78	
3222	Materijal i sirovine		378,80	
3224	Materijal i dijelovi za tekuće i investicijsko održavanje		1.474,56	
3225	Sitni inventar i auto gume		151,39	
3227	Službena, radna i zaštitna odjeća i obuća		132,98	
323	Rashodi za usluge		6.917,34	
3231	Usluge telefona, pošte i prijevoza		0,00	
3232	Usluge tekućeg i investicijskog održavanja		1.484,68	
3236	Zdravstvene i veterinarske usluge		0,00	
3237	Intelektualne i osobne usluge		3.520,19	
3238	Računalne usluge		395,63	
3239	Ostale usluge		1.516,84	
324	Naknade troškova osobama izvan radnog odnosa		12.687,09	
3241	Naknade troškova osobama izvan radnog odnosa		12.687,09	
329	Ostali nespomenuti rashodi poslovanja		1.261,47	
3291	Naknade za rad predstavničkih i izvršnih tijela, povjerenstava i slično		0,00	
3293	Reprezentacija		1.045,61	
3294	Članarine i norme		215,86	
34	Financijski rashodi	35,00	0,00	0,00
343	Ostali financijski rashodi		0,00	
3434	Ostali nespomenuti financijski rashodi		0,00	
4	Rashodi za nabavu nefinancijske imovine	16.348,00	13.515,17	82,67
42	Rashodi za nabavu proizvedene dugotrajne imovine	16.348,00	13.515,17	82,67
422	Postrojenja i oprema		13.515,17	
4221	Uredska oprema i namještaj		13.246,42	
4225	Instrumenti, uređaji i strojevi		268,75	

4226	Sportska i glazbena oprema		0,00	
4227	Uređaji, strojevi i oprema za ostale namjene		0,00	
<i>Izvor financiranja 04</i>	<i>POMOĆI</i>	<i>1.109.591,00</i>	<i>1.022.463,66</i>	<i>92,15</i>
3	Rashodi poslovanja	1.109.591,00	1.022.463,66	92,15
31	Rashodi za zaposlene	1.019.977,00	934.500,18	91,62
311	Plaće (Bruto)		780.925,39	
3111	Plaće za redovan rad		780.925,39	
312	Ostali rashodi za zaposlene		32.593,60	
3121	Ostali rashodi za zaposlene		32.593,60	
313	Doprinosi na plaće		120.981,19	
3132	Doprinosi za obvezno zdravstveno osiguranje		120.981,19	
32	Materijalni rashodi	89.609,00	87.963,48	98,16
321	Naknade troškova zaposlenima		56.328,45	
3212	Naknade za prijevoz, za rad na terenu i odvojeni život		56.328,45	
322	Rashodi za materijal i energiju		371,00	
3221	Uredski materijal i ostali materijalni rashodi		371,00	
323	Rashodi za usluge		0,00	
3237	Intelektualne i osobne usluge		0,00	
324	Naknade troškova osobama izvan radnog odnosa		800,00	
3241	Naknade troškova osobama izvan radnog odnosa		800,00	
329	Ostali nespomenuti rashodi poslovanja		30.464,03	
3291	Naknade za rad predstavničkih i izvršnih tijela, povjerenstava i slično		28.799,60	
3295	Pristojbe i naknade		1.664,43	
34	Financijski rashodi	5,00	0,00	0,00
343	Ostali financijski rashodi		0,00	
3433	Zatezne kamate		0,00	
<i>Izvor financiranja 05</i>	<i>DONACIJE</i>	<i>200,00</i>	<i>0,00</i>	<i>0,00</i>
3	Rashodi poslovanja	200,00	0,00	0,00
324	Naknade troškova osobama izvan radnog odnosa		0,00	
3241	Naknade troškova osobama izvan radnog odnosa		0,00	
<i>Izvor financiranja 06</i>	<i>PRIHODI OD PRODAJE IMOVINE</i>	<i>287,25</i>	<i>0,00</i>	<i>0,00</i>
3	Rashodi poslovanja	287,25	0,00	0,00
32	Materijalni rashodi	287,25	0,00	0,00
322	Rashodi za materijal i energiju		0,00	
3224	Materijal i dijelovi za tekuće i investicijsko održavanje		0,00	
Aktivnost A320304	KRIŽEVAČKE TAMBURICE	1.328,00	1.328,00	100,00
<i>Izvor financiranja 01</i>	<i>OPĆI PRIHODI I PRIMICI</i>	<i>1.328,00</i>	<i>1.328,00</i>	<i>100,00</i>
3	Rashodi poslovanja	1.328,00	1.328,00	100,00
32	Materijalni rashodi	1.328,00	1.328,00	100,00
321	Naknade troškova zaposlenima		179,00	
3211	Službena putovanja		179,00	

323	Rashodi za usluge		700,00	
3231	Usluge telefona, pošte i prijevoza		700,00	
324	Naknade troškova osobama izvan radnog odnosa		449,00	
3241	Naknade troškova osobama izvan radnog odnosa		449,00	
PROGRAM 3204	OSNOVNOSKOLSKO OBRAZOVANJE U CENTRU ZA ODGOJ, OBRAZOVANJE I REHABILITACIJU KRIŽEVCI	1.100.902,19	1.114.179,38	101,21
Aktivnost A320401	PREDŠKOLSKI PROGRAM	144.435,00	134.580,33	93,18
<i>Izvor financiranja 01</i>	<i>OPĆI PRIHODI I PRIMICI</i>	<i>98.107,00</i>	<i>90.668,79</i>	<i>92,42</i>
3	Rashodi poslovanja	98.107,00	90.668,79	92,42
31	Rashodi za zaposlene	93.369,00	87.039,39	93,22
311	Plaće (Bruto)		70.844,68	
3111	Plaće za redovan rad		70.844,68	
312	Ostali rashodi za zaposlene		4.511,55	
3121	Ostali rashodi za zaposlene		4.511,55	
313	Doprinosi na plaće		11.683,16	
3132	Doprinosi za obvezno zdravstveno osiguranje		11.683,16	
32	Materijalni rashodi	4.738,00	3.629,40	76,60
321	Naknade troškova zaposlenima		3.629,40	
3212	Naknade za prijevoz, za rad na terenu i odvojeni život		3.629,40	
<i>Izvor financiranja 03</i>	<i>PRIHODI ZA POSEBNE NAMJENE</i>	<i>8.167,00</i>	<i>7.118,30</i>	<i>87,16</i>
3	Rashodi poslovanja	8.167,00	7.118,30	87,16
32	Materijalni rashodi	8.167,00	7.118,30	87,16
322	Rashodi za materijal i energiju		7.118,30	
3222	Materijal i sirovine		7.118,30	
<i>Izvor financiranja 04</i>	<i>POMOĆI</i>	<i>38.161,00</i>	<i>36.793,24</i>	<i>96,42</i>
3	Rashodi poslovanja	34.721,00	33.363,88	96,09
31	Rashodi za zaposlene	24.890,00	24.324,62	97,73
311	Plaće (Bruto)		20.892,56	
3111	Plaće za redovan rad		20.892,56	
312	Ostali rashodi za zaposlene		0,00	
3121	Ostali rashodi za zaposlene		0,00	
313	Doprinosi na plaće		3.432,06	
3132	Doprinosi za obvezno zdravstveno osiguranje		3.432,06	
32	Materijalni rashodi	9.831,00	9.039,26	91,95
321	Naknade troškova zaposlenima		3.548,73	
3211	Službena putovanja		2.002,68	
3212	Naknade za prijevoz, za rad na terenu i odvojeni život		496,05	
3213	Stručno usavršavanje zaposlenika		1.050,00	
322	Rashodi za materijal i energiju		5.430,53	
3221	Uredski materijal i ostali materijalni rashodi		3.200,93	
3222	Materijal i sirovine		1.822,59	
3225	Sitni inventar i auto gume		407,01	

323	Rashodi za usluge		60,00	
3239	Ostale usluge		60,00	
4	Rashodi za nabavu nefinancijske imovine	3.440,00	3.429,36	99,69
42	Rashodi za nabavu proizvedene dugotrajne imovine	3.440,00	3.429,36	99,69
422	Postrojenja i oprema		3.308,76	
4227	Uređaji, strojevi i oprema za ostale namjene		3.308,76	
424	Knjige, umjetnička djela i ostale izložbene vrijednosti		120,60	
4241	Knjige		120,60	
Aktivnost A320402	OSNOVNOŠKOLSKO OBRAZOVANJE - RASHODI ZAKONSKOG STANDARDA	42.810,19	41.620,15	97,22
<i>Izvor financiranja 01</i>	<i>OPĆI PRIHODI I PRIMICI</i>	<i>6.636,00</i>	<i>6.662,33</i>	<i>100,40</i>
3	Rashodi poslovanja	6.636,00	6.662,33	100,40
32	Materijalni rashodi	6.636,00	6.662,33	100,40
322	Rashodi za materijal i energiju		6.662,33	
3223	Energija		6.662,33	
<i>Izvor financiranja 04</i>	<i>POMOĆI</i>	<i>36.174,19</i>	<i>34.957,82</i>	<i>96,64</i>
3	Rashodi poslovanja	30.204,19	29.009,07	96,04
32	Materijalni rashodi	30.155,19	28.960,07	96,04
321	Naknade troškova zaposlenima		1.822,48	
3211	Službena putovanja		1.192,58	
3213	Stručno usavršavanje zaposlenika		629,90	
322	Rashodi za materijal i energiju		10.347,60	
3221	Uredski materijal i ostali materijalni rashodi		1.247,12	
3223	Energija		7.900,92	
3224	Materijal i dijelovi za tekuće i investicijsko održavanje		661,02	
3225	Sitni inventar i auto gume		538,54	
323	Rashodi za usluge		12.842,62	
3231	Usluge telefona, pošte i prijevoza		1.356,31	
3232	Usluge tekućeg i investicijskog održavanja		6.920,00	
3233	Usluge promidžbe i informiranja		54,00	
3234	Komunalne usluge		2.570,00	
3236	Zdravstvene i veterinarske usluge		1.442,31	
3238	Računalne usluge		500,00	
329	Ostali nespomenuti rashodi poslovanja		3.947,37	
3292	Premije osiguranja		2.288,83	
3293	Reprezentacija		275,59	
3294	Članarine i norme		113,89	
3299	Ostali nespomenuti rashodi poslovanja		1.269,06	
34	Financijski rashodi	49,00	49,00	100,00
343	Ostali financijski rashodi		49,00	
3431	Bankarske usluge i usluge platnog prometa		46,00	
3433	Zatezne kamate		3,00	

4	Rashodi za nabavu nefinancijske imovine	5.970,00	5.948,75	99,64
42	Rashodi za nabavu proizvedene dugotrajne imovine	5.970,00	5.948,75	99,64
422	Postrojenja i oprema		5.948,75	
4221	Uredska oprema i namještaj		5.948,75	
Aktivnost A320403	OSNOVNOŠKOLSKO OBRAZOVANJE - RASHODI IZNAD ZAKONSKOG STANDARDA	823.483,00	853.815,71	103,68
<i>Izvor financiranja 01</i>	<i>OPĆI PRIHODI I PRIMICI</i>	<i>331,00</i>	<i>321,29</i>	<i>97,07</i>
3	Rashodi poslovanja	331,00	321,29	97,07
32	Materijalni rashodi	331,00	321,29	97,07
322	Rashodi za materijal i energiju		321,29	
3221	Uredski materijal i ostali materijalni rashodi		56,29	
3222	Materijal i sirovine		265,00	
<i>Izvor financiranja 02</i>	<i>VLASTITI PRIHODI</i>	<i>2.124,00</i>	<i>608,62</i>	<i>28,65</i>
3	Rashodi poslovanja	2.124,00	608,62	28,65
32	Materijalni rashodi	2.124,00	608,62	28,65
322	Rashodi za materijal i energiju		595,35	
3221	Uredski materijal i ostali materijalni rashodi		528,99	
3225	Sitni inventar i auto gume		66,36	
323	Rashodi za usluge		13,27	
3239	Ostale usluge		13,27	
329	Ostali nespomenuti rashodi poslovanja		0,00	
3299	Ostali nespomenuti rashodi poslovanja		0,00	
<i>Izvor financiranja 03</i>	<i>PRIHODI ZA POSEBNE NAMJENE</i>	<i>1.765,00</i>	<i>1.256,29</i>	<i>71,18</i>
3	Rashodi poslovanja	1.765,00	1.256,29	71,18
32	Materijalni rashodi	1.765,00	1.256,29	71,18
322	Rashodi za materijal i energiju		1.256,29	
3221	Uredski materijal i ostali materijalni rashodi		356,37	
3222	Materijal i sirovine		899,92	
3223	Energija		0,00	
323	Rashodi za usluge		0,00	
3231	Usluge telefona, pošte i prijevoza		0,00	
3232	Usluge tekućeg i investicijskog održavanja		0,00	
<i>Izvor financiranja 04</i>	<i>POMOĆI</i>	<i>819.253,00</i>	<i>851.622,62</i>	<i>103,95</i>
3	Rashodi poslovanja	818.191,00	850.421,66	103,94
31	Rashodi za zaposlene	646.306,00	682.358,59	105,58
311	Plaće (Bruto)		571.742,16	
3111	Plaće za redovan rad		571.742,16	
312	Ostali rashodi za zaposlene		22.453,95	
3121	Ostali rashodi za zaposlene		22.453,95	
313	Doprinosi na plaće		88.162,48	
3132	Doprinosi za obvezno zdravstveno osiguranje		88.162,48	
32	Materijalni rashodi	171.717,00	167.895,38	97,77
321	Naknade troškova zaposlenima		30.745,65	

3211	Službena putovanja		1.336,10	
3212	Naknade za prijevoz, za rad na terenu i odvojeni život		29.409,55	
322	Rashodi za materijal i energiju		16.058,43	
3221	Uredski materijal i ostali materijalni rashodi		6.398,25	
3222	Materijal i sirovine		9.660,18	
323	Rashodi za usluge		120.718,02	
3231	Usluge telefona, pošte i prijevoza		120.628,50	
3237	Intelektualne i osobne usluge		89,52	
329	Ostali nespomenuti rashodi poslovanja		373,28	
3296	Troškovi sudskih postupaka		373,28	
34	Financijski rashodi	51,00	50,70	99,41
343	Ostali financijski rashodi		50,70	
3433	Zatezne kamate		50,70	
38	Ostali rashodi	117,00	116,99	99,99
381	Tekuće donacije		116,99	
3812	Tekuće donacije u naravi		116,99	
4	Rashodi za nabavu nefinancijske imovine	1.062,00	1.200,96	113,08
42	Rashodi za nabavu proizvedene dugotrajne imovine	1.062,00	1.200,96	113,08
424	Knjige, umjetnička djela i ostale izložbene vrijednosti		1.200,96	
4241	Knjige		1.200,96	
<i>Izvor financiranja 05</i>	<i>DONACIJE</i>	<i>10,00</i>	<i>6,89</i>	<i>68,90</i>
3	Rashodi poslovanja	10,00	6,89	68,90
32	Materijalni rashodi	10,00	6,89	68,90
322	Rashodi za materijal i energiju		6,89	
3223	Energija		6,89	
Aktivnost A320421	POMOZIMO JEDNI DRUGIMA VI (2023.-2024.)	25.766,00	24.972,78	96,92
<i>Izvor financiranja 01</i>	<i>OPĆI PRIHODI I PRIMICI</i>	<i>2.577,00</i>	<i>2.497,27</i>	<i>96,91</i>
3	Rashodi poslovanja	2.577,00	2.497,27	96,91
31	Rashodi za zaposlene	2.553,00	2.475,36	96,96
311	Plaće (Bruto)		1.687,00	
3111	Plaće za redovan rad		1.687,00	
312	Ostali rashodi za zaposlene		510,00	
3121	Ostali rashodi za zaposlene		510,00	
313	Doprinosi na plaće		278,36	
3132	Doprinosi za obvezno zdravstveno osiguranje		278,36	
32	Materijalni rashodi	24,00	21,91	91,29
321	Naknade troškova zaposlenima		21,91	
3212	Naknade za prijevoz, za rad na terenu i odvojeni život		21,91	
<i>Izvor financiranja 04</i>	<i>POMOĆI</i>	<i>23.189,00</i>	<i>22.475,51</i>	<i>96,92</i>
3	Rashodi poslovanja	23.189,00	22.475,51	96,92
31	Rashodi za zaposlene	22.992,00	22.278,29	96,90

311	Plaće (Bruto)		15.183,04	
3111	Plaće za redovan rad		15.183,04	
312	Ostali rashodi za zaposlene		4.590,00	
3121	Ostali rashodi za zaposlene		4.590,00	
313	Doprinosi na plaće		2.505,25	
3132	Doprinosi za obvezno zdravstveno osiguranje		2.505,25	
32	Materijalni rashodi	197,00	197,22	100,11
321	Naknade troškova zaposlenima		197,22	
3212	Naknade za prijevoz, za rad na terenu i odvojeni život		197,22	
Aktivnost A320423	ERASMUS+	10.410,00	8.365,96	80,36
<i>Izvor financiranja 04</i>	<i>POMOĆI</i>	<i>10.410,00</i>	<i>8.365,96</i>	<i>80,36</i>
3	Rashodi poslovanja	10.410,00	8.365,96	80,36
32	Materijalni rashodi	10.410,00	8.365,96	80,36
321	Naknade troškova zaposlenima		8.365,96	
3211	Službena putovanja		1.093,95	
3213	Stručno usavršavanje zaposlenika		7.272,01	
Aktivnost A320422	GRADANSKI ODGOJ	1.115,00	250,79	22,49
<i>Izvor financiranja 01</i>	<i>OPĆI PRIHODI I PRIMICI</i>	<i>1.115,00</i>	<i>250,79</i>	<i>22,49</i>
3	Rashodi poslovanja	1.115,00	250,79	22,49
31	Rashodi za zaposlene	1.115,00	250,79	22,49
311	Plaće (Bruto)		215,28	
3111	Plaće za redovan rad		215,28	
313	Doprinosi na plaće		35,51	
3132	Doprinosi za obvezno zdravstveno osiguranje		35,51	
Aktivnost A320418	POMOZIMO JEDNI DRUGIMA V (2022.-2023.)	47.968,00	47.634,68	99,31
<i>Izvor financiranja 01</i>	<i>OPĆI PRIHODI I PRIMICI</i>	<i>4.770,00</i>	<i>4.763,46</i>	<i>99,86</i>
3	Rashodi poslovanja	4.770,00	4.763,46	99,86
31	Rashodi za zaposlene	4.720,00	4.731,65	100,25
311	Plaće (Bruto)		3.752,51	
3111	Plaće za redovan rad		3.752,51	
312	Ostali rashodi za zaposlene		360,00	
3121	Ostali rashodi za zaposlene		360,00	
313	Doprinosi na plaće		619,14	
3132	Doprinosi za obvezno zdravstveno osiguranje		619,14	
32	Materijalni rashodi	50,00	31,81	63,62
321	Naknade troškova zaposlenima		31,81	
3212	Naknade za prijevoz, za rad na terenu i odvojeni život		31,81	
<i>Izvor financiranja 04</i>	<i>POMOĆI</i>	<i>43.198,00</i>	<i>42.871,22</i>	<i>99,24</i>
3	Rashodi poslovanja	43.198,00	42.871,22	99,24
31	Rashodi za zaposlene	42.744,00	42.585,00	99,63
311	Plaće (Bruto)		33.772,74	
3111	Plaće za redovan rad		33.772,74	

312	Ostali rashodi za zaposlene		3.240,00	
3121	Ostali rashodi za zaposlene		3.240,00	
313	Doprinosi na plaće		5.572,26	
3132	Doprinosi za obvezno zdravstveno osiguranje		5.572,26	
32	Materijalni rashodi	454,00	286,22	63,04
321	Naknade troškova zaposlenima		286,22	
3212	Naknade za prijevoz, za rad na terenu i odvojeni život		286,22	
Aktivnost A320419	OSIGURAVANJE ŠKOLSKE PREHRANE ZA DJECU U RIZIKU OD SIROMAŠTVA (2022.-2023.)	4.393,00	2.578,60	58,70
<i>Izvor financiranja 04</i>	<i>POMOĆI</i>	<i>4.393,00</i>	<i>2.578,60</i>	<i>58,70</i>
3	Rashodi poslovanja	4.393,00	2.578,60	58,70
32	Materijalni rashodi	4.393,00	2.578,60	58,70
322	Rashodi za materijal i energiju		2.578,60	
3222	Materijal i sirovine		2.578,60	
Aktivnost A320420	ŠKOLSKA SHEMA (2022.-2023.)	372,00	253,72	68,20
<i>Izvor financiranja 04</i>	<i>POMOĆI</i>	<i>372,00</i>	<i>253,72</i>	<i>68,20</i>
3	Rashodi poslovanja	372,00	253,72	68,20
32	Materijalni rashodi	372,00	253,72	68,20
322	Rashodi za materijal i energiju		253,72	
3222	Materijal i sirovine		253,72	
Aktivnost A320424	ŠKOLSKA SHEMA (2023.-2024.)	150,00	106,66	71,11
<i>Izvor financiranja 04</i>	<i>POMOĆI</i>	<i>150,00</i>	<i>106,66</i>	<i>71,11</i>
3	Rashodi poslovanja	150,00	106,66	71,11
32	Materijalni rashodi	150,00	106,66	71,11
322	Rashodi za materijal i energiju		106,66	
3222	Materijal i sirovine		106,66	
PROGRAM 3205	DODATNI PROGRAMI OSNOVNOŠKOLSKOG OBRAZOVANJA	15.092,00	12.394,43	82,13
Tekući projekt T320501	NAGRADE UČENICIMA I MENTORIMA OSNOVNIH ŠKOLA	8.700,00	7.298,58	83,89
<i>Izvor financiranja 01</i>	<i>OPĆI PRIHODI I PRIMICI</i>	<i>8.700,00</i>	<i>7.298,58</i>	<i>83,89</i>
3	Rashodi poslovanja	8.700,00	7.298,58	83,89
38	Ostali rashodi	8.700,00	7.298,58	83,89
381	Tekuće donacije		7.298,58	
3811	Tekuće donacije u novcu		7.298,58	
Aktivnost A320508	POMOZIMO JEDNI DRUGIMA V (2022.-2023.)	1.992,00	773,35	38,82
<i>Izvor financiranja 01</i>	<i>OPĆI PRIHODI I PRIMICI</i>	<i>198,00</i>	<i>77,34</i>	<i>39,06</i>
3	Rashodi poslovanja	198,00	77,34	39,06
32	Materijalni rashodi	198,00	77,34	39,06
323	Rashodi za usluge		77,34	
3233	Usluge promidžbe i informiranja		64,20	
3236	Zdravstvene i veterinarske usluge		13,14	
3237	Intelektualne i osobne usluge		0,00	
<i>Izvor financiranja 04</i>	<i>POMOĆI</i>	<i>1.794,00</i>	<i>696,01</i>	<i>38,80</i>

3	Rashodi poslovanja	1.794,00	696,01	38,80
32	Materijalni rashodi	1.794,00	696,01	38,80
323	Rashodi za usluge		696,01	
3233	Usluge promidžbe i informiranja		577,75	
3236	Zdravstvene i veterinarske usluge		118,26	
3237	Intelektualne i osobne usluge		0,00	
Tekući projekt T320509	EDUKACIJA ZA PROVOĐENJE GRAĐANSKOG ODGOJA U OSNOVNIM ŠKOLAMA	4.400,00	4.322,50	98,24
<i>Izvor financiranja 01</i>	<i>OPĆI PRIHODI I PRIMICI</i>	<i>4.400,00</i>	<i>4.322,50</i>	<i>98,24</i>
3	Rashodi poslovanja	4.400,00	4.322,50	98,24
32	Materijalni rashodi	4.400,00	4.322,50	98,24
323	Rashodi za usluge		4.322,50	
3237	Intelektualne i osobne usluge		4.322,50	
GLAVA 30103	SREDNJOŠKOLSKO I VISOKO OBRAZOVANJE, ZNANOST I CJELOŽIVOTNO UČENJE	144.900,00	129.103,71	89,10
Izvor financiranja 01	OPĆI PRIHODI I PRIMICI	144.900,00	129.103,71	89,10
PROGRAM 3301	SREDNJOŠKOLSKO OBRAZOVANJE	16.500,00	13.168,71	79,81
Aktivnost A330101	SUFINANCIRANJE CIJENE PRIJEVOZA UČENIKA	4.000,00	2.238,02	55,95
<i>Izvor financiranja 01</i>	<i>OPĆI PRIHODI I PRIMICI</i>	<i>4.000,00</i>	<i>2.238,02</i>	<i>55,95</i>
3	Rashodi poslovanja	4.000,00	2.238,02	55,95
37	Naknade građanima i kućanstvima na temelju osiguranja i druge naknade	4.000,00	2.238,02	55,95
372	Ostale naknade građanima i kućanstvima iz proračuna		2.238,02	
3722	Naknade građanima i kućanstvima u naravi		2.238,02	
Tekući projekt T330102	SUFINANCIRANJE NATJECANJA UČENIKA SREDNJIH ŠKOLA	2.700,00	2.032,95	75,29
<i>Izvor financiranja 01</i>	<i>OPĆI PRIHODI I PRIMICI</i>	<i>2.700,00</i>	<i>2.032,95</i>	<i>75,29</i>
3	Rashodi poslovanja	2.700,00	2.032,95	75,29
36	Pomoći dane u inozemstvo i unutar općeg proračuna	2.700,00	2.032,95	75,29
366	Pomoći proračunskim korisnicima drugih proračuna		2.032,95	
3661	Tekuće pomoći proračunskim korisnicima drugih proračuna		2.032,95	
Tekući projekt T330103	NAGRADE UČENICIMA I MENTORIMA SREDNJIH ŠKOLA	3.300,00	2.477,74	75,08
<i>Izvor financiranja 01</i>	<i>OPĆI PRIHODI I PRIMICI</i>	<i>3.300,00</i>	<i>2.477,74</i>	<i>75,08</i>
3	Rashodi poslovanja	3.300,00	2.477,74	75,08
38	Ostali rashodi	3.300,00	2.477,74	75,08
381	Tekuće donacije		2.477,74	
3811	Tekuće donacije u novcu		2.477,74	
Tekući projekt T330104	DAN MATURE	3.800,00	3.720,00	97,89
<i>Izvor financiranja 01</i>	<i>OPĆI PRIHODI I PRIMICI</i>	<i>3.800,00</i>	<i>3.720,00</i>	<i>97,89</i>
3	Rashodi poslovanja	3.800,00	3.720,00	97,89
329	Ostali nespomenuti rashodi poslovanja		3.720,00	
3293	Reprezentacija		3.720,00	
Tekući projekt T330108	POTPORA ODRŽAVANJU DRŽAVNE MATURE	2.700,00	2.700,00	100,00
<i>Izvor financiranja 01</i>	<i>OPĆI PRIHODI I PRIMICI</i>	<i>2.700,00</i>	<i>2.700,00</i>	<i>100,00</i>

3	Rashodi poslovanja	2.700,00	2.700,00	100,00
32	Materijalni rashodi	2.700,00	2.700,00	100,00
323	Rashodi za usluge		2.700,00	
3235	Zakupnine i najamnine		2.700,00	
PROGRAM 3302	VISOKO OBRAZOVANJE	93.800,00	81.974,53	87,39
Aktivnost A330201	SUFINANCIRANJE CIJENE PRIJEVOZA STUDENATA	1.400,00	0,00	0,00
<i>Izvor financiranja 01</i>	<i>OPĆI PRIHODI I PRIMICI</i>	<i>1.400,00</i>	<i>0,00</i>	<i>0,00</i>
3	Rashodi poslovanja	1.400,00	0,00	0,00
37	Naknade građanima i kućanstvima na temelju osiguranja i druge naknade	1.400,00	0,00	0,00
372	Ostale naknade građanima i kućanstvima iz proračuna		0,00	
3722	Naknade građanima i kućanstvima u naravi		0,00	
Aktivnost A330202	SUBVENCIONIRANJE KAMATA NA STUDENTSKE KREDITE	2.700,00	1.176,04	43,56
<i>Izvor financiranja 01</i>	<i>OPĆI PRIHODI I PRIMICI</i>	<i>2.700,00</i>	<i>1.176,04</i>	<i>43,56</i>
3	Rashodi poslovanja	2.700,00	1.176,04	43,56
37	Naknade građanima i kućanstvima na temelju osiguranja i druge naknade	2.700,00	1.176,04	43,56
372	Ostale naknade građanima i kućanstvima iz proračuna		1.176,04	
3722	Naknade građanima i kućanstvima u naravi		1.176,04	
Aktivnost A330203	SUBVENCIONIRANJE STUDENTSKIH KREDITA	26.600,00	18.005,49	67,69
<i>Izvor financiranja 01</i>	<i>OPĆI PRIHODI I PRIMICI</i>	<i>26.600,00</i>	<i>18.005,49</i>	<i>67,69</i>
3	Rashodi poslovanja	26.600,00	18.005,49	67,69
37	Naknade građanima i kućanstvima na temelju osiguranja i druge naknade	26.600,00	18.005,49	67,69
372	Ostale naknade građanima i kućanstvima iz proračuna		18.005,49	
3721	Naknade građanima i kućanstvima u novcu		18.005,49	
Aktivnost A330204	STIPENDIRANJE STUDENATA DEFICITARNIH ZANIMANJA	62.400,00	62.793,00	100,63
<i>Izvor financiranja 01</i>	<i>OPĆI PRIHODI I PRIMICI</i>	<i>62.400,00</i>	<i>62.793,00</i>	<i>100,63</i>
3	Rashodi poslovanja	62.400,00	62.793,00	100,63
37	Naknade građanima i kućanstvima na temelju osiguranja i druge naknade	62.400,00	62.793,00	100,63
372	Ostale naknade građanima i kućanstvima iz proračuna		62.793,00	
3721	Naknade građanima i kućanstvima u novcu		62.793,00	
Tekući projekt T330206	ZAKLADA GRADA KRIŽEVACA	700,00	0,00	0,00
<i>Izvor financiranja 01</i>	<i>OPĆI PRIHODI I PRIMICI</i>	<i>700,00</i>	<i>0,00</i>	<i>0,00</i>
3	Rashodi poslovanja	700,00	0,00	0,00
38	Ostali rashodi	700,00	0,00	0,00
381	Tekuće donacije		0,00	
3811	Tekuće donacije u novcu		0,00	
PROGRAM 3303	ZNANOST	34.600,00	33.960,47	98,15
Aktivnost A330304	SUFINANCIRANJE RADA KOZMOLOŠKOG INSTITUTA U KRIŽEVcima	10.000,00	10.000,00	100,00
<i>Izvor financiranja 01</i>	<i>OPĆI PRIHODI I PRIMICI</i>	<i>10.000,00</i>	<i>10.000,00</i>	<i>100,00</i>
3	Rashodi poslovanja	10.000,00	10.000,00	100,00
38	Ostali rashodi	10.000,00	10.000,00	100,00

381	Tekuće donacije		10.000,00	
3811	Tekuće donacije u novcu		10.000,00	
Aktivnost A330301	ZAVOD HRVATSKE AKADEMIJE ZNANOSTI I UMJETNOSTI U KRIŽEVcima	4.600,00	4.757,45	103,42
<i>Izvor financiranja 01</i>	<i>OPĆI PRIHODI I PRIMICI</i>	<i>4.600,00</i>	<i>4.757,45</i>	<i>103,42</i>
3	Rashodi poslovanja	4.600,00	4.757,45	103,42
32	Materijalni rashodi	1.945,00	2.102,99	108,12
329	Ostali nespomenuti rashodi poslovanja		2.102,99	
3299	Ostali nespomenuti rashodi poslovanja		2.102,99	
36	Pomoći dane u inozemstvo i unutar općeg proračuna	2.655,00	2.654,46	99,98
366	Pomoći proračunskim korisnicima drugih proračuna		2.654,46	
3661	Tekuće pomoći proračunskim korisnicima drugih proračuna		2.654,46	
Kapitalni projekt K330303	FUTURE HUB – SPARK	20.000,00	19.203,02	96,02
<i>Izvor financiranja 01</i>	<i>OPĆI PRIHODI I PRIMICI</i>	<i>20.000,00</i>	<i>19.203,02</i>	<i>96,02</i>
4	Rashodi za nabavu nefinancijske imovine	20.000,00	19.203,02	96,02
42	Rashodi za nabavu proizvedene dugotrajne imovine	20.000,00	19.203,02	96,02
421	Građevinski objekti		19.203,02	
4214	Ostali građevinski objekti		19.203,02	
GLAVA 30104	KULTURA	961.348,75	923.616,08	96,08
<i>Izvor financiranja 01</i>	<i>OPĆI PRIHODI I PRIMICI</i>	<i>567.420,00</i>	<i>535.993,98</i>	<i>94,46</i>
<i>Izvor financiranja 02</i>	<i>VLASTITI PRIHODI</i>	<i>94.348,11</i>	<i>88.914,63</i>	<i>94,24</i>
<i>Izvor financiranja 03</i>	<i>PRIHODI ZA POSEBNE NAMJENE</i>	<i>19.058,48</i>	<i>17.491,43</i>	<i>91,78</i>
<i>Izvor financiranja 04</i>	<i>POMOĆI</i>	<i>279.282,72</i>	<i>279.986,77</i>	<i>100,25</i>
<i>Izvor financiranja 05</i>	<i>DONACIJE</i>	<i>1.206,11</i>	<i>1.195,94</i>	<i>99,16</i>
<i>Izvor financiranja 06</i>	<i>PRIHODI OD PRODAJE IMOVINE</i>	<i>33,33</i>	<i>33,33</i>	<i>100,00</i>
PROGRAM 3401	KULTURNO-OBRAZOVNA DJELATNOST - PUČKO OTVORENO UČILIŠTE KRIŽEVCI	278.640,00	265.229,39	95,19
Aktivnost A340101	REDOVNI RAD PUČKOG OTVORENOG UČILIŠTA KRIŽEVCI	148.065,01	139.837,88	94,44
<i>Izvor financiranja 01</i>	<i>OPĆI PRIHODI I PRIMICI</i>	<i>110.970,00</i>	<i>106.293,84</i>	<i>95,79</i>
3	Rashodi poslovanja	110.970,00	106.293,84	95,79
31	Rashodi za zaposlene	82.150,00	80.799,18	98,36
311	Plaće (Bruto)		66.507,85	
3111	Plaće za redovan rad		66.507,85	
312	Ostali rashodi za zaposlene		3.317,50	
3121	Ostali rashodi za zaposlene		3.317,50	
313	Doprinosi na plaće		10.973,83	
3132	Doprinosi za obvezno zdravstveno osiguranje		10.973,83	
32	Materijalni rashodi	28.820,00	25.494,66	88,46
321	Naknade troškova zaposlenima		4.532,20	
3212	Naknade za prijevoz, za rad na terenu i odvojeni život		4.532,20	
322	Rashodi za materijal i energiju		3.403,07	
3223	Energija		3.403,07	
323	Rashodi za usluge		17.233,23	

3232	Usluge tekućeg i investicijskog održavanja		2.724,08	
3235	Zakupnine i najamnine		1.877,50	
3237	Intelektualne i osobne usluge		1.445,99	
3238	Računalne usluge		991,56	
3239	Ostale usluge		10.194,10	
329	Ostali nespomenuti rashodi poslovanja		326,16	
3295	Pristojbe i naknade		326,16	
<i>Izvor financiranja 02</i>	<i>VLASTITI PRIHODI</i>	<i>37.095,01</i>	<i>33.544,04</i>	<i>90,43</i>
3	Rashodi poslovanja	35.895,01	32.394,04	90,25
31	Rashodi za zaposlene	1.520,00	1.535,78	101,04
311	Plaće (Bruto)		1.318,27	
3111	Plaće za redovan rad		1.318,27	
313	Doprinosi na plaće		217,51	
3132	Doprinosi za obvezno zdravstveno osiguranje		217,51	
32	Materijalni rashodi	34.075,01	30.606,84	89,82
321	Naknade troškova zaposlenima		1.389,81	
3211	Službena putovanja		335,93	
3213	Stručno usavršavanje zaposlenika		501,48	
3214	Ostale naknade troškova zaposlenima		552,40	
322	Rashodi za materijal i energiju		6.378,45	
3221	Uredski materijal i ostali materijalni rashodi		2.017,48	
3223	Energija		3.492,22	
3225	Sitni inventar i auto gume		868,75	
323	Rashodi za usluge		22.204,50	
3231	Usluge telefona, pošte i prijevoza		1.316,53	
3232	Usluge tekućeg i investicijskog održavanja		3.332,15	
3234	Komunalne usluge		424,88	
3235	Zakupnine i najamnine		575,00	
3237	Intelektualne i osobne usluge		11.654,35	
3238	Računalne usluge		456,28	
3239	Ostale usluge		4.445,31	
329	Ostali nespomenuti rashodi poslovanja		634,08	
3292	Premije osiguranja		286,10	
3293	Reprezentacija		127,96	
3294	Članarine i norme		220,02	
34	Financijski rashodi	300,00	251,42	83,81
343	Ostali financijski rashodi		251,42	
3431	Bankarske usluge i usluge platnog prometa		251,42	
4	Rashodi za nabavu nefinancijske imovine	1.200,00	1.150,00	95,83
42	Rashodi za nabavu proizvedene dugotrajne imovine	1.200,00	1.150,00	95,83
422	Postrojenja i oprema		872,50	
4227	Uređaji, strojevi i oprema za ostale namjene		872,50	

426	Nematerijalna proizvedena imovina		277,50	
4262	Ulaganja u računalne programe		277,50	
Kapitalni projekt K340102	OPREMANJE VELIKE DVORANE HRVATSKOG DOMA	55.000,00	54.987,50	99,98
<i>Izvor financiranja 01</i>	<i>OPĆI PRIHODI I PRIMICI</i>	<i>12.970,00</i>	<i>12.970,00</i>	<i>100,00</i>
4	Rashodi za nabavu nefinancijske imovine	12.970,00	12.970,00	100,00
42	Rashodi za nabavu proizvedene dugotrajne imovine	12.970,00	12.970,00	100,00
422	Postrojenja i oprema		12.970,00	
4227	Uređaji, strojevi i oprema za ostale namjene		12.970,00	
<i>Izvor financiranja 02</i>	<i>VLASTITI PRIHODI</i>	<i>2.213,00</i>	<i>2.200,66</i>	<i>99,44</i>
4	Rashodi za nabavu nefinancijske imovine	2.213,00	2.200,66	99,44
42	Rashodi za nabavu proizvedene dugotrajne imovine	2.213,00	2.200,66	99,44
422	Postrojenja i oprema		2.200,66	
4227	Uređaji, strojevi i oprema za ostale namjene		2.200,66	
<i>Izvor financiranja 04</i>	<i>POMOĆI</i>	<i>39.817,00</i>	<i>39.816,84</i>	<i>100,00</i>
4	Rashodi za nabavu nefinancijske imovine	39.817,00	39.816,84	100,00
42	Rashodi za nabavu proizvedene dugotrajne imovine	39.817,00	39.816,84	100,00
422	Postrojenja i oprema		39.816,84	
4227	Uređaji, strojevi i oprema za ostale namjene		39.816,84	
Aktivnost A340105	KINO KRIŽEVCI	47.900,00	42.440,10	88,60
<i>Izvor financiranja 01</i>	<i>OPĆI PRIHODI I PRIMICI</i>	<i>13.900,00</i>	<i>8.820,11</i>	<i>63,45</i>
3	Rashodi poslovanja	13.900,00	8.820,11	63,45
32	Materijalni rashodi	13.900,00	8.820,11	63,45
323	Rashodi za usluge		8.820,11	
3235	Zakupnine i najamnine		4.927,17	
3239	Ostale usluge		3.892,94	
<i>Izvor financiranja 02</i>	<i>VLASTITI PRIHODI</i>	<i>34.000,00</i>	<i>33.619,99</i>	<i>98,88</i>
3	Rashodi poslovanja	34.000,00	33.619,99	98,88
323	Rashodi za usluge		32.228,36	
3231	Usluge telefona, pošte i prijevoza		277,56	
3235	Zakupnine i najamnine		21.757,41	
3239	Ostale usluge		10.193,39	
329	Ostali nespomenuti rashodi poslovanja		589,56	
3294	Članarine i norme		172,51	
3295	Pristojbe i naknade		417,05	
34	Financijski rashodi	1.000,00	802,07	80,21
343	Ostali financijski rashodi		802,07	
3434	Ostali nespomenuti financijski rashodi		802,07	
Kapitalni projekt K340107	UREĐENJE PODRUMSKE DVORANE HRVATSKOG DOMA	20.440,00	20.437,50	99,99
<i>Izvor financiranja 01</i>	<i>OPĆI PRIHODI I PRIMICI</i>	<i>6.650,00</i>	<i>6.650,00</i>	<i>100,00</i>
3	Rashodi poslovanja	6.650,00	6.650,00	100,00
32	Materijalni rashodi	6.650,00	6.650,00	100,00

323	Rashodi za usluge		6.650,00	
3232	Usluge tekućeg i investicijskog održavanja		6.650,00	
Izvor financiranja 02	<i>VLASTITI PRIHODI</i>	483,67	481,89	99,63
3	Rashodi poslovanja	483,67	481,89	99,63
32	Materijalni rashodi	483,67	481,89	99,63
323	Rashodi za usluge		481,89	
3232	Usluge tekućeg i investicijskog održavanja		481,89	
Izvor financiranja 04	<i>POMOĆI</i>	13.273,00	13.272,28	99,99
3	Rashodi poslovanja	13.273,00	13.272,28	99,99
32	Materijalni rashodi	13.273,00	13.272,28	99,99
323	Rashodi za usluge		13.272,28	
3232	Usluge tekućeg i investicijskog održavanja		13.272,28	
Izvor financiranja 06	<i>PRIHODI OD PRODAJE IMOVINE</i>	33,33	33,33	100,00
3	Rashodi poslovanja	33,33	33,33	100,00
32	Materijalni rashodi	33,33	33,33	100,00
323	Rashodi za usluge		33,33	
3232	Usluge tekućeg i investicijskog održavanja		33,33	
Kapitalni projekt K340108	SPARK - SINERGIJA PRIRODOSLOVACA, ASTRONOMA, RAČUNARACA KRIŽEVACA	170,00	162,62	95,66
Izvor financiranja 02	<i>VLASTITI PRIHODI</i>	170,00	162,62	95,66
3	Rashodi poslovanja	170,00	162,62	95,66
32	Materijalni rashodi	170,00	162,62	95,66
323	Rashodi za usluge		162,62	
3237	Intelektualne i osobne usluge		162,62	
Aktivnost A340109	RUKE – RECIKLIRAM, UČIM, KREIRAM	7.064,99	7.363,79	104,23
Izvor financiranja 04	<i>POMOĆI</i>	7.064,99	7.363,79	104,23
3	Rashodi poslovanja	7.064,99	7.363,79	104,23
31	Rashodi za zaposlene	7.064,99	7.363,79	104,23
311	Plaće (Bruto)		6.063,35	
3111	Plaće za redovan rad		6.063,35	
312	Ostali rashodi za zaposlene		300,00	
3121	Ostali rashodi za zaposlene		300,00	
313	Doprinosi na plaće		1.000,44	
3132	Doprinosi za obvezno zdravstveno osiguranje		1.000,44	
PROGRAM 3402	KNJIŽNIČNA DJELATNOST - GRADSKA KNJIŽNICA "FRANJO MARKOVIĆ" KRIŽEVCI	367.635,00	357.300,35	97,19
Aktivnost A340201	REDOVNI RAD GRADSKE KNJIŽNICE "FRANJO MARKOVIĆ" KRIŽEVCI	246.450,59	238.932,92	96,95
Izvor financiranja 01	<i>OPĆI PRIHODI I PRIMICI</i>	186.531,00	179.531,86	96,25
3	Rashodi poslovanja	175.331,00	168.334,05	96,01
31	Rashodi za zaposlene	150.131,00	145.267,05	96,76
311	Plaće (Bruto)		118.681,04	
3111	Plaće za redovan rad		118.681,04	
312	Ostali rashodi za zaposlene		7.017,09	

3121	Ostali rashodi za zaposlene		7.017,09	
313	Doprinosi na plaće		19.568,92	
3132	Doprinosi za obvezno zdravstveno osiguranje		19.568,92	
32	Materijalni rashodi	25.200,00	23.067,00	91,54
321	Naknade troškova zaposlenima		7.564,00	
3212	Naknade za prijevoz, za rad na terenu i odvojeni život		7.564,00	
322	Rashodi za materijal i energiju		5.005,00	
3223	Energija		5.005,00	
323	Rashodi za usluge		8.283,20	
3231	Usluge telefona, pošte i prijevoza		584,00	
3232	Usluge tekućeg i investicijskog održavanja		2.692,75	
3235	Zakupnine i najamnine		4.014,89	
3238	Računalne usluge		991,56	
329	Ostali nespomenuti rashodi poslovanja		2.214,80	
3292	Premije osiguranja		2.214,80	
4	Rashodi za nabavu nefinancijske imovine	11.200,00	11.197,81	99,98
42	Rashodi za nabavu proizvedene dugotrajne imovine	11.200,00	11.197,81	99,98
422	Postrojenja i oprema		1.219,31	
4227	Uređaji, strojevi i oprema za ostale namjene		1.219,31	
424	Knjige, umjetnička djela i ostale izložbene vrijednosti		9.978,50	
4241	Knjige		9.978,50	
<i>Izvor financiranja 03</i>	<i>PRIHODI ZA POSEBNE NAMJENE</i>	<i>15.088,48</i>	<i>14.612,83</i>	<i>96,85</i>
3	Rashodi poslovanja	14.858,48	14.382,46	96,80
32	Materijalni rashodi	14.738,48	14.262,94	96,77
321	Naknade troškova zaposlenima		1.937,66	
3211	Službena putovanja		629,66	
3213	Stručno usavršavanje zaposlenika		100,00	
3214	Ostale naknade troškova zaposlenima		1.208,00	
322	Rashodi za materijal i energiju		5.306,85	
3221	Uredski materijal i ostali materijalni rashodi		1.072,52	
3223	Energija		2.372,08	
3224	Materijal i dijelovi za tekuće i investicijsko održavanje		1.036,55	
3225	Sitni inventar i auto gume		825,70	
323	Rashodi za usluge		5.945,43	
3231	Usluge telefona, pošte i prijevoza		2.002,30	
3232	Usluge tekućeg i investicijskog održavanja		2.138,43	
3234	Komunalne usluge		260,37	
3237	Intelektualne i osobne usluge		140,00	
3238	Računalne usluge		957,98	
3239	Ostale usluge		446,35	
324	Naknade troškova osobama izvan radnog odnosa		236,82	

3241	Naknade troškova osobama izvan radnog odnosa		236,82	
329	Ostali nespomenuti rashodi poslovanja		836,18	
3293	Reprezentacija		433,27	
3294	Članarine i norme		199,08	
3295	Pristojbe i naknade		203,83	
34	Financijski rashodi	120,00	119,52	99,60
343	Ostali financijski rashodi		119,52	
3431	Bankarske usluge i usluge platnog prometa		119,52	
4	Rashodi za nabavu nefinancijske imovine	230,00	230,37	100,16
424	Knjige, umjetnička djela i ostale izložbene vrijednosti		230,37	
4241	Knjige		230,37	
<i>Izvor financiranja 04</i>	POMOĆI	43.625,00	43.592,29	99,93
3	Rashodi poslovanja	4.070,00	4.052,49	99,57
32	Materijalni rashodi	4.070,00	4.052,49	99,57
321	Naknade troškova zaposlenima		88,07	
3214	Ostale naknade troškova zaposlenima		88,07	
322	Rashodi za materijal i energiju		2.677,07	
3221	Uredski materijal i ostali materijalni rashodi		2.677,07	
323	Rashodi za usluge		1.287,35	
3237	Intelektualne i osobne usluge		1.287,35	
4	Rashodi za nabavu nefinancijske imovine	39.555,00	39.539,80	99,96
42	Rashodi za nabavu proizvedene dugotrajne imovine	39.555,00	39.539,80	99,96
422	Postrojenja i oprema		1.615,21	
4221	Uredska oprema i namještaj		1.615,21	
424	Knjige, umjetnička djela i ostale izložbene vrijednosti		37.924,59	
4241	Knjige		37.924,59	
<i>Izvor financiranja 05</i>	DONACIJE	1.206,11	1.195,94	99,16
4	Rashodi za nabavu nefinancijske imovine	1.206,11	1.195,94	99,16
42	Rashodi za nabavu proizvedene dugotrajne imovine	1.206,11	1.195,94	99,16
424	Knjige, umjetnička djela i ostale izložbene vrijednosti		1.195,94	
4241	Knjige		1.195,94	
Aktivnost A340202	BIBLIO KOMBI	73.113,98	72.479,51	99,13
<i>Izvor financiranja 01</i>	OPĆI PRIHODI I PRIMICI	8.330,00	8.295,43	99,58
4	Rashodi za nabavu nefinancijske imovine	8.330,00	8.295,43	99,58
42	Rashodi za nabavu proizvedene dugotrajne imovine	4.150,00	4.115,00	99,16
421	Građevinski objekti		4.115,00	
4212	Poslovni objekti		4.115,00	
45	Rashodi za dodatna ulaganja na nefinancijskoj imovini	4.180,00	4.180,43	100,01
453	Dodatna ulaganja na prijevoznim sredstvima		4.180,43	
4531	Dodatna ulaganja na prijevoznim sredstvima		4.180,43	
<i>Izvor financiranja 03</i>	PRIHODI ZA POSEBNE NAMJENE	3.160,00	2.465,02	78,01

3	Rashodi poslovanja	3.160,00	2.465,02	78,01
32	Materijalni rashodi	3.160,00	2.465,02	78,01
321	Naknade troškova zaposlenima		355,69	
3211	Službena putovanja		355,69	
3212	Naknade za prijevoz, za rad na terenu i odvojeni život		0,00	
322	Rashodi za materijal i energiju		1.224,06	
3223	Energija		1.224,06	
323	Rashodi za usluge		885,27	
3231	Usluge telefona, pošte i prijevoza		212,20	
3232	Usluge tekućeg i investicijskog održavanja		65,97	
3233	Usluge promidžbe i informiranja		68,75	
3239	Ostale usluge		538,35	
<i>Izvor financiranja 04</i>	<i>POMOĆI</i>	<i>61.623,98</i>	<i>61.719,06</i>	<i>100,15</i>
3	Rashodi poslovanja	16.882,98	16.978,49	100,57
31	Rashodi za zaposlene	14.740,00	14.703,68	99,75
311	Plaće (Bruto)		11.886,22	
3111	Plaće za redovan rad		11.886,22	
312	Ostali rashodi za zaposlene		856,23	
3121	Ostali rashodi za zaposlene		856,23	
313	Doprinosi na plaće		1.961,23	
3132	Doprinosi za obvezno zdravstveno osiguranje		1.961,23	
32	Materijalni rashodi	2.142,98	2.274,81	106,15
321	Naknade troškova zaposlenima		1.452,80	
3212	Naknade za prijevoz, za rad na terenu i odvojeni život		1.452,80	
322	Rashodi za materijal i energiju		195,84	
3223	Energija		195,84	
323	Rashodi za usluge		463,22	
3231	Usluge telefona, pošte i prijevoza		150,00	
3239	Ostale usluge		313,22	
329	Ostali nespomenuti rashodi poslovanja		162,95	
3292	Premije osiguranja		162,95	
4	Rashodi za nabavu nefinancijske imovine	44.741,00	44.740,57	100,00
42	Rashodi za nabavu proizvedene dugotrajne imovine	5.296,00	5.296,00	100,00
424	Knjige, umjetnička djela i ostale izložbene vrijednosti		5.296,00	
4241	Knjige		5.296,00	
45	Rashodi za dodatna ulaganja na nefinancijskoj imovini	39.445,00	39.444,57	100,00
453	Dodatna ulaganja na prijevoznim sredstvima		39.444,57	
4531	Dodatna ulaganja na prijevoznim sredstvima		39.444,57	
Aktivnost A340203	DJEČJA IGRAONICA	38.460,43	36.099,57	93,86
<i>Izvor financiranja 01</i>	<i>OPĆI PRIHODI I PRIMICI</i>	<i>18.074,00</i>	<i>17.194,14</i>	<i>95,13</i>
3	Rashodi poslovanja	18.074,00	17.194,14	95,13

31	Rashodi za zaposlene	16.163,00	16.131,24	99,80
311	Plaće (Bruto)		13.100,00	
3111	Plaće za redovan rad		13.100,00	
312	Ostali rashodi za zaposlene		856,23	
3121	Ostali rashodi za zaposlene		856,23	
313	Doprinosi na plaće		2.175,01	
3132	Doprinosi za obvezno zdravstveno osiguranje		2.175,01	
32	Materijalni rashodi	1.911,00	1.062,90	55,62
321	Naknade troškova zaposlenima		795,60	
3212	Naknade za prijevoz, za rad na terenu i odvojeni život		795,60	
322	Rashodi za materijal i energiju		0,00	
3221	Uredski materijal i ostali materijalni rashodi		0,00	
329	Ostali nespomenuti rashodi poslovanja		267,30	
3293	Reprezentacija		267,30	
<i>Izvor financiranja 02</i>	<i>VLASTITI PRIHODI</i>	<i>20.386,43</i>	<i>18.905,43</i>	<i>92,74</i>
3	Rashodi poslovanja	20.186,43	18.639,22	92,34
31	Rashodi za zaposlene	7.380,00	7.329,90	99,32
311	Plaće (Bruto)		6.981,75	
3111	Plaće za redovan rad		6.981,75	
312	Ostali rashodi za zaposlene		123,50	
3121	Ostali rashodi za zaposlene		123,50	
313	Doprinosi na plaće		224,65	
3132	Doprinosi za obvezno zdravstveno osiguranje		224,65	
32	Materijalni rashodi	12.806,43	11.309,32	88,31
321	Naknade troškova zaposlenima		875,00	
3212	Naknade za prijevoz, za rad na terenu i odvojeni život		875,00	
322	Rashodi za materijal i energiju		5.828,16	
3221	Uredski materijal i ostali materijalni rashodi		2.062,50	
3223	Energija		3.646,21	
3225	Sitni inventar i auto gume		119,45	
323	Rashodi za usluge		3.839,02	
3231	Usluge telefona, pošte i prijevoza		922,91	
3232	Usluge tekućeg i investicijskog održavanja		576,76	
3234	Komunalne usluge		332,00	
3237	Intelektualne i osobne usluge		1.378,55	
3239	Ostale usluge		628,80	
329	Ostali nespomenuti rashodi poslovanja		767,14	
3293	Reprezentacija		639,70	
3295	Pristojbe i naknade		127,44	
4	Rashodi za nabavu nefinancijske imovine	200,00	266,21	133,11
42	Rashodi za nabavu proizvedene dugotrajne imovine	200,00	266,21	133,11

424	Knjige, umjetnička djela i ostale izložbene vrijednosti		266,21	
4241	Knjige		266,21	
Kapitalni projekt K340205	SPARK - SINERGIJA PRIRODOSLOVACA, ASTRONOMA, RAČUNARACA KRIŽEVACA	1.150,00	1.495,53	130,05
<i>Izvor financiranja 04</i>	<i>POMOĆI</i>	<i>1.150,00</i>	<i>1.495,53</i>	<i>130,05</i>
3	Rashodi poslovanja	1.150,00	1.495,53	130,05
32	Materijalni rashodi	1.150,00	1.495,53	130,05
322	Rashodi za materijal i energiju		367,38	
3223	Energija		367,38	
323	Rashodi za usluge		1.128,15	
3237	Intelektualne i osobne usluge		1.128,15	
Aktivnost A340206	DJEČJA IGRAONICA U CAREVDARU	8.460,00	8.292,82	98,02
<i>Izvor financiranja 01</i>	<i>OPĆI PRIHODI I PRIMICI</i>	<i>8.460,00</i>	<i>8.292,82</i>	<i>98,02</i>
3	Rashodi poslovanja	8.460,00	8.292,82	98,02
31	Rashodi za zaposlene	7.960,00	7.806,42	98,07
311	Plaće (Bruto)		6.981,76	
3111	Plaće za redovan rad		6.981,76	
312	Ostali rashodi za zaposlene		600,00	
3121	Ostali rashodi za zaposlene		600,00	
313	Doprinosi na plaće		224,66	
3132	Doprinosi za obvezno zdravstveno osiguranje		224,66	
32	Materijalni rashodi	500,00	486,40	97,28
321	Naknade troškova zaposlenima		486,40	
3212	Naknade za prijevoz, za rad na terenu i odvojeni život		486,40	
PROGRAM 3403	MUZEJSKA DJELATNOST - GRADSKI MUZEJ KRIŽEVCI	243.773,75	237.957,52	97,61
Kapitalni projekt K340302	OBNOVA ZGRADE GRADSKOG MUZEJA KRIŽEVCI	99.013,75	98.545,00	99,53
<i>Izvor financiranja 01</i>	<i>OPĆI PRIHODI I PRIMICI</i>	<i>12.000,00</i>	<i>11.531,25</i>	<i>96,09</i>
4	Rashodi za nabavu nefinancijske imovine	12.000,00	11.531,25	96,09
45	Rashodi za dodatna ulaganja na nefinancijskoj imovini	12.000,00	11.531,25	96,09
451	Dodatna ulaganja na građevinskim objektima		11.531,25	
4511	Dodatna ulaganja na građevinskim objektima		11.531,25	
<i>Izvor financiranja 04</i>	<i>POMOĆI</i>	<i>87.013,75</i>	<i>87.013,75</i>	<i>100,00</i>
4	Rashodi za nabavu nefinancijske imovine	87.013,75	87.013,75	100,00
45	Rashodi za dodatna ulaganja na nefinancijskoj imovini	87.013,75	87.013,75	100,00
451	Dodatna ulaganja na građevinskim objektima		87.013,75	
4511	Dodatna ulaganja na građevinskim objektima		87.013,75	
Aktivnost A340301	REDOVNI RAD GRADSKOG MUZEJA KRIŽEVCI	144.760,00	139.412,52	96,31
<i>Izvor financiranja 01</i>	<i>OPĆI PRIHODI I PRIMICI</i>	<i>118.235,00</i>	<i>113.285,71</i>	<i>95,81</i>
3	Rashodi poslovanja	115.955,00	111.012,59	95,74
31	Rashodi za zaposlene	82.500,00	81.459,28	98,74
311	Plaće (Bruto)		67.016,97	
3111	Plaće za redovan rad		67.016,97	

312	Ostali rashodi za zaposlene		3.384,54	
3121	Ostali rashodi za zaposlene		3.384,54	
313	Doprinosi na plaće		11.057,77	
3132	Doprinosi za obvezno zdravstveno osiguranje		11.057,77	
32	Materijalni rashodi	32.985,00	29.086,52	88,18
321	Naknade troškova zaposlenima		6.596,20	
3211	Službena putovanja		43,60	
3212	Naknade za prijevoz, za rad na terenu i odvojeni život		6.406,20	
3214	Ostale naknade troškova zaposlenima		146,40	
322	Rashodi za materijal i energiju		3.900,66	
3221	Uredski materijal i ostali materijalni rashodi		985,12	
3223	Energija		2.415,54	
3225	Sitni inventar i auto gume		500,00	
323	Rashodi za usluge		16.113,88	
3231	Usluge telefona, pošte i prijevoza		2.284,80	
3232	Usluge tekućeg i investicijskog održavanja		7.509,13	
3234	Komunalne usluge		544,33	
3235	Zakupnine i najamnine		199,08	
3236	Zdravstvene i veterinarske usluge		200,40	
3237	Intelektualne i osobne usluge		969,28	
3238	Računalne usluge		1.751,44	
3239	Ostale usluge		2.655,42	
324	Naknade troškova osobama izvan radnog odnosa		70,60	
3241	Naknade troškova osobama izvan radnog odnosa		70,60	
329	Ostali nespomenuti rashodi poslovanja		2.405,18	
3292	Premije osiguranja		1.718,06	
3293	Reprezentacija		687,12	
34	Financijski rashodi	120,00	119,52	99,60
343	Ostali financijski rashodi		119,52	
3431	Bankarske usluge i usluge platnog prometa		119,52	
38	Ostali rashodi	350,00	347,27	99,22
383	Kazne, penali i naknade štete		347,27	
3835	Ostale kazne		347,27	
4	Rashodi za nabavu nefinancijske imovine	2.280,00	2.273,12	99,70
42	Rashodi za nabavu proizvedene dugotrajne imovine	2.280,00	2.273,12	99,70
422	Postrojenja i oprema		2.273,12	
4221	Uredska oprema i namještaj		1.773,12	
4223	Oprema za održavanje i zaštitu		500,00	
Izvor financiranja 03	PRIHODI ZA POSEBNE NAMJENE	810,00	413,58	51,06
3	Rashodi poslovanja	650,00	253,58	39,01
32	Materijalni rashodi	650,00	253,58	39,01
322	Rashodi za materijal i energiju		239,98	

3221	Uredski materijal i ostali materijalni rashodi		65,00	
3225	Sitni inventar i auto gume		174,98	
323	Rashodi za usluge		13,60	
3239	Ostale usluge		13,60	
4	Rashodi za nabavu nefinancijske imovine	160,00	160,00	100,00
42	Rashodi za nabavu proizvedene dugotrajne imovine	160,00	160,00	100,00
424	Knjige, umjetnička djela i ostale izložbene vrijednosti		160,00	
4243	Muzejski izložci i predmeti prirodnih rijetkosti		160,00	
<i>Izvor financiranja 04</i>	<i>POMOĆI</i>	<i>25.715,00</i>	<i>25.713,23</i>	<i>99,99</i>
3	Rashodi poslovanja	21.746,00	21.744,93	100,00
32	Materijalni rashodi	21.746,00	21.744,93	100,00
321	Naknade troškova zaposlenima		28,00	
3214	Ostale naknade troškova zaposlenima		28,00	
322	Rashodi za materijal i energiju		16,37	
3221	Uredski materijal i ostali materijalni rashodi		16,37	
323	Rashodi za usluge		21.700,56	
3231	Usluge telefona, pošte i prijevoza		200,00	
3232	Usluge tekućeg i investicijskog održavanja		9.954,21	
3235	Zakupnine i najamnine		150,00	
3237	Intelektualne i osobne usluge		6.761,69	
3239	Ostale usluge		4.634,66	
4	Rashodi za nabavu nefinancijske imovine	3.969,00	3.968,30	99,98
45	Rashodi za dodatna ulaganja na nefinancijskoj imovini	3.969,00	3.968,30	99,98
454	Dodatna ulaganja za ostalu nefinancijsku imovinu		3.968,30	
4541	Dodatna ulaganja za ostalu nefinancijsku imovinu		3.968,30	
PROGRAM 3404	PROGRAMI I PROJEKTI UDRUGA U KULTURI	52.500,00	49.726,46	94,72
Tekući projekt T340401	PROGRAMI I PROJEKTI OD INTERESA ZA OPCE DOBRO IZ PODRUČJA KULTURE KOJE PROVODE UDRUGE	45.800,00	43.044,78	93,98
<i>Izvor financiranja 01</i>	<i>OPĆI PRIHODI I PRIMICI</i>	<i>45.800,00</i>	<i>43.044,78</i>	<i>93,98</i>
3	Rashodi poslovanja	45.800,00	43.044,78	93,98
38	Ostali rashodi	45.800,00	43.044,78	93,98
381	Tekuće donacije		43.044,78	
3811	Tekuće donacije u novcu		43.044,78	
Kapitalni projekt K340402	KRIŽEVAČKI STATUTI – NEMATERIJALNA KULTURNA BAŠTINA	6.700,00	6.681,68	99,73
<i>Izvor financiranja 01</i>	<i>OPĆI PRIHODI I PRIMICI</i>	<i>6.700,00</i>	<i>6.681,68</i>	<i>99,73</i>
3	Rashodi poslovanja	6.700,00	6.681,68	99,73
38	Ostali rashodi	6.700,00	6.681,68	99,73
381	Tekuće donacije		6.681,68	
3811	Tekuće donacije u novcu		6.681,68	
PROGRAM 3406	POTPORA OSTALIM KULTURNIM I UMJETNIČKIM DJELATNOSTIMA I PROJEKTIMA	10.300,00	5.000,00	48,54

Tekući projekt T340601	POTPORA SPISATELJSKIM I IZDAVAČKIM PROJEKTIMA OD ZNAČAJA ZA GRAD KRIŽEVCE	5.300,00	0,00	0,00
<i>Izvor financiranja 01</i>	<i>OPĆI PRIHODI I PRIMICI</i>	<i>5.300,00</i>	<i>0,00</i>	<i>0,00</i>
3	Rashodi poslovanja	5.300,00	0,00	0,00
32	Materijalni rashodi	5.300,00	0,00	0,00
329	Ostali nespomenuti rashodi poslovanja		0,00	
3299	Ostali nespomenuti rashodi poslovanja		0,00	
Tekući projekt T340602	MONOGRAFIJA KRIŽEVAČKIM LIJEČNICIMA	5.000,00	5.000,00	100,00
<i>Izvor financiranja 01</i>	<i>OPĆI PRIHODI I PRIMICI</i>	<i>5.000,00</i>	<i>5.000,00</i>	<i>100,00</i>
3	Rashodi poslovanja	5.000,00	5.000,00	100,00
38	Ostali rashodi	5.000,00	5.000,00	100,00
381	Tekuće donacije		5.000,00	
3811	Tekuće donacije u novcu		5.000,00	
PROGRAM 3407	POTPORA PROGRAMIMA RELIGIJSKE KULTURE I DUHOVNOSTI	8.500,00	8.402,36	98,85
Aktivnost A340701	POTPORA RADU UREDA GRKOKATOLIČKE BISKUPIJE U KRIŽEVCIMA	8.500,00	8.402,36	98,85
<i>Izvor financiranja 01</i>	<i>OPĆI PRIHODI I PRIMICI</i>	<i>8.500,00</i>	<i>8.402,36</i>	<i>98,85</i>
3	Rashodi poslovanja	8.500,00	8.402,36	98,85
38	Ostali rashodi	8.500,00	8.402,36	98,85
381	Tekuće donacije		8.402,36	
3811	Tekuće donacije u novcu		8.402,36	
PROGRAM 3405	ARHIVSKA DJELATNOST - DRŽAVNI ARHIV U KRIŽEVCIMA	0,00	0,00	0,00
GLAVA 30105	TURIZAM	260.900,00	228.312,65	87,51
<i>Izvor financiranja 01</i>	<i>OPĆI PRIHODI I PRIMICI</i>	<i>259.300,00</i>	<i>226.838,87</i>	<i>87,48</i>
<i>Izvor financiranja 03</i>	<i>PRIHODI ZA POSEBNE NAMJENE</i>	<i>1.600,00</i>	<i>1.473,78</i>	<i>92,11</i>
PROGRAM 3501	POTICANJE RAZVOJA TURIZMA	73.000,00	59.859,53	82,00
Aktivnost A350109	VINSKA CESTA KRIŽEVAČKOGA PRIGORJA	5.300,00	5.300,00	100,00
<i>Izvor financiranja 01</i>	<i>OPĆI PRIHODI I PRIMICI</i>	<i>5.300,00</i>	<i>5.300,00</i>	<i>100,00</i>
3	Rashodi poslovanja	5.300,00	5.300,00	100,00
32	Materijalni rashodi	1.700,00	1.700,00	100,00
323	Rashodi za usluge		1.700,00	
3239	Ostale usluge		1.700,00	
38	Ostali rashodi	3.600,00	3.600,00	100,00
381	Tekuće donacije		3.600,00	
3811	Tekuće donacije u novcu		3.600,00	
Aktivnost A350101	POTPORA RADU TURISTIČKE ZAJEDNICE GRADA KRIŽEVACA	14.600,00	14.600,00	100,00
<i>Izvor financiranja 01</i>	<i>OPĆI PRIHODI I PRIMICI</i>	<i>13.000,00</i>	<i>13.126,22</i>	<i>100,97</i>
3	Rashodi poslovanja	13.000,00	13.126,22	100,97
38	Ostali rashodi	13.000,00	13.126,22	100,97
381	Tekuće donacije		13.126,22	
3811	Tekuće donacije u novcu		13.126,22	
<i>Izvor financiranja 03</i>	<i>PRIHODI ZA POSEBNE NAMJENE</i>	<i>1.600,00</i>	<i>1.473,78</i>	<i>92,11</i>
3	Rashodi poslovanja	1.600,00	1.473,78	92,11

38	Ostali rashodi	1.600,00	1.473,78	92,11
381	Tekuće donacije		1.473,78	
3811	Tekuće donacije u novcu		1.473,78	
Aktivnost A350103	KRIŽEVAČKA DJEVOJAČKA STRAŽA	5.500,00	5.500,00	100,00
<i>Izvor financiranja 01</i>	<i>OPĆI PRIHODI I PRIMICI</i>	<i>5.500,00</i>	<i>5.500,00</i>	<i>100,00</i>
3	Rashodi poslovanja	5.500,00	5.500,00	100,00
32	Materijalni rashodi	50,00	50,00	100,00
329	Ostali nespomenuti rashodi poslovanja		50,00	
3294	Članarine i norme		50,00	
38	Ostali rashodi	5.450,00	5.450,00	100,00
381	Tekuće donacije		5.450,00	
3811	Tekuće donacije u novcu		5.450,00	
Kapitalni projekt K350104	NABAVA OPREME ZA TURISTIČKE MANIFESTACIJE I DOGAĐANJA	13.300,00	12.999,95	97,74
<i>Izvor financiranja 01</i>	<i>OPĆI PRIHODI I PRIMICI</i>	<i>13.300,00</i>	<i>12.999,95</i>	<i>97,74</i>
3	Rashodi poslovanja	6.600,00	6.600,00	100,00
38	Ostali rashodi	6.600,00	6.600,00	100,00
381	Tekuće donacije		0,00	
3811	Tekuće donacije u novcu		0,00	
382	Kapitalne donacije		6.600,00	
3821	Kapitalne donacije neprofitnim organizacijama		6.600,00	
4	Rashodi za nabavu nefinancijske imovine	6.700,00	6.399,95	95,52
42	Rashodi za nabavu proizvedene dugotrajne imovine	6.700,00	6.399,95	95,52
422	Postrojenja i oprema		6.399,95	
4227	Uređaji, strojevi i oprema za ostale namjene		6.399,95	
Tekući projekt T350107	TURISTIČKI PROMOTIVNI MATERIJALI I MATERIJALI ZA MANIFESTACIJE I DOGAĐANJA	10.300,00	1.033,28	10,03
<i>Izvor financiranja 01</i>	<i>OPĆI PRIHODI I PRIMICI</i>	<i>10.300,00</i>	<i>1.033,28</i>	<i>10,03</i>
3	Rashodi poslovanja	10.300,00	1.033,28	10,03
32	Materijalni rashodi	10.300,00	1.033,28	10,03
322	Rashodi za materijal i energiju		862,88	
3221	Uredski materijal i ostali materijalni rashodi		862,88	
3222	Materijal i sirovine		0,00	
323	Rashodi za usluge		0,00	
3233	Usluge promidžbe i informiranja		0,00	
3239	Ostale usluge		0,00	
329	Ostali nespomenuti rashodi poslovanja		170,40	
3299	Ostali nespomenuti rashodi poslovanja		170,40	
Aktivnost A350108	SUFINANCIRANJE DESTINACIJSKOG MENADŽMENTA	24.000,00	20.426,30	85,11
<i>Izvor financiranja 01</i>	<i>OPĆI PRIHODI I PRIMICI</i>	<i>24.000,00</i>	<i>20.426,30</i>	<i>85,11</i>
3	Rashodi poslovanja	24.000,00	20.426,30	85,11
35	Subvencije	24.000,00	20.426,30	85,11

352	Subvencije trgovačkim društvima, poljoprivrednicima i obrtnicima izvan javnog sektora		20.426,30	
3522	Subvencije trgovačkim društvima izvan javnog sektora		20.426,30	
PROGRAM 3502	MANIFESTACIJE I DOGAĐANJA	187.900,00	168.453,12	89,65
Tekući projekt T350220	LJETNI KAMP MLADIH GLAZBENIKA	2.000,00	0,00	0,00
<i>Izvor financiranja 01</i>	<i>OPĆI PRIHODI I PRIMICI</i>	<i>2.000,00</i>	<i>0,00</i>	<i>0,00</i>
3	Rashodi poslovanja	2.000,00	0,00	0,00
38	Ostali rashodi	2.000,00	0,00	0,00
381	Tekuće donacije		0,00	
3811	Tekuće donacije u novcu		0,00	
Tekući projekt T350201	DAN GRADA	18.700,00	13.168,95	70,42
<i>Izvor financiranja 01</i>	<i>OPĆI PRIHODI I PRIMICI</i>	<i>18.700,00</i>	<i>13.168,95</i>	<i>70,42</i>
3	Rashodi poslovanja	18.700,00	13.168,95	70,42
32	Materijalni rashodi	15.300,00	9.814,50	64,15
323	Rashodi za usluge		5.174,61	
3235	Zakupnine i najamnine		663,75	
3237	Intelektualne i osobne usluge		2.296,37	
3239	Ostale usluge		2.214,49	
329	Ostali nespomenuti rashodi poslovanja		4.639,89	
3293	Reprezentacija		4.168,06	
3295	Pristojbe i naknade		61,42	
3299	Ostali nespomenuti rashodi poslovanja		410,41	
38	Ostali rashodi	3.400,00	3.354,45	98,66
381	Tekuće donacije		3.354,45	
3811	Tekuće donacije u novcu		3.354,45	
Tekući projekt T350202	KRIŽEVAČKO VELIKO SPRAVIŠĆE	47.000,00	46.934,44	99,86
<i>Izvor financiranja 01</i>	<i>OPĆI PRIHODI I PRIMICI</i>	<i>47.000,00</i>	<i>46.934,44</i>	<i>99,86</i>
3	Rashodi poslovanja	47.000,00	46.934,44	99,86
32	Materijalni rashodi	7.200,00	7.134,44	99,09
323	Rashodi za usluge		3.044,60	
3239	Ostale usluge		3.044,60	
329	Ostali nespomenuti rashodi poslovanja		4.089,84	
3293	Reprezentacija		4.089,84	
38	Ostali rashodi	39.800,00	39.800,00	100,00
381	Tekuće donacije		39.800,00	
3811	Tekuće donacije u novcu		39.800,00	
Tekući projekt T350203	BLAGDAN SVETOG MARKA KRIŽEVČANINA	8.000,00	8.000,00	100,00
<i>Izvor financiranja 01</i>	<i>OPĆI PRIHODI I PRIMICI</i>	<i>8.000,00</i>	<i>8.000,00</i>	<i>100,00</i>
3	Rashodi poslovanja	8.000,00	8.000,00	100,00
38	Ostali rashodi	8.000,00	8.000,00	100,00
381	Tekuće donacije		8.000,00	
3811	Tekuće donacije u novcu		8.000,00	

Tekući projekt T350206	CULTURE SHOCK FESTIVAL	3.300,00	3.300,00	100,00
<i>Izvor financiranja 01</i>	<i>OPĆI PRIHODI I PRIMICI</i>	<i>3.300,00</i>	<i>3.300,00</i>	<i>100,00</i>
3	Rashodi poslovanja	3.300,00	3.300,00	100,00
38	Ostali rashodi	3.300,00	3.300,00	100,00
381	Tekuće donacije		3.300,00	
3811	Tekuće donacije u novcu		3.300,00	
Tekući projekt T350207	POOHFEST	2.700,00	2.700,00	100,00
<i>Izvor financiranja 01</i>	<i>OPĆI PRIHODI I PRIMICI</i>	<i>2.700,00</i>	<i>2.700,00</i>	<i>100,00</i>
3	Rashodi poslovanja	2.700,00	2.700,00	100,00
38	Ostali rashodi	2.700,00	2.700,00	100,00
381	Tekuće donacije		2.700,00	
3811	Tekuće donacije u novcu		2.700,00	
Tekući projekt T350208	MOTO UTRKA	3.600,00	3.549,01	98,58
<i>Izvor financiranja 01</i>	<i>OPĆI PRIHODI I PRIMICI</i>	<i>3.600,00</i>	<i>3.549,01</i>	<i>98,58</i>
3	Rashodi poslovanja	3.600,00	3.549,01	98,58
32	Materijalni rashodi	2.000,00	1.949,01	97,45
322	Rashodi za materijal i energiju		1.642,08	
3222	Materijal i sirovine		1.642,08	
323	Rashodi za usluge		306,93	
3239	Ostale usluge		306,93	
38	Ostali rashodi	1.600,00	1.600,00	100,00
381	Tekuće donacije		1.600,00	
3811	Tekuće donacije u novcu		1.600,00	
Tekući projekt T350210	DANI HRVATSKIH SVETACA I BLAŽENIKA	3.300,00	3.300,00	100,00
<i>Izvor financiranja 01</i>	<i>OPĆI PRIHODI I PRIMICI</i>	<i>3.300,00</i>	<i>3.300,00</i>	<i>100,00</i>
3	Rashodi poslovanja	3.300,00	3.300,00	100,00
38	Ostali rashodi	3.300,00	3.300,00	100,00
381	Tekuće donacije		3.300,00	
3811	Tekuće donacije u novcu		3.300,00	
Tekući projekt T350211	KNJIŽEVNI SUSRET "DR. STJEPAN KRANJČIĆ"	3.300,00	3.300,00	100,00
<i>Izvor financiranja 01</i>	<i>OPĆI PRIHODI I PRIMICI</i>	<i>3.300,00</i>	<i>3.300,00</i>	<i>100,00</i>
3	Rashodi poslovanja	3.300,00	3.300,00	100,00
38	Ostali rashodi	3.300,00	3.300,00	100,00
381	Tekuće donacije		3.300,00	
3811	Tekuće donacije u novcu		3.300,00	
Tekući projekt T350213	OSTALE MANIFESTACIJE I DOGAĐANJA	8.400,00	6.627,59	78,90
<i>Izvor financiranja 01</i>	<i>OPĆI PRIHODI I PRIMICI</i>	<i>8.400,00</i>	<i>6.627,59</i>	<i>78,90</i>
3	Rashodi poslovanja	8.400,00	6.627,59	78,90
32	Materijalni rashodi	7.700,00	6.627,59	86,07
322	Rashodi za materijal i energiju		367,01	
3221	Uredski materijal i ostali materijalni rashodi		367,01	
323	Rashodi za usluge		5.054,81	

3235	Zakupnine i najamnine		420,00	
3237	Intelektualne i osobne usluge		420,57	
3239	Ostale usluge		4.214,24	
329	Ostali nespomenuti rashodi poslovanja		1.205,77	
3293	Reprezentacija		1.104,67	
3299	Ostali nespomenuti rashodi poslovanja		101,10	
38	Ostali rashodi	700,00	0,00	0,00
381	Tekuće donacije		0,00	
3811	Tekuće donacije u novcu		0,00	
Tekući projekt T350216	LOVAČKI KUP	2.000,00	2.000,00	100,00
<i>Izvor financiranja 01</i>	<i>OPĆI PRIHODI I PRIMICI</i>	<i>2.000,00</i>	<i>2.000,00</i>	<i>100,00</i>
3	Rashodi poslovanja	2.000,00	2.000,00	100,00
38	Ostali rashodi	2.000,00	2.000,00	100,00
381	Tekuće donacije		2.000,00	
3811	Tekuće donacije u novcu		2.000,00	
Tekući projekt T350217	OBILJEŽAVANJE USKRSNOG TJEDNA	5.300,00	5.185,44	97,84
<i>Izvor financiranja 01</i>	<i>OPĆI PRIHODI I PRIMICI</i>	<i>5.300,00</i>	<i>5.185,44</i>	<i>97,84</i>
3	Rashodi poslovanja	5.300,00	5.185,44	97,84
32	Materijalni rashodi	5.300,00	5.185,44	97,84
322	Rashodi za materijal i energiju		893,16	
3221	Uredski materijal i ostali materijalni rashodi		893,16	
323	Rashodi za usluge		2.162,44	
3233	Usluge promidžbe i informiranja		318,75	
3235	Zakupnine i najamnine		70,00	
3237	Intelektualne i osobne usluge		107,19	
3239	Ostale usluge		1.666,50	
329	Ostali nespomenuti rashodi poslovanja		2.129,84	
3293	Reprezentacija		2.129,84	
Tekući projekt T350218	ADVENT U KRIŽEVCIMA (SIJEČANJ)	8.450,00	8.435,13	99,82
<i>Izvor financiranja 01</i>	<i>OPĆI PRIHODI I PRIMICI</i>	<i>8.450,00</i>	<i>8.435,13</i>	<i>99,82</i>
3	Rashodi poslovanja	8.450,00	8.435,13	99,82
32	Materijalni rashodi	8.450,00	8.435,13	99,82
322	Rashodi za materijal i energiju		1.234,92	
3223	Energija		1.234,92	
323	Rashodi za usluge		7.200,21	
3235	Zakupnine i najamnine		7.200,21	
Tekući projekt T350219	ADVENT U KRIŽEVCIMA (PROSINAC)	71.850,00	61.952,56	86,22
<i>Izvor financiranja 01</i>	<i>OPĆI PRIHODI I PRIMICI</i>	<i>71.850,00</i>	<i>61.952,56</i>	<i>86,22</i>
3	Rashodi poslovanja	71.850,00	61.952,56	86,22
32	Materijalni rashodi	41.550,00	31.652,56	76,18
322	Rashodi za materijal i energiju		10.363,99	
3221	Uredski materijal i ostali materijalni rashodi		7.401,32	

3223	Energija		2.962,67	
323	Rashodi za usluge		20.276,55	
3233	Usluge promidžbe i informiranja		1.750,00	
3235	Zakupnine i najamnine		16.250,00	
3239	Ostale usluge		2.276,55	
329	Ostali nespomenuti rashodi poslovanja		1.012,02	
3293	Reprezentacija		1.012,02	
3299	Ostali nespomenuti rashodi poslovanja		0,00	
38	Ostali rashodi	30.300,00	30.300,00	100,00
381	Tekuće donacije		30.300,00	
3811	Tekuće donacije u novcu		30.300,00	
GLAVA 30106	SPORT, REKREACIJA I TEHNIČKA KULTURA	550.850,00	550.187,34	99,88
Izvor financiranja 01	OPĆI PRIHODI I PRIMICI	550.850,00	550.187,34	99,88
PROGRAM 3601	POTICANJE AMATERSKOG SPORTA	518.250,00	518.174,99	99,99
Aktivnost A360101	STRUČNI RAD U SPORTU	102.000,00	101.950,66	99,95
<i>Izvor financiranja 01</i>	<i>OPĆI PRIHODI I PRIMICI</i>	<i>102.000,00</i>	<i>101.950,66</i>	<i>99,95</i>
3	Rashodi poslovanja	102.000,00	101.950,66	99,95
38	Ostali rashodi	102.000,00	101.950,66	99,95
381	Tekuće donacije		101.950,66	
3811	Tekuće donacije u novcu		101.950,66	
Tekući projekt T360104	NOGOMETNI TURNIR KRIŽEVCI	10.000,00	10.000,00	100,00
<i>Izvor financiranja 01</i>	<i>OPĆI PRIHODI I PRIMICI</i>	<i>10.000,00</i>	<i>10.000,00</i>	<i>100,00</i>
3	Rashodi poslovanja	10.000,00	10.000,00	100,00
35	Subvencije	10.000,00	10.000,00	100,00
352	Subvencije trgovačkim društvima, poljoprivrednicima i obrtnicima izvan javnog sektora		10.000,00	
3522	Subvencije trgovačkim društvima izvan javnog sektora		10.000,00	
Tekući projekt T360105	NAGRADE ZA POSTIGNUĆA KLUBOVA I POJEDINACA	30.000,00	30.000,00	100,00
<i>Izvor financiranja 01</i>	<i>OPĆI PRIHODI I PRIMICI</i>	<i>30.000,00</i>	<i>30.000,00</i>	<i>100,00</i>
3	Rashodi poslovanja	30.000,00	30.000,00	100,00
38	Ostali rashodi	30.000,00	30.000,00	100,00
381	Tekuće donacije		30.000,00	
3811	Tekuće donacije u novcu		30.000,00	
Aktivnost A360102	RAD SPORTSKIH KLUBOVA	345.150,00	345.139,33	100,00
<i>Izvor financiranja 01</i>	<i>OPĆI PRIHODI I PRIMICI</i>	<i>345.150,00</i>	<i>345.139,33</i>	<i>100,00</i>
3	Rashodi poslovanja	345.150,00	345.139,33	100,00
38	Ostali rashodi	345.150,00	345.139,33	100,00
381	Tekuće donacije		345.139,33	
3811	Tekuće donacije u novcu		345.139,33	
Aktivnost A360103	DODATNI SPORTSKI I REKREATIVNI PROGRAMI I AKTIVNOSTI	31.100,00	31.085,00	99,95
<i>Izvor financiranja 01</i>	<i>OPĆI PRIHODI I PRIMICI</i>	<i>31.100,00</i>	<i>31.085,00</i>	<i>99,95</i>
3	Rashodi poslovanja	31.100,00	31.085,00	99,95

38	Ostali rashodi	31.100,00	31.085,00	99,95
381	Tekuće donacije		31.085,00	
3811	Tekuće donacije u novcu		31.085,00	
PROGRAM 3602	PROGRAMI I PROJEKTI UDRUGA U SPORTU I REKREACIJI	10.000,00	9.449,48	94,49
Tekući projekt T360201	PROGRAMI I PROJEKTI OD INTERESA ZA OPĆE DOBRO IZ PODRUČJA SPORTA I REKREACIJE KOJE PROVODE UDRUGE	2.700,00	2.149,48	79,61
<i>Izvor financiranja 01</i>	<i>OPĆI PRIHODI I PRIMICI</i>	<i>2.700,00</i>	<i>2.149,48</i>	<i>79,61</i>
3	Rashodi poslovanja	2.700,00	2.149,48	79,61
38	Ostali rashodi	2.700,00	2.149,48	79,61
381	Tekuće donacije		2.149,48	
3811	Tekuće donacije u novcu		2.149,48	
Tekući projekt T360202	TURNIR U ULICNOJ KOSARCI CROSSCITY BUCKETS	3.300,00	3.300,00	100,00
<i>Izvor financiranja 01</i>	<i>OPĆI PRIHODI I PRIMICI</i>	<i>3.300,00</i>	<i>3.300,00</i>	<i>100,00</i>
3	Rashodi poslovanja	3.300,00	3.300,00	100,00
38	Ostali rashodi	3.300,00	3.300,00	100,00
381	Tekuće donacije		3.300,00	
3811	Tekuće donacije u novcu		3.300,00	
Tekući projekt T360203	SPORTSKE IGRE MLADIH	4.000,00	4.000,00	100,00
<i>Izvor financiranja 01</i>	<i>OPĆI PRIHODI I PRIMICI</i>	<i>4.000,00</i>	<i>4.000,00</i>	<i>100,00</i>
3	Rashodi poslovanja	4.000,00	4.000,00	100,00
38	Ostali rashodi	4.000,00	4.000,00	100,00
381	Tekuće donacije		4.000,00	
3811	Tekuće donacije u novcu		4.000,00	
PROGRAM 3604	TEHNIČKA KULTURA	22.600,00	22.562,87	99,84
Aktivnost A360401	ZAJEDNICA TEHNIČKE KULTURE	22.600,00	22.562,87	99,84
<i>Izvor financiranja 01</i>	<i>OPĆI PRIHODI I PRIMICI</i>	<i>22.600,00</i>	<i>22.562,87</i>	<i>99,84</i>
3	Rashodi poslovanja	22.600,00	22.562,87	99,84
38	Ostali rashodi	22.600,00	22.562,87	99,84
381	Tekuće donacije		22.562,87	
3811	Tekuće donacije u novcu		22.562,87	
GLAVA 30107	SOCIJALNA SKRB, ZDRAVSTVO, HRVATSKI BRANITELJI, OBITELJ I DJECA	287.155,00	240.611,64	83,79
<i>Izvor financiranja 01</i>	<i>OPĆI PRIHODI I PRIMICI</i>	<i>287.155,00</i>	<i>240.611,64</i>	<i>83,79</i>
<i>Izvor financiranja 04</i>	<i>POMOĆI</i>	<i>0,00</i>	<i>0,00</i>	<i>0,00</i>
PROGRAM 3701	GRADSKOG DRUŠTVO CRVENOG KRIŽA KRIŽEVCI	58.200,00	58.154,64	99,92
Aktivnost A370101	REDOVNI RAD GRADSKOG DRUŠTVA CRVENOG KRIŽA KRIŽEVCI	45.300,00	45.300,00	100,00
<i>Izvor financiranja 01</i>	<i>OPĆI PRIHODI I PRIMICI</i>	<i>45.300,00</i>	<i>45.300,00</i>	<i>100,00</i>
3	Rashodi poslovanja	45.300,00	45.300,00	100,00
38	Ostali rashodi	45.300,00	45.300,00	100,00
381	Tekuće donacije		45.300,00	
3811	Tekuće donacije u novcu		45.300,00	
Aktivnost A370102	GERONTO PROGRAM	12.900,00	12.854,64	99,65

Izvor financiranja 01	OPĆI PRIHODI I PRIMICI	12.900,00	12.854,64	99,65
3	Rashodi poslovanja	12.900,00	12.854,64	99,65
38	Ostali rashodi	12.900,00	12.854,64	99,65
381	Tekuće donacije		12.854,64	
3811	Tekuće donacije u novcu		12.854,64	
PROGRAM 3702	POMOĆI OBITELJIMA I KUĆANSTVIMA U SOCIJALNOJ POTREBI	77.545,00	48.063,77	61,98
Kapitalni projekt K370206	SUFINANCIRANJE KAPITALNIH ULAGANJA U STARAČKE DOMOVE NA PODRUČJU GRADA KRIŽEVACA	30.000,00	10.000,00	33,33
Izvor financiranja 01	OPĆI PRIHODI I PRIMICI	30.000,00	10.000,00	33,33
3	Rashodi poslovanja	30.000,00	10.000,00	33,33
38	Ostali rashodi	30.000,00	10.000,00	33,33
386	Kapitalne pomoći		10.000,00	
3862	Kapitalne pomoći kreditnim i ostalim financijskim institucijama te trgovačkim društvima izvan javnog sektora		10.000,00	
Aktivnost A370202	POMOĆI ZA PODMIRENJE TROŠKOVA STANOVANJA	20.000,00	14.514,33	72,57
Izvor financiranja 01	OPĆI PRIHODI I PRIMICI	20.000,00	14.514,33	72,57
3	Rashodi poslovanja	20.000,00	14.514,33	72,57
37	Naknade građanima i kućanstvima na temelju osiguranja i druge naknade	20.000,00	14.514,33	72,57
372	Ostale naknade građanima i kućanstvima iz proračuna		14.514,33	
3722	Naknade građanima i kućanstvima u naravi		14.514,33	
Aktivnost A370203	JEDNOKRATNE POMOĆI	10.000,00	9.941,49	99,41
Izvor financiranja 01	OPĆI PRIHODI I PRIMICI	10.000,00	9.941,49	99,41
3	Rashodi poslovanja	10.000,00	9.941,49	99,41
37	Naknade građanima i kućanstvima na temelju osiguranja i druge naknade	10.000,00	9.941,49	99,41
372	Ostale naknade građanima i kućanstvima iz proračuna		9.941,49	
3721	Naknade građanima i kućanstvima u novcu		9.941,49	
Aktivnost A370204	SUFINANCIRANJE SMJEŠTAJA UMIROVLJENIKA	4.000,00	97,95	2,45
Izvor financiranja 01	OPĆI PRIHODI I PRIMICI	4.000,00	97,95	2,45
3	Rashodi poslovanja	4.000,00	97,95	2,45
37	Naknade građanima i kućanstvima na temelju osiguranja i druge naknade	4.000,00	97,95	2,45
372	Ostale naknade građanima i kućanstvima iz proračuna		97,95	
3722	Naknade građanima i kućanstvima u naravi		97,95	
Tekući projekt T370205	DAR ZA BOŽIĆNE BLAGDANE	13.545,00	13.510,00	99,74
Izvor financiranja 01	OPĆI PRIHODI I PRIMICI	13.545,00	13.510,00	99,74
3	Rashodi poslovanja	13.545,00	13.510,00	99,74
37	Naknade građanima i kućanstvima na temelju osiguranja i druge naknade	13.545,00	13.510,00	99,74
372	Ostale naknade građanima i kućanstvima iz proračuna		13.510,00	
3721	Naknade građanima i kućanstvima u novcu		13.510,00	
PROGRAM 3703	POTPORA OBITELJIMA	47.600,00	45.666,54	95,94
Aktivnost A370301	POTPORA RODILJAMA	40.200,00	40.162,10	99,91
Izvor financiranja 01	OPĆI PRIHODI I PRIMICI	40.200,00	40.162,10	99,91

3	Rashodi poslovanja	40.200,00	40.162,10	99,91
37	Naknade građanima i kućanstvima na temelju osiguranja i druge naknade	40.200,00	40.162,10	99,91
372	Ostale naknade građanima i kućanstvima iz proračuna		40.162,10	
3721	Naknade građanima i kućanstvima u novcu		40.162,10	
Aktivnost A370302	POTPORA ZA POHAĐANJE DJEČJEG VRTIĆA	6.700,00	4.804,44	71,71
<i>Izvor financiranja 01</i>	<i>OPĆI PRIHODI I PRIMICI</i>	<i>6.700,00</i>	<i>4.804,44</i>	<i>71,71</i>
3	Rashodi poslovanja	6.700,00	4.804,44	71,71
37	Naknade građanima i kućanstvima na temelju osiguranja i druge naknade	6.700,00	4.804,44	71,71
372	Ostale naknade građanima i kućanstvima iz proračuna		4.804,44	
3721	Naknade građanima i kućanstvima u novcu		4.804,44	
Tekući projekt T370303	KRIŽEVAČKE ČETVORKE	700,00	700,00	100,00
<i>Izvor financiranja 01</i>	<i>OPĆI PRIHODI I PRIMICI</i>	<i>700,00</i>	<i>700,00</i>	<i>100,00</i>
3	Rashodi poslovanja	700,00	700,00	100,00
37	Naknade građanima i kućanstvima na temelju osiguranja i druge naknade	700,00	700,00	100,00
372	Ostale naknade građanima i kućanstvima iz proračuna		700,00	
3721	Naknade građanima i kućanstvima u novcu		700,00	
PROGRAM 3704	ZDRAVSTVO	61.500,00	50.026,20	81,34
Aktivnost A370401	SUFINANCIRANJE DEŽURSTVA LJEKARNE	3.400,00	3.897,60	114,64
<i>Izvor financiranja 01</i>	<i>OPĆI PRIHODI I PRIMICI</i>	<i>3.400,00</i>	<i>3.897,60</i>	<i>114,64</i>
3	Rashodi poslovanja	3.400,00	3.897,60	114,64
32	Materijalni rashodi	3.400,00	3.897,60	114,64
323	Rashodi za usluge		3.897,60	
3236	Zdravstvene i veterinarske usluge		3.897,60	
Aktivnost A370403	LIJEČNICI SPECIJALISTI	58.100,00	46.128,60	79,40
<i>Izvor financiranja 01</i>	<i>OPĆI PRIHODI I PRIMICI</i>	<i>58.100,00</i>	<i>46.128,60</i>	<i>79,40</i>
3	Rashodi poslovanja	58.100,00	46.128,60	79,40
38	Ostali rashodi	58.100,00	46.128,60	79,40
381	Tekuće donacije		46.128,60	
3811	Tekuće donacije u novcu		40.493,58	
3812	Tekuće donacije u naravi		5.635,02	
PROGRAM 3705	HRVATSKI BRANITELJI	9.710,00	7.830,84	80,65
Aktivnost A370501	OSTVARIVANJE ZAKONSKIH PRAVA	5.300,00	2.655,80	50,11
<i>Izvor financiranja 01</i>	<i>OPĆI PRIHODI I PRIMICI</i>	<i>5.300,00</i>	<i>2.655,80</i>	<i>50,11</i>
3	Rashodi poslovanja	5.300,00	2.655,80	50,11
37	Naknade građanima i kućanstvima na temelju osiguranja i druge naknade	5.300,00	2.655,80	50,11
372	Ostale naknade građanima i kućanstvima iz proračuna		2.655,80	
3722	Naknade građanima i kućanstvima u naravi		2.655,80	
Tekući projekt T370502	DAN KRIŽEVAČKIH BRANITELJA DOMOVINSKOG RATA	4.410,00	5.175,04	117,35
<i>Izvor financiranja 01</i>	<i>OPĆI PRIHODI I PRIMICI</i>	<i>4.410,00</i>	<i>5.175,04</i>	<i>117,35</i>
3	Rashodi poslovanja	4.410,00	5.175,04	117,35
323	Rashodi za usluge		1.695,54	

3232	Usluge tekućeg i investicijskog održavanja		795,60	
3233	Usluge promidžbe i informiranja		774,94	
3239	Ostale usluge		125,00	
329	Ostali nespomenuti rashodi poslovanja		3.479,50	
3293	Reprezentacija		2.458,06	
3299	Ostali nespomenuti rashodi poslovanja		1.021,44	
PROGRAM 3706	PROGRAMI I PROJEKTI UDRUGA U SOCIJALNOJ SKRBI, ZDRAVSTVU I HUMANITARNIM DJELATNOSTIMA	32.600,00	30.869,65	94,69
Tekući projekt T370601	PROGRAMI I PROJEKTI OD INTERESA ZA OPĆE DOBRO IZ PODRUČJA SOCIJALNE SKRBI, ZDRAVSTVA I HUMANITARNIH DJELATNOSTI	22.600,00	20.574,84	91,04
<i>Izvor financiranja 01</i>	<i>OPĆI PRIHODI I PRIMICI</i>	<i>22.600,00</i>	<i>20.574,84</i>	<i>91,04</i>
3	Rashodi poslovanja	22.600,00	20.574,84	91,04
38	Ostali rashodi	22.600,00	20.574,84	91,04
381	Tekuće donacije		20.574,84	
3811	Tekuće donacije u novcu		20.574,84	
Kapitalni projekt K370602	KAPITALNA DONACIJA MASLAČAK	10.000,00	10.294,81	102,95
<i>Izvor financiranja 01</i>	<i>OPĆI PRIHODI I PRIMICI</i>	<i>10.000,00</i>	<i>10.294,81</i>	<i>102,95</i>
3	Rashodi poslovanja	10.000,00	10.294,81	102,95
38	Ostali rashodi	10.000,00	10.294,81	102,95
381	Tekuće donacije		2.794,81	
3812	Tekuće donacije u naravi		2.794,81	
382	Kapitalne donacije		7.500,00	
3821	Kapitalne donacije neprofitnim organizacijama		7.500,00	
GLAVA 30108	VATROGASTVO I CIVILNA ZAŠTITA	1.145.184,93	984.963,14	86,01
<i>Izvor financiranja 01</i>	<i>OPĆI PRIHODI I PRIMICI</i>	<i>617.005,00</i>	<i>570.571,08</i>	<i>92,47</i>
<i>Izvor financiranja 02</i>	<i>VLASTITI PRIHODI</i>	<i>122.830,66</i>	<i>66.337,98</i>	<i>54,01</i>
<i>Izvor financiranja 04</i>	<i>POMOĆI</i>	<i>395.300,81</i>	<i>338.005,62</i>	<i>85,51</i>
<i>Izvor financiranja 05</i>	<i>DONACIJE</i>	<i>10.048,46</i>	<i>10.048,46</i>	<i>100,00</i>
PROGRAM 3801	PROTUPOŽARNA ZAŠTITA - JAVNA VATROGASNA POSTROJBA GRADA KRIŽEVACA	985.019,93	830.959,58	84,36
Aktivnost A380101	RASHODI ZAKONSKOG STANDARDA	391.832,51	390.064,58	99,55
<i>Izvor financiranja 01</i>	<i>OPĆI PRIHODI I PRIMICI</i>	<i>94.320,00</i>	<i>98.131,53</i>	<i>104,04</i>
3	Rashodi poslovanja	94.320,00	98.131,53	104,04
31	Rashodi za zaposlene	94.320,00	98.131,53	104,04
311	Plaće (Bruto)		98.131,53	
3111	Plaće za redovan rad		98.131,53	
<i>Izvor financiranja 04</i>	<i>POMOĆI</i>	<i>297.512,51</i>	<i>291.933,05</i>	<i>98,12</i>
3	Rashodi poslovanja	297.512,51	291.933,05	98,12
31	Rashodi za zaposlene	256.512,51	252.231,96	98,33
311	Plaće (Bruto)		124.877,09	
3111	Plaće za redovan rad		124.877,09	
312	Ostali rashodi za zaposlene		25.362,44	

3121	Ostali rashodi za zaposlene		25.362,44	
313	Doprinosi na plaće		101.992,43	
3131	Doprinosi za mirovinsko osiguranje		31.999,15	
3132	Doprinosi za obvezno zdravstveno osiguranje		69.993,28	
32	Materijalni rashodi	40.850,00	39.557,94	96,84
321	Naknade troškova zaposlenima		6.409,16	
3212	Naknade za prijevoz, za rad na terenu i odvojeni život		5.637,62	
3213	Stručno usavršavanje zaposlenika		771,54	
322	Rashodi za materijal i energiju		18.161,26	
3221	Uredski materijal i ostali materijalni rashodi		2.796,28	
3223	Energija		9.750,00	
3224	Materijal i dijelovi za tekuće i investicijsko održavanje		3.828,43	
3225	Sitni inventar i auto gume		586,55	
3227	Službena, radna i zaštitna odjeća i obuća		1.200,00	
323	Rashodi za usluge		8.823,14	
3231	Usluge telefona, pošte i prijevoza		1.470,00	
3232	Usluge tekućeg i investicijskog održavanja		4.735,72	
3234	Komunalne usluge		789,35	
3239	Ostale usluge		1.828,07	
329	Ostali nespomenuti rashodi poslovanja		6.164,38	
3292	Premije osiguranja		5.400,00	
3299	Ostali nespomenuti rashodi poslovanja		764,38	
34	Financijski rashodi	150,00	143,15	95,43
343	Ostali financijski rashodi		143,15	
3431	Bankarske usluge i usluge platnog prometa		143,15	
Aktivnost A380102	RASHODI IZNAD ZAKONSKOG STANDARDA	593.187,42	440.895,00	74,33
<i>Izvor financiranja 01</i>	<i>OPĆI PRIHODI I PRIMICI</i>	<i>362.520,00</i>	<i>318.435,99</i>	<i>87,84</i>
3	Rashodi poslovanja	323.350,00	290.094,08	89,72
31	Rashodi za zaposlene	238.050,00	228.762,51	96,10
311	Plaće (Bruto)		210.730,13	
3111	Plaće za redovan rad		210.730,13	
312	Ostali rashodi za zaposlene		18.032,38	
3121	Ostali rashodi za zaposlene		18.032,38	
32	Materijalni rashodi	85.300,00	61.331,57	71,90
322	Rashodi za materijal i energiju		36.859,20	
3223	Energija		3.476,14	
3224	Materijal i dijelovi za tekuće i investicijsko održavanje		4.432,71	
3225	Sitni inventar i auto gume		2.498,43	
3227	Službena, radna i zaštitna odjeća i obuća		26.451,92	
323	Rashodi za usluge		18.650,15	
3232	Usluge tekućeg i investicijskog održavanja		13.988,33	

3235	Zakupnine i najamnine		3.922,60	
3238	Računalne usluge		739,22	
329	Ostali nespomenuti rashodi poslovanja		5.822,22	
3292	Premije osiguranja		5.822,22	
4	Rashodi za nabavu nefinancijske imovine	39.170,00	28.341,91	72,36
42	Rashodi za nabavu proizvedene dugotrajne imovine	39.170,00	28.341,91	72,36
422	Postrojenja i oprema		28.341,91	
4223	Oprema za održavanje i zaštitu		28.341,91	
Izvor financiranja 02	VLASTITI PRIHODI	122.830,66	66.337,98	54,01
3	Rashodi poslovanja	70.785,00	64.532,98	91,17
31	Rashodi za zaposlene	7.750,00	7.745,79	99,95
311	Plaće (Bruto)		7.745,79	
3111	Plaće za redovan rad		7.745,79	
32	Materijalni rashodi	62.995,00	56.762,00	90,11
321	Naknade troškova zaposlenima		2.103,25	
3211	Službena putovanja		683,25	
3213	Stručno usavršavanje zaposlenika		1.420,00	
322	Rashodi za materijal i energiju		37.437,07	
3221	Uredski materijal i ostali materijalni rashodi		1.197,21	
3222	Materijal i sirovine		19.960,77	
3223	Energija		5.348,46	
3224	Materijal i dijelovi za tekuće i investicijsko održavanje		2.991,19	
3225	Sitni inventar i auto gume		646,36	
3227	Službena, radna i zaštitna odjeća i obuća		7.293,08	
323	Rashodi za usluge		9.997,53	
3231	Usluge telefona, pošte i prijevoza		2.390,12	
3232	Usluge tekućeg i investicijskog održavanja		4.484,66	
3233	Usluge promidžbe i informiranja		496,30	
3234	Komunalne usluge		5,00	
3235	Zakupnine i najamnine		198,48	
3237	Intelektualne i osobne usluge		2.256,56	
3238	Računalne usluge		166,41	
329	Ostali nespomenuti rashodi poslovanja		7.224,15	
3292	Premije osiguranja		0,00	
3293	Reprezentacija		3.697,83	
3294	Članarine i norme		0,00	
3295	Pristojbe i naknade		35,18	
3296	Troškovi sudskih postupaka		0,00	
3299	Ostali nespomenuti rashodi poslovanja		3.491,14	
34	Financijski rashodi	40,00	25,19	62,98
343	Ostali financijski rashodi		25,19	
3431	Bankarske usluge i usluge platnog prometa		25,19	

4	Rashodi za nabavu nefinancijske imovine	52.045,66	1.805,00	3,47
42	Rashodi za nabavu proizvedene dugotrajne imovine	22.600,00	0,00	0,00
422	Postrojenja i oprema		0,00	
4221	Uredska oprema i namještaj		0,00	
4223	Oprema za održavanje i zaštitu		0,00	
45	Rashodi za dodatna ulaganja na nefinancijskoj imovini	29.445,66	1.805,00	6,13
451	Dodatna ulaganja na građevinskim objektima		1.805,00	
4511	Dodatna ulaganja na građevinskim objektima		1.805,00	
<i>Izvor financiranja 04</i>	<i>POMOĆI</i>	<i>97.788,30</i>	<i>46.072,57</i>	<i>47,11</i>
3	Rashodi poslovanja	97.788,30	46.072,57	47,11
32	Materijalni rashodi	97.788,30	46.072,57	47,11
321	Naknade troškova zaposlenima		4.450,82	
3211	Službena putovanja		4.450,82	
322	Rashodi za materijal i energiju		795,63	
3223	Energija		795,63	
323	Rashodi za usluge		40.826,12	
3232	Usluge tekućeg i investicijskog održavanja		40.826,12	
<i>Izvor financiranja 05</i>	<i>DONACIJE</i>	<i>10.048,46</i>	<i>10.048,46</i>	<i>100,00</i>
3	Rashodi poslovanja	1.230,00	1.230,00	100,00
329	Ostali nespomenuti rashodi poslovanja		1.230,00	
3299	Ostali nespomenuti rashodi poslovanja		1.230,00	
4	Rashodi za nabavu nefinancijske imovine	8.818,46	8.818,46	100,00
42	Rashodi za nabavu proizvedene dugotrajne imovine	8.818,46	8.818,46	100,00
422	Postrojenja i oprema		8.818,46	
4223	Oprema za održavanje i zaštitu		8.818,46	
PROGRAM 3802	PROTUPOŽARNA ZAŠTITA - VATROGASNA ZAJEDNICA GRADA KRIŽEVACA	132.800,00	131.309,85	98,88
Aktivnost A380201	VATROGASNA ZAJEDNICA GRADA KRIŽEVACA	132.800,00	131.309,85	98,88
<i>Izvor financiranja 01</i>	<i>OPĆI PRIHODI I PRIMICI</i>	<i>132.800,00</i>	<i>131.309,85</i>	<i>98,88</i>
3	Rashodi poslovanja	132.800,00	131.309,85	98,88
38	Ostali rashodi	132.800,00	131.309,85	98,88
381	Tekuće donacije		103.523,81	
3811	Tekuće donacije u novcu		103.523,81	
382	Kapitalne donacije		27.786,04	
3821	Kapitalne donacije neprofitnim organizacijama		27.786,04	
PROGRAM 3803	CIVILNA ZAŠTITA I JAVNA SIGURNOST	27.365,00	22.693,71	82,93
Tekući projekt T380308	IZRADA PLANOVA I PROCJENA IZ PODRUČJA CIVILNE ZAŠTITE	1.320,00	990,00	75,00
<i>Izvor financiranja 01</i>	<i>OPĆI PRIHODI I PRIMICI</i>	<i>1.320,00</i>	<i>990,00</i>	<i>75,00</i>
3	Rashodi poslovanja	1.320,00	990,00	75,00
32	Materijalni rashodi	1.320,00	990,00	75,00
323	Rashodi za usluge		990,00	
3237	Intelektualne i osobne usluge		990,00	

Tekući projekt T380301	UREĐENJE SKLONIŠTA I OPREMANJE INTERVENTNOG TIMA	700,00	663,61	94,80
<i>Izvor financiranja 01</i>	<i>OPĆI PRIHODI I PRIMICI</i>	<i>700,00</i>	<i>663,61</i>	<i>94,80</i>
3	Rashodi poslovanja	700,00	663,61	94,80
38	Ostali rashodi	700,00	663,61	94,80
381	Tekuće donacije		663,61	
3812	Tekuće donacije u naravi		663,61	
Tekući projekt T380302	NAKNADE ŠTETA USLIJED NESREĆA I KATASTROFA	7.345,00	7.315,10	99,59
<i>Izvor financiranja 01</i>	<i>OPĆI PRIHODI I PRIMICI</i>	<i>7.345,00</i>	<i>7.315,10</i>	<i>99,59</i>
3	Rashodi poslovanja	7.345,00	7.315,10	99,59
38	Ostali rashodi	7.345,00	7.315,10	99,59
381	Tekuće donacije		0,00	
3811	Tekuće donacije u novcu		0,00	
383	Kazne, penali i naknade štete		7.315,10	
3831	Naknade šteta pravnim i fizičkim osobama		7.315,10	
Kapitalni projekt K380305	POSTAVLJANJE SIGURNOSNIH KAMERA NA ULAZIMA U GRAD	13.300,00	9.725,00	73,12
<i>Izvor financiranja 01</i>	<i>OPĆI PRIHODI I PRIMICI</i>	<i>13.300,00</i>	<i>9.725,00</i>	<i>73,12</i>
4	Rashodi za nabavu nefinancijske imovine	13.300,00	9.725,00	73,12
42	Rashodi za nabavu proizvedene dugotrajne imovine	13.300,00	9.725,00	73,12
422	Postrojenja i oprema		9.725,00	
4227	Uređaji, strojevi i oprema za ostale namjene		9.725,00	
Tekući projekt T380306	SUFINANCIRANJE RADA HGSS - STANICE KOPRIVNICA	4.000,00	4.000,00	100,00
<i>Izvor financiranja 01</i>	<i>OPĆI PRIHODI I PRIMICI</i>	<i>4.000,00</i>	<i>4.000,00</i>	<i>100,00</i>
3	Rashodi poslovanja	4.000,00	4.000,00	100,00
38	Ostali rashodi	4.000,00	4.000,00	100,00
381	Tekuće donacije		4.000,00	
3811	Tekuće donacije u novcu		4.000,00	
Tekući projekt T380307	PANDEMIJA KORONA VIRUSA	700,00	0,00	0,00
<i>Izvor financiranja 01</i>	<i>OPĆI PRIHODI I PRIMICI</i>	<i>700,00</i>	<i>0,00</i>	<i>0,00</i>
3	Rashodi poslovanja	700,00	0,00	0,00
32	Materijalni rashodi	700,00	0,00	0,00
322	Rashodi za materijal i energiju		0,00	
3221	Uredski materijal i ostali materijalni rashodi		0,00	
329	Ostali nespomenuti rashodi poslovanja		0,00	
3293	Reprezentacija		0,00	
GLAVA 30109	NACIONALNE MANJINE	2.700,00	2.700,00	100,00
<i>Izvor financiranja 01</i>	<i>OPĆI PRIHODI I PRIMICI</i>	<i>2.700,00</i>	<i>2.700,00</i>	<i>100,00</i>
PROGRAM 3901	SRPSKA NACIONALNA MANJINA	2.700,00	2.700,00	100,00
Aktivnost A390101	VIJEĆE SRPSKE NACIONALNE MANJINE	2.700,00	2.700,00	100,00
<i>Izvor financiranja 01</i>	<i>OPĆI PRIHODI I PRIMICI</i>	<i>2.700,00</i>	<i>2.700,00</i>	<i>100,00</i>
3	Rashodi poslovanja	2.700,00	2.700,00	100,00
38	Ostali rashodi	2.700,00	2.700,00	100,00

381	Tekuće donacije		2.700,00	
3811	Tekuće donacije u novcu		2.700,00	
RAZDJEL 401	UPRAVNI ODJEL ZA KOMUNALNO GOSPODARSTVO, GRADNJU, PROSTORNO UREĐENJE I ZAŠTITU OKOLIŠA	8.955.202,36	6.713.356,04	74,97
GLAVA 40101	ODRŽAVANJE KOMUNALNE INFRASTRUKTURE	1.347.041,34	1.305.817,03	96,94
Izvor financiranja 01	OPĆI PRIHODI I PRIMICI	508.148,19	451.998,42	88,95
Izvor financiranja 03	PRIHODI ZA POSEBNE NAMJENE	838.351,81	849.739,92	101,36
Izvor financiranja 05	DONACIJE	541,34	4.078,69	753,44
PROGRAM 4101	ODRŽAVANJE KOMUNALNE INFRASTRUKTURE	1.347.041,34	1.305.817,03	96,94
Aktivnost A410101	ODRŽAVANJE ČISTOĆE JAVNIH POVRŠINA	146.000,00	148.504,61	101,72
Izvor financiranja 03	PRIHODI ZA POSEBNE NAMJENE	146.000,00	148.504,61	101,72
3	Rashodi poslovanja	146.000,00	148.504,61	101,72
32	Materijalni rashodi	146.000,00	148.504,61	101,72
323	Rashodi za usluge		148.504,61	
3232	Usluge tekućeg i investicijskog održavanja		148.504,61	
Aktivnost A410102	ODRŽAVANJE JAVNIH ZELENIH POVRŠINA	395.000,00	405.681,32	102,70
Izvor financiranja 01	OPĆI PRIHODI I PRIMICI	237.548,19	195.224,37	82,18
3	Rashodi poslovanja	237.548,19	195.224,37	82,18
32	Materijalni rashodi	237.548,19	195.224,37	82,18
323	Rashodi za usluge		195.224,37	
3232	Usluge tekućeg i investicijskog održavanja		194.955,69	
3234	Komunalne usluge		268,68	
Izvor financiranja 03	PRIHODI ZA POSEBNE NAMJENE	157.451,81	210.456,95	133,66
3	Rashodi poslovanja	157.451,81	210.456,95	133,66
32	Materijalni rashodi	157.451,81	210.456,95	133,66
323	Rashodi za usluge		210.456,95	
3232	Usluge tekućeg i investicijskog održavanja		210.456,95	
Aktivnost A410105	ODRŽAVANJE GROBLJA	8.000,00	7.961,49	99,52
Izvor financiranja 03	PRIHODI ZA POSEBNE NAMJENE	8.000,00	7.961,49	99,52
3	Rashodi poslovanja	8.000,00	7.961,49	99,52
323	Rashodi za usluge		7.961,49	
3232	Usluge tekućeg i investicijskog održavanja		7.961,49	
Aktivnost A410108	ODRŽAVANJE NERAZVRSTANIH CESTA	229.700,00	195.616,17	85,16
Izvor financiranja 03	PRIHODI ZA POSEBNE NAMJENE	229.700,00	195.616,17	85,16
3	Rashodi poslovanja	229.700,00	195.616,17	85,16
32	Materijalni rashodi	229.700,00	195.616,17	85,16
323	Rashodi za usluge		193.758,05	
3232	Usluge tekućeg i investicijskog održavanja		188.616,14	
3237	Intelektualne i osobne usluge		0,00	
3239	Ostale usluge		5.141,91	
329	Ostali nespomenuti rashodi poslovanja		1.858,12	
3295	Pristojbe i naknade		1.858,12	

Aktivnost A410109	ODRŽAVANJE JAVNE RASVJETE	260.741,34	254.280,01	97,52
<i>Izvor financiranja 03</i>	<i>PRIHODI ZA POSEBNE NAMJENE</i>	<i>260.200,00</i>	<i>250.201,32</i>	<i>96,16</i>
3	Rashodi poslovanja	260.200,00	250.201,32	96,16
32	Materijalni rashodi	260.200,00	250.201,32	96,16
322	Rashodi za materijal i energiju		205.207,97	
3223	Energija		205.207,97	
323	Rashodi za usluge		44.993,35	
3232	Usluge tekućeg i investicijskog održavanja		44.993,35	
<i>Izvor financiranja 05</i>	<i>DONACIJE</i>	<i>541,34</i>	<i>4.078,69</i>	<i>753,44</i>
3	Rashodi poslovanja	541,34	4.078,69	753,44
32	Materijalni rashodi	541,34	4.078,69	753,44
322	Rashodi za materijal i energiju		4.078,69	
3224	Materijal i dijelovi za tekuće i investicijsko održavanje		4.078,69	
Aktivnost A410110	ODRŽAVANJE GRAĐEVINA JAVNE ODVODNJE OBORINSKIH VODA	37.000,00	36.999,38	100,00
<i>Izvor financiranja 03</i>	<i>PRIHODI ZA POSEBNE NAMJENE</i>	<i>37.000,00</i>	<i>36.999,38</i>	<i>100,00</i>
3	Rashodi poslovanja	37.000,00	36.999,38	100,00
32	Materijalni rashodi	37.000,00	36.999,38	100,00
323	Rashodi za usluge		36.999,38	
3232	Usluge tekućeg i investicijskog održavanja		36.999,38	
Aktivnost A410111	ODRŽAVANJE JAVNIH POVRŠINA NA KOJIMA NIJE DOPUŠTEN PROMET MOTORNIM VOZILIMA	37.000,00	41.257,76	111,51
<i>Izvor financiranja 01</i>	<i>OPĆI PRIHODI I PRIMICI</i>	<i>37.000,00</i>	<i>41.257,76</i>	<i>111,51</i>
3	Rashodi poslovanja	37.000,00	41.257,76	111,51
32	Materijalni rashodi	37.000,00	41.257,76	111,51
322	Rashodi za materijal i energiju		1.750,00	
3224	Materijal i dijelovi za tekuće i investicijsko održavanje		1.750,00	
323	Rashodi za usluge		39.507,76	
3231	Usluge telefona, pošte i prijevoza		1.423,56	
3232	Usluge tekućeg i investicijskog održavanja		36.754,28	
3237	Intelektualne i osobne usluge		1.329,92	
Aktivnost A410112	ODRŽAVANJE GRAĐEVINA, UREĐAJA I PREDMETA JAVNE NAMJENE	35.000,00	30.567,22	87,33
<i>Izvor financiranja 01</i>	<i>OPĆI PRIHODI I PRIMICI</i>	<i>35.000,00</i>	<i>30.567,22</i>	<i>87,33</i>
3	Rashodi poslovanja	35.000,00	30.567,22	87,33
32	Materijalni rashodi	35.000,00	30.567,22	87,33
322	Rashodi za materijal i energiju		383,57	
3224	Materijal i dijelovi za tekuće i investicijsko održavanje		383,57	
323	Rashodi za usluge		30.183,65	
3232	Usluge tekućeg i investicijskog održavanja		26.578,79	
3234	Komunalne usluge		1.204,86	
3237	Intelektualne i osobne usluge		2.400,00	
3239	Ostale usluge		0,00	
329	Ostali nespomenuti rashodi poslovanja		0,00	

3295	Pristojbe i naknade		0,00	
Aktivnost A410113	DERATIZACIJA, DEZINSEKCIJA I ZBRINJAVANJE NAPUŠTENIH ŽIVOTINJA	198.600,00	184.949,07	93,13
<i>Izvor financiranja 01</i>	<i>OPĆI PRIHODI I PRIMICI</i>	<i>198.600,00</i>	<i>184.949,07</i>	<i>93,13</i>
3	Rashodi poslovanja	198.600,00	184.949,07	93,13
32	Materijalni rashodi	198.600,00	184.949,07	93,13
323	Rashodi za usluge		184.949,07	
3233	Usluge promidžbe i informiranja		11.075,79	
3234	Komunalne usluge		23.209,14	
3236	Zdravstvene i veterinarske usluge		150.664,14	
GLAVA 40102	IZGRADNJA KOMUNALNE INFRASTRUKTURE	3.496.064,72	2.551.069,72	72,97
<i>Izvor financiranja 01</i>	<i>OPĆI PRIHODI I PRIMICI</i>	<i>1.914.310,14</i>	<i>1.056.983,80</i>	<i>55,21</i>
<i>Izvor financiranja 03</i>	<i>PRIHODI ZA POSEBNE NAMJENE</i>	<i>176.889,86</i>	<i>174.615,41</i>	<i>98,71</i>
<i>Izvor financiranja 04</i>	<i>POMOĆI</i>	<i>873.864,72</i>	<i>874.855,07</i>	<i>100,11</i>
<i>Izvor financiranja 07</i>	<i>PRIMICI OD ZADUŽIVANJA</i>	<i>531.000,00</i>	<i>444.615,44</i>	<i>83,73</i>
PROGRAM 4205	RJESAVANJE IMOVINSKOPRAVNIH ODNOSA I PRIPREMA PROJEKTNE DOKUMENTACIJE ZA GRAĐENJE KOMUNALNE INFRASTRUKTURE	748.600,00	206.471,03	27,58
Kapitalni projekt K420501	NABAVA ZEMLJIŠTA	615.800,00	146.590,77	23,80
<i>Izvor financiranja 01</i>	<i>OPĆI PRIHODI I PRIMICI</i>	<i>615.800,00</i>	<i>146.590,77</i>	<i>23,80</i>
4	Rashodi za nabavu nefinancijske imovine	615.800,00	146.590,77	23,80
41	Rashodi za nabavu neproizvedene dugotrajne imovine	615.800,00	146.590,77	23,80
411	Materijalna imovina - prirodna bogatstva		146.590,77	
4111	Zemljište		146.590,77	
Kapitalni projekt K420502	PRIBAVLJANJE PROJEKATA I DRUGE DOKUMENTACIJE ZA GRAĐENJE I UPORABU KOMUNALNE INFRASTRUKTURE	132.800,00	59.880,26	45,09
<i>Izvor financiranja 01</i>	<i>OPĆI PRIHODI I PRIMICI</i>	<i>124.400,00</i>	<i>52.552,39</i>	<i>42,24</i>
4	Rashodi za nabavu nefinancijske imovine	124.400,00	52.552,39	42,24
42	Rashodi za nabavu proizvedene dugotrajne imovine	124.400,00	52.552,39	42,24
426	Nematerijalna proizvedena imovina		52.552,39	
4264	Ostala nematerijalna proizvedena imovina		52.552,39	
<i>Izvor financiranja 03</i>	<i>PRIHODI ZA POSEBNE NAMJENE</i>	<i>8.400,00</i>	<i>7.327,87</i>	<i>87,24</i>
4	Rashodi za nabavu nefinancijske imovine	8.400,00	7.327,87	87,24
42	Rashodi za nabavu proizvedene dugotrajne imovine	8.400,00	7.327,87	87,24
426	Nematerijalna proizvedena imovina		7.327,87	
4264	Ostala nematerijalna proizvedena imovina		7.327,87	
PROGRAM 4206	GRAĐENJE NERAZVRSTANIH CESTA	1.329.247,14	1.286.285,15	96,77
Kapitalni projekt K420601	MODERNIZACIJA NERAZVRSTANIH CESTA	265.500,00	248.194,53	93,48
<i>Izvor financiranja 01</i>	<i>OPĆI PRIHODI I PRIMICI</i>	<i>97.010,14</i>	<i>80.906,99</i>	<i>83,40</i>
4	Rashodi za nabavu nefinancijske imovine	97.010,14	80.906,99	83,40
42	Rashodi za nabavu proizvedene dugotrajne imovine	97.010,14	80.906,99	83,40
421	Građevinski objekti		80.906,99	
4213	Ceste, željeznice i ostali prometni objekti		80.906,99	
<i>Izvor financiranja 03</i>	<i>PRIHODI ZA POSEBNE NAMJENE</i>	<i>168.489,86</i>	<i>167.287,54</i>	<i>99,29</i>

4	Rashodi za nabavu nefinancijske imovine	168.489,86	167.287,54	99,29
42	Rashodi za nabavu proizvedene dugotrajne imovine	168.489,86	167.287,54	99,29
421	Građevinski objekti		167.287,54	
4213	Ceste, željeznice i ostali prometni objekti		167.287,54	
Kapitalni projekt K420603	REKONSTRUKCIJA - DETONIJEVA I RENARIĆEVA ULICA	182.000,00	160.065,21	87,95
<i>Izvor financiranja 01</i>	<i>OPĆI PRIHODI I PRIMICI</i>	<i>147.800,00</i>	<i>125.865,21</i>	<i>85,16</i>
4	Rashodi za nabavu nefinancijske imovine	147.800,00	125.865,21	85,16
42	Rashodi za nabavu proizvedene dugotrajne imovine	147.800,00	125.865,21	85,16
421	Građevinski objekti		125.865,21	
4213	Ceste, željeznice i ostali prometni objekti		125.865,21	
<i>Izvor financiranja 04</i>	<i>POMOĆI</i>	<i>34.200,00</i>	<i>34.200,00</i>	<i>100,00</i>
4	Rashodi za nabavu nefinancijske imovine	34.200,00	34.200,00	100,00
42	Rashodi za nabavu proizvedene dugotrajne imovine	34.200,00	34.200,00	100,00
421	Građevinski objekti		34.200,00	
4213	Ceste, željeznice i ostali prometni objekti		34.200,00	
Kapitalni projekt K420611	REKONSTRUKCIJA CESTE U ULICI IVANA VITEZA	46.400,00	42.994,00	92,66
<i>Izvor financiranja 01</i>	<i>OPĆI PRIHODI I PRIMICI</i>	<i>46.400,00</i>	<i>42.994,00</i>	<i>92,66</i>
4	Rashodi za nabavu nefinancijske imovine	46.400,00	42.994,00	92,66
42	Rashodi za nabavu proizvedene dugotrajne imovine	46.400,00	42.994,00	92,66
421	Građevinski objekti		42.994,00	
4213	Ceste, željeznice i ostali prometni objekti		42.994,00	
Kapitalni projekt K420613	OBNOVA CESTA I MOSTOVA	835.347,14	835.031,41	99,96
<i>Izvor financiranja 01</i>	<i>OPĆI PRIHODI I PRIMICI</i>	<i>22.000,00</i>	<i>21.684,27</i>	<i>98,56</i>
4	Rashodi za nabavu nefinancijske imovine	22.000,00	21.684,27	98,56
42	Rashodi za nabavu proizvedene dugotrajne imovine	22.000,00	21.684,27	98,56
421	Građevinski objekti		21.684,27	
4213	Ceste, željeznice i ostali prometni objekti		21.684,27	
<i>Izvor financiranja 04</i>	<i>POMOĆI</i>	<i>813.347,14</i>	<i>813.347,14</i>	<i>100,00</i>
4	Rashodi za nabavu nefinancijske imovine	813.347,14	813.347,14	100,00
42	Rashodi za nabavu proizvedene dugotrajne imovine	813.347,14	813.347,14	100,00
421	Građevinski objekti		813.347,14	
4213	Ceste, željeznice i ostali prometni objekti		813.347,14	
PROGRAM 4207	GRAĐENJE JAVNIH PROMETNIH POVRŠINA NA KOJIMA NIJE DOPUŠTEN PROMET MOTORNIM VOZILIMA	476.317,58	400.061,48	83,99
Kapitalni projekt K420702	IZGRADNJA NOGOSTUPA U ZAGORSKOJ ULICI	331.800,00	330.038,20	99,47
<i>Izvor financiranja 01</i>	<i>OPĆI PRIHODI I PRIMICI</i>	<i>331.800,00</i>	<i>330.038,20</i>	<i>99,47</i>
4	Rashodi za nabavu nefinancijske imovine	331.800,00	330.038,20	99,47
42	Rashodi za nabavu proizvedene dugotrajne imovine	331.800,00	330.038,20	99,47
421	Građevinski objekti		330.038,20	
4214	Ostali građevinski objekti		330.038,20	

Kapitalni projekt K420703	IZGRADNJA, REKONSTRUKCIJA I OPREMANJE TRGOVA, PLOČNIKA I ŠETALIŠTA	73.917,58	30.246,35	40,92
<i>Izvor financiranja 01</i>	<i>OPĆI PRIHODI I PRIMICI</i>	67.600,00	23.928,77	35,40
4	Rashodi za nabavu nefinancijske imovine	67.600,00	23.928,77	35,40
42	Rashodi za nabavu proizvedene dugotrajne imovine	67.600,00	23.928,77	35,40
421	Građevinski objekti		0,00	
4214	Ostali građevinski objekti		0,00	
422	Postrojenja i oprema		23.928,77	
4227	Uređaji, strojevi i oprema za ostale namjene		23.928,77	
<i>Izvor financiranja 04</i>	<i>POMOĆI</i>	6.317,58	6.317,58	100,00
4	Rashodi za nabavu nefinancijske imovine	6.317,58	6.317,58	100,00
42	Rashodi za nabavu proizvedene dugotrajne imovine	6.317,58	6.317,58	100,00
422	Postrojenja i oprema		6.317,58	
4227	Uređaji, strojevi i oprema za ostale namjene		6.317,58	
Kapitalni projekt K420704	REKONSTRUKCIJA BICIKLISTIČKE STAZE U ULICI NIKOLE TESLE	26.600,00	1.958,93	7,36
<i>Izvor financiranja 01</i>	<i>OPĆI PRIHODI I PRIMICI</i>	26.600,00	1.958,93	7,36
4	Rashodi za nabavu nefinancijske imovine	26.600,00	1.958,93	7,36
45	Rashodi za dodatna ulaganja na nefinancijskoj imovini	26.600,00	1.958,93	7,36
451	Dodatna ulaganja na građevinskim objektima		1.958,93	
4511	Dodatna ulaganja na građevinskim objektima		1.958,93	
Kapitalni projekt K420709	IZGRADNJA BICIKLISTIČKIH STAZA	44.000,00	37.818,00	85,95
<i>Izvor financiranja 01</i>	<i>OPĆI PRIHODI I PRIMICI</i>	24.000,00	16.827,65	70,12
3	Rashodi poslovanja	7.000,00	5.247,59	74,97
32	Materijalni rashodi	7.000,00	5.247,59	74,97
323	Rashodi za usluge		5.247,59	
3232	Usluge tekućeg i investicijskog održavanja		5.247,59	
4	Rashodi za nabavu nefinancijske imovine	17.000,00	11.580,06	68,12
42	Rashodi za nabavu proizvedene dugotrajne imovine	12.000,00	6.967,95	58,07
421	Građevinski objekti		6.967,95	
4214	Ostali građevinski objekti		6.967,95	
45	Rashodi za dodatna ulaganja na nefinancijskoj imovini	5.000,00	4.612,11	92,24
451	Dodatna ulaganja na građevinskim objektima		4.612,11	
4511	Dodatna ulaganja na građevinskim objektima		4.612,11	
<i>Izvor financiranja 04</i>	<i>POMOĆI</i>	20.000,00	20.990,35	104,95
3	Rashodi poslovanja	20.000,00	20.990,35	104,95
32	Materijalni rashodi	20.000,00	20.990,35	104,95
323	Rashodi za usluge		20.990,35	
3232	Usluge tekućeg i investicijskog održavanja		20.990,35	
PROGRAM 4208	GRAĐENJE JAVNIH ZELENIH POVRŠINA	130.100,00	76.899,55	59,11
Kapitalni projekt K420801	UREĐENJE I OPREMANJE DJEČJIH IGRALIŠTA	59.800,00	48.999,55	81,94
<i>Izvor financiranja 01</i>	<i>OPĆI PRIHODI I PRIMICI</i>	59.800,00	48.999,55	81,94

3	Rashodi poslovanja	20.000,00	16.535,37	82,68
32	Materijalni rashodi	20.000,00	16.535,37	82,68
322	Rashodi za materijal i energiju		515,27	
3224	Materijal i dijelovi za tekuće i investicijsko održavanje		515,27	
323	Rashodi za usluge		16.020,10	
3232	Usluge tekućeg i investicijskog održavanja		16.020,10	
4	Rashodi za nabavu nefinancijske imovine	39.800,00	32.464,18	81,57
42	Rashodi za nabavu proizvedene dugotrajne imovine	39.800,00	32.464,18	81,57
422	Postrojenja i oprema		32.464,18	
4227	Uređaji, strojevi i oprema za ostale namjene		32.464,18	
Kapitalni projekt K420804	UREĐENJE PARKA U ULICI KRALJA TOMISLAVA	50.300,00	8.575,00	17,05
<i>Izvor financiranja 01</i>	<i>OPĆI PRIHODI I PRIMICI</i>	<i>50.300,00</i>	<i>8.575,00</i>	<i>17,05</i>
4	Rashodi za nabavu nefinancijske imovine	50.300,00	8.575,00	17,05
42	Rashodi za nabavu proizvedene dugotrajne imovine	50.300,00	8.575,00	17,05
421	Građevinski objekti		8.575,00	
4214	Ostali građevinski objekti		8.575,00	
Kapitalni projekt K420806	UREĐENJE PSEĆEG PARKA	20.000,00	19.325,00	96,62
<i>Izvor financiranja 01</i>	<i>OPĆI PRIHODI I PRIMICI</i>	<i>20.000,00</i>	<i>19.325,00</i>	<i>96,62</i>
4	Rashodi za nabavu nefinancijske imovine	20.000,00	19.325,00	96,62
42	Rashodi za nabavu proizvedene dugotrajne imovine	20.000,00	19.325,00	96,62
421	Građevinski objekti		11.612,50	
4214	Ostali građevinski objekti		11.612,50	
422	Postrojenja i oprema		7.712,50	
4227	Uređaji, strojevi i oprema za ostale namjene		7.712,50	
PROGRAM 4209	GRAĐENJE GRAĐEVINA I UREĐAJA JAVNE NAMJENE	142.500,00	74.527,53	52,30
Kapitalni projekt K420901	UREĐENJE I OPREMANJE AUTOBUSNIH STAJALIŠTA	49.100,00	20.594,35	41,94
<i>Izvor financiranja 01</i>	<i>OPĆI PRIHODI I PRIMICI</i>	<i>49.100,00</i>	<i>20.594,35</i>	<i>41,94</i>
3	Rashodi poslovanja	9.300,00	6.201,60	66,68
323	Rashodi za usluge		6.201,60	
3235	Zakupnine i najamnine		6.201,60	
4	Rashodi za nabavu nefinancijske imovine	39.800,00	14.392,75	36,16
42	Rashodi za nabavu proizvedene dugotrajne imovine	39.800,00	14.392,75	36,16
421	Građevinski objekti		0,00	
4214	Ostali građevinski objekti		0,00	
422	Postrojenja i oprema		14.392,75	
4227	Uređaji, strojevi i oprema za ostale namjene		14.392,75	
Kapitalni projekt K420904	IZGRADNJA DTK MREŽE U ULICI POSREDNJI PUT	55.000,00	53.933,18	98,06
<i>Izvor financiranja 01</i>	<i>OPĆI PRIHODI I PRIMICI</i>	<i>55.000,00</i>	<i>53.933,18</i>	<i>98,06</i>
4	Rashodi za nabavu nefinancijske imovine	55.000,00	53.933,18	98,06
45	Rashodi za dodatna ulaganja na nefinancijskoj imovini	55.000,00	53.933,18	98,06

451	Dodatna ulaganja na građevinskim objektima		53.933,18	
4511	Dodatna ulaganja na građevinskim objektima		53.933,18	
Kapitalni projekt K420907	IZGRADNJA, REKONSTRUKCIJA I OPREMANJE OSTALIH GRAĐEVINA I UREĐAJA JAVNE NAMJENE	13.400,00	0,00	0,00
<i>Izvor financiranja 01</i>	<i>OPĆI PRIHODI I PRIMICI</i>	<i>13.400,00</i>	<i>0,00</i>	<i>0,00</i>
4	Rashodi za nabavu nefinancijske imovine	13.400,00	0,00	0,00
42	Rashodi za nabavu proizvedene dugotrajne imovine	13.400,00	0,00	0,00
421	Građevinski objekti		0,00	
4214	Ostali građevinski objekti		0,00	
422	Postrojenja i oprema		0,00	
4227	Uređaji, strojevi i oprema za ostale namjene		0,00	
Kapitalni projekt K420908	OGRADA U GOSPODARSKOJ ZONI GORNJI ČRET	25.000,00	0,00	0,00
<i>Izvor financiranja 01</i>	<i>OPĆI PRIHODI I PRIMICI</i>	<i>25.000,00</i>	<i>0,00</i>	<i>0,00</i>
4	Rashodi za nabavu nefinancijske imovine	25.000,00	0,00	0,00
42	Rashodi za nabavu proizvedene dugotrajne imovine	25.000,00	0,00	0,00
422	Postrojenja i oprema		0,00	
4227	Uređaji, strojevi i oprema za ostale namjene		0,00	
PROGRAM 4210	GRAĐENJE JAVNE RASVJETE	656.000,00	506.824,98	77,26
Kapitalni projekt K421005	REKONSTRUKCIJA JAVNE RASVJETE	656.000,00	506.824,98	77,26
<i>Izvor financiranja 01</i>	<i>OPĆI PRIHODI I PRIMICI</i>	<i>125.000,00</i>	<i>62.209,54</i>	<i>49,77</i>
4	Rashodi za nabavu nefinancijske imovine	125.000,00	62.209,54	49,77
42	Rashodi za nabavu proizvedene dugotrajne imovine	125.000,00	62.209,54	49,77
421	Građevinski objekti		62.209,54	
4214	Ostali građevinski objekti		62.209,54	
<i>Izvor financiranja 07</i>	<i>PRIMICI OD ZADUŽIVANJA</i>	<i>531.000,00</i>	<i>444.615,44</i>	<i>83,73</i>
4	Rashodi za nabavu nefinancijske imovine	531.000,00	444.615,44	83,73
42	Rashodi za nabavu proizvedene dugotrajne imovine	531.000,00	444.615,44	83,73
421	Građevinski objekti		444.615,44	
4214	Ostali građevinski objekti		444.615,44	
PROGRAM 4212	GRAĐENJE JAVNIH PARKIRALIŠTA	13.300,00	0,00	0,00
Kapitalni projekt K421205	PROJEKTIRANJE I IZGRADNJA PARKIRALIŠTA U ULICI KRALJA TOMISLAVA	13.300,00	0,00	0,00
<i>Izvor financiranja 01</i>	<i>OPĆI PRIHODI I PRIMICI</i>	<i>13.300,00</i>	<i>0,00</i>	<i>0,00</i>
4	Rashodi za nabavu nefinancijske imovine	13.300,00	0,00	0,00
42	Rashodi za nabavu proizvedene dugotrajne imovine	13.300,00	0,00	0,00
421	Građevinski objekti		0,00	
4214	Ostali građevinski objekti		0,00	
GLAVA 40103	IZGRADNJA PROMETNE INFRASTRUKTURE I UREĐENJE JAVNIH POVRŠINA	66.400,00	56.895,47	85,69
<i>Izvor financiranja 01</i>	<i>OPĆI PRIHODI I PRIMICI</i>	<i>66.400,00</i>	<i>56.895,47</i>	<i>85,69</i>
PROGRAM 4301	RAZVOJ PROMETNE INFRASTRUKTURE	66.400,00	56.895,47	85,69
Kapitalni projekt K430118	SUFINANCIRANJE MODERNIZACIJE LOKALNE CESTE - ŽUC	66.400,00	56.895,47	85,69
<i>Izvor financiranja 01</i>	<i>OPĆI PRIHODI I PRIMICI</i>	<i>66.400,00</i>	<i>56.895,47</i>	<i>85,69</i>

3	Rashodi poslovanja	66.400,00	56.895,47	85,69
36	Pomoći dane u inozemstvo i unutar općeg proračuna	66.400,00	56.895,47	85,69
363	Pomoći unutar općeg proračuna		56.895,47	
3632	Kapitalne pomoći unutar općeg proračuna		56.895,47	
GLAVA 40104	PROSTORNO UREĐENJE, IZGRADNJA I ODRŽAVANJE OBJEKATA	806.317,45	569.112,51	70,58
Izvor financiranja 01	OPĆI PRIHODI I PRIMICI	707.700,00	471.760,57	66,66
Izvor financiranja 03	PRIHODI ZA POSEBNE NAMJENE	1.697,74	1.632,80	96,17
Izvor financiranja 04	POMOĆI	46.500,00	46.452,98	99,90
Izvor financiranja 06	PRIHODI OD PRODAJE IMOVINE	50.419,71	49.266,16	97,71
PROGRAM 4401	PROSTORNO UREĐENJE	38.400,00	34.376,27	89,52
Kapitalni projekt K440103	IZRADA PROSTORNO-PLANSKE DOKUMENTACIJE	38.400,00	34.376,27	89,52
Izvor financiranja 01	OPĆI PRIHODI I PRIMICI	38.400,00	34.376,27	89,52
3	Rashodi poslovanja	14.000,00	14.000,00	100,00
32	Materijalni rashodi	14.000,00	14.000,00	100,00
323	Rashodi za usluge		14.000,00	
3237	Intelektualne i osobne usluge		14.000,00	
4	Rashodi za nabavu nefinancijske imovine	24.400,00	20.376,27	83,51
42	Rashodi za nabavu proizvedene dugotrajne imovine	24.400,00	20.376,27	83,51
426	Nematerijalna proizvedena imovina		20.376,27	
4263	Umjetnička, literarna i znanstvena djela		20.376,27	
PROGRAM 4402	IZGRADNJA OBJEKATA	370.500,00	201.873,44	54,49
Kapitalni projekt K440201	IZRADA PROJEKTNE DOKUMENTACIJE ZA IZGRADNJU OBJEKATA	287.800,00	190.714,40	66,27
Izvor financiranja 01	OPĆI PRIHODI I PRIMICI	287.800,00	190.714,40	66,27
4	Rashodi za nabavu nefinancijske imovine	287.800,00	190.714,40	66,27
42	Rashodi za nabavu proizvedene dugotrajne imovine	287.800,00	190.714,40	66,27
426	Nematerijalna proizvedena imovina		190.714,40	
4264	Ostala nematerijalna proizvedena imovina		190.714,40	
Kapitalni projekt K440204	NABAVA NEKRETNINA ZA POTREBE PROVOĐENJA PROGRAMA	82.700,00	11.159,04	13,49
Izvor financiranja 01	OPĆI PRIHODI I PRIMICI	82.700,00	11.159,04	13,49
4	Rashodi za nabavu nefinancijske imovine	82.700,00	11.159,04	13,49
41	Rashodi za nabavu neproizvedene dugotrajne imovine	82.700,00	11.159,04	13,49
411	Materijalna imovina - prirodna bogatstva		0,00	
4111	Zemljište		0,00	
412	Nematerijalna imovina		11.159,04	
4124	Ostala prava		11.159,04	
PROGRAM 4403	UREĐENJE I ODRŽAVANJE OBJEKATA	397.417,45	332.862,80	83,76
Aktivnost A440301	ODRŽAVANJE OBJEKATA U VLASNIŠTVU GRADA	261.997,74	213.494,15	81,49
Izvor financiranja 01	OPĆI PRIHODI I PRIMICI	260.800,00	212.296,41	81,40
3	Rashodi poslovanja	248.100,00	205.261,50	82,73
32	Materijalni rashodi	248.100,00	205.261,50	82,73
322	Rashodi za materijal i energiju		37.724,53	

3221	Uredski materijal i ostali materijalni rashodi		456,78	
3223	Energija		32.637,82	
3224	Materijal i dijelovi za tekuće i investicijsko održavanje		4.396,18	
3225	Sitni inventar i auto gume		233,75	
323	Rashodi za usluge		141.891,46	
3232	Usluge tekućeg i investicijskog održavanja		78.203,69	
3234	Komunalne usluge		16.687,90	
3235	Zakupnine i najamnine		2.660,00	
3237	Intelektualne i osobne usluge		43.101,51	
3239	Ostale usluge		1.238,36	
329	Ostali nespomenuti rashodi poslovanja		25.645,51	
3292	Premije osiguranja		6.591,00	
3295	Pristojbe i naknade		17.327,40	
3299	Ostali nespomenuti rashodi poslovanja		1.727,11	
4	Rashodi za nabavu nefinancijske imovine	12.700,00	7.034,91	55,39
42	Rashodi za nabavu proizvedene dugotrajne imovine	12.700,00	7.034,91	55,39
422	Postrojenja i oprema		7.034,91	
4221	Uredska oprema i namještaj		499,99	
4222	Komunikacijska oprema		249,99	
4223	Oprema za održavanje i zaštitu		1.269,90	
4227	Uređaji, strojevi i oprema za ostale namjene		5.015,03	
Izvor financiranja 03	PRIHODI ZA POSEBNE NAMJENE	1.197,74	1.197,74	100,00
3	Rashodi poslovanja	1.197,74	1.197,74	100,00
32	Materijalni rashodi	1.197,74	1.197,74	100,00
323	Rashodi za usluge		1.197,74	
3232	Usluge tekućeg i investicijskog održavanja		1.197,74	
Aktivnost A440302	UREĐENJE I ODRŽAVANJE SAKRALNIH OBJEKATA	50.000,00	49.662,50	99,32
Izvor financiranja 01	OPĆI PRIHODI I PRIMICI	3.000,00	2.774,46	92,48
3	Rashodi poslovanja	3.000,00	2.774,46	92,48
32	Materijalni rashodi	3.000,00	2.774,46	92,48
322	Rashodi za materijal i energiju		148,00	
3224	Materijal i dijelovi za tekuće i investicijsko održavanje		148,00	
323	Rashodi za usluge		2.626,46	
3232	Usluge tekućeg i investicijskog održavanja		2.626,46	
Izvor financiranja 03	PRIHODI ZA POSEBNE NAMJENE	500,00	435,06	87,01
3	Rashodi poslovanja	500,00	435,06	87,01
32	Materijalni rashodi	500,00	435,06	87,01
323	Rashodi za usluge		435,06	
3232	Usluge tekućeg i investicijskog održavanja		435,06	
Izvor financiranja 04	POMOĆI	46.500,00	46.452,98	99,90
3	Rashodi poslovanja	46.500,00	46.452,98	99,90

32	Materijalni rashodi	46.500,00	46.452,98	99,90
323	Rashodi za usluge		46.452,98	
3232	Usluge tekućeg i investicijskog održavanja		46.452,98	
Kapitalni projekt K440305	SUFINANCIRANJE RUŠENJA STARIH OBJEKATA	23.400,00	12.151,99	51,93
<i>Izvor financiranja 01</i>	<i>OPĆI PRIHODI I PRIMICI</i>	<i>23.400,00</i>	<i>12.151,99</i>	<i>51,93</i>
3	Rashodi poslovanja	23.400,00	12.151,99	51,93
35	Subvencije	3.400,00	0,00	0,00
352	Subvencije trgovačkim društvima, poljoprivrednicima i obrtnicima izvan javnog sektora		0,00	
3522	Subvencije trgovačkim društvima izvan javnog sektora		0,00	
38	Ostali rashodi	20.000,00	12.151,99	60,76
382	Kapitalne donacije		12.151,99	
3822	Kapitalne donacije građanima i kućanstvima		12.151,99	
Kapitalni projekt K440308	UREĐENJE STANOVA ZA SOCIJALNE POTREBE	50.419,71	49.266,16	97,71
<i>Izvor financiranja 06</i>	<i>PRIHODI OD PRODAJE IMOVINE</i>	<i>50.419,71</i>	<i>49.266,16</i>	<i>97,71</i>
3	Rashodi poslovanja	100,00	28,22	28,22
32	Materijalni rashodi	100,00	28,22	28,22
329	Ostali nespomenuti rashodi poslovanja		28,22	
3299	Ostali nespomenuti rashodi poslovanja		28,22	
4	Rashodi za nabavu nefinancijske imovine	50.319,71	49.237,94	97,85
45	Rashodi za dodatna ulaganja na nefinancijskoj imovini	50.319,71	49.237,94	97,85
451	Dodatna ulaganja na građevinskim objektima		49.237,94	
4511	Dodatna ulaganja na građevinskim objektima		49.237,94	
Kapitalni projekt K440313	SUFINANCIRANJE FASADA	11.600,00	8.288,00	71,45
<i>Izvor financiranja 01</i>	<i>OPĆI PRIHODI I PRIMICI</i>	<i>11.600,00</i>	<i>8.288,00</i>	<i>71,45</i>
3	Rashodi poslovanja	11.600,00	8.288,00	71,45
38	Ostali rashodi	11.600,00	8.288,00	71,45
382	Kapitalne donacije		8.288,00	
3822	Kapitalne donacije građanima i kućanstvima		8.288,00	
GLAVA 40105	ZAŠTITA OKOLIŠA I ENERGETSKA UČINKOVITOST	1.335.528,85	733.625,57	54,93
<i>Izvor financiranja 01</i>	<i>OPĆI PRIHODI I PRIMICI</i>	<i>1.044.126,31</i>	<i>518.557,25</i>	<i>49,66</i>
<i>Izvor financiranja 04</i>	<i>POMOĆI</i>	<i>86.829,54</i>	<i>66.795,72</i>	<i>76,93</i>
<i>Izvor financiranja 05</i>	<i>DONACIJE</i>	<i>204.573,00</i>	<i>148.272,60</i>	<i>72,48</i>
PROGRAM 4501	ZAŠTITA OKOLIŠA I KOMUNALNO REDARSTVO	125.498,85	44.410,49	35,39
Aktivnost A450101	KOMUNALNO REDARSTVO I POSLOVI ZAŠTITE OKOLIŠA	36.700,00	24.815,14	67,62
<i>Izvor financiranja 01</i>	<i>OPĆI PRIHODI I PRIMICI</i>	<i>36.700,00</i>	<i>24.815,14</i>	<i>67,62</i>
3	Rashodi poslovanja	36.700,00	24.815,14	67,62
32	Materijalni rashodi	36.700,00	24.815,14	67,62
322	Rashodi za materijal i energiju		246,71	
3221	Uredski materijal i ostali materijalni rashodi		246,71	
323	Rashodi za usluge		24.568,43	

3234	Komunalne usluge		24.568,43	
329	Ostali nespomenuti rashodi poslovanja		0,00	
3299	Ostali nespomenuti rashodi poslovanja		0,00	
Aktivnost A450107	SUFINANCIRANJE STERILIZACIJE PASA I MAČAKA	15.000,00	10.503,33	70,02
<i>Izvor financiranja 01</i>	<i>OPĆI PRIHODI I PRIMICI</i>	<i>15.000,00</i>	<i>10.503,33</i>	<i>70,02</i>
3	Rashodi poslovanja	15.000,00	10.503,33	70,02
37	Naknade građanima i kućanstvima na temelju osiguranja i druge naknade	15.000,00	10.503,33	70,02
372	Ostale naknade građanima i kućanstvima iz proračuna		10.503,33	
3722	Naknade građanima i kućanstvima u naravi		10.503,33	
Aktivnost A450108	SUFINANCIRANJE ČIPIRANJA I UDOMLJAVANJA PASA	6.700,00	4.232,09	63,17
<i>Izvor financiranja 01</i>	<i>OPĆI PRIHODI I PRIMICI</i>	<i>6.700,00</i>	<i>4.232,09</i>	<i>63,17</i>
3	Rashodi poslovanja	6.700,00	4.232,09	63,17
37	Naknade građanima i kućanstvima na temelju osiguranja i druge naknade	6.700,00	4.232,09	63,17
372	Ostale naknade građanima i kućanstvima iz proračuna		4.232,09	
3722	Naknade građanima i kućanstvima u naravi		4.232,09	
Tekući projekt T450110	GOSPODARENJE OTPADOM	13.950,00	4.660,85	33,41
<i>Izvor financiranja 01</i>	<i>OPĆI PRIHODI I PRIMICI</i>	<i>13.300,00</i>	<i>4.012,85</i>	<i>30,17</i>
3	Rashodi poslovanja	13.300,00	4.012,85	30,17
32	Materijalni rashodi	13.300,00	4.012,85	30,17
329	Ostali nespomenuti rashodi poslovanja		4.012,85	
3295	Pristojbe i naknade		4.012,85	
<i>Izvor financiranja 04</i>	<i>POMOĆI</i>	<i>650,00</i>	<i>648,00</i>	<i>99,69</i>
3	Rashodi poslovanja	650,00	648,00	99,69
38	Ostali rashodi	650,00	648,00	99,69
386	Kapitalne pomoći		648,00	
3861	Kapitalne pomoći kreditnim i ostalim financijskim institucijama te trgovačkim društvima u javnom sektoru		648,00	
Tekući projekt T450113	EDUKACIJE O ODRŽIVOM GOSPODARENJU OTPADOM	53.148,85	199,08	0,37
<i>Izvor financiranja 01</i>	<i>OPĆI PRIHODI I PRIMICI</i>	<i>32.969,31</i>	<i>0,00</i>	<i>0,00</i>
3	Rashodi poslovanja	32.969,31	0,00	0,00
32	Materijalni rashodi	32.969,31	0,00	0,00
323	Rashodi za usluge		0,00	
3233	Usluge promidžbe i informiranja		0,00	
3235	Zakupnine i najamnine		0,00	
3237	Intelektualne i osobne usluge		0,00	
3239	Ostale usluge		0,00	
<i>Izvor financiranja 04</i>	<i>POMOĆI</i>	<i>20.179,54</i>	<i>199,08</i>	<i>0,99</i>
3	Rashodi poslovanja	20.179,54	199,08	0,99
32	Materijalni rashodi	20.179,54	199,08	0,99
323	Rashodi za usluge		199,08	
3233	Usluge promidžbe i informiranja		0,00	

3235	Zakupnine i najamnine		0,00	
3237	Intelektualne i osobne usluge		199,08	
3239	Ostale usluge		0,00	
PROGRAM 4502	ENERGETSKA UČINKOVITOST	1.210.030,00	689.215,08	56,96
Tekući projekt T450201	STUDIJE I PLANOVI	53.200,00	51.783,07	97,34
<i>Izvor financiranja 01</i>	<i>OPĆI PRIHODI I PRIMICI</i>	<i>53.200,00</i>	<i>51.783,07</i>	<i>97,34</i>
3	Rashodi poslovanja	40.200,00	39.174,41	97,45
32	Materijalni rashodi	40.200,00	39.174,41	97,45
323	Rashodi za usluge		39.174,41	
3237	Intelektualne i osobne usluge		39.174,41	
4	Rashodi za nabavu nefinancijske imovine	13.000,00	12.608,66	96,99
42	Rashodi za nabavu proizvedene dugotrajne imovine	13.000,00	12.608,66	96,99
426	Nematerijalna proizvedena imovina		12.608,66	
4264	Ostala nematerijalna proizvedena imovina		12.608,66	
Tekući projekt T450202	CERTIFIKACIJA OBJEKATA	2.700,00	0,00	0,00
<i>Izvor financiranja 01</i>	<i>OPĆI PRIHODI I PRIMICI</i>	<i>2.700,00</i>	<i>0,00</i>	<i>0,00</i>
3	Rashodi poslovanja	2.700,00	0,00	0,00
32	Materijalni rashodi	2.700,00	0,00	0,00
323	Rashodi za usluge		0,00	
3239	Ostale usluge		0,00	
Tekući projekt T450203	EDUKACIJE, SAJMOVI I ENERGETSKI DANI	2.700,00	0,00	0,00
<i>Izvor financiranja 01</i>	<i>OPĆI PRIHODI I PRIMICI</i>	<i>2.700,00</i>	<i>0,00</i>	<i>0,00</i>
3	Rashodi poslovanja	2.700,00	0,00	0,00
323	Rashodi za usluge		0,00	
3239	Ostale usluge		0,00	
Kapitalni projekt K450211	GEOTERMALNI IZVOR	170.000,00	0,00	0,00
<i>Izvor financiranja 01</i>	<i>OPĆI PRIHODI I PRIMICI</i>	<i>170.000,00</i>	<i>0,00</i>	<i>0,00</i>
3	Rashodi poslovanja	170.000,00	0,00	0,00
38	Ostali rashodi	170.000,00	0,00	0,00
386	Kapitalne pomoći		0,00	
3861	Kapitalne pomoći kreditnim i ostalim financijskim institucijama te trgovačkim društvima u javnom sektoru		0,00	
Tekući projekt T450212	SUFINANCIRANJE SOLARNIH ELEKTRANA	160.000,00	141.382,07	88,36
<i>Izvor financiranja 01</i>	<i>OPĆI PRIHODI I PRIMICI</i>	<i>160.000,00</i>	<i>141.382,07</i>	<i>88,36</i>
3	Rashodi poslovanja	160.000,00	141.382,07	88,36
38	Ostali rashodi	160.000,00	141.382,07	88,36
382	Kapitalne donacije		141.382,07	
3822	Kapitalne donacije građanima i kućanstvima		141.382,07	
Kapitalni projekt K450215	ONE SUN CONNECTING NORTH AND SOUTH	342.430,00	174.438,35	50,94
<i>Izvor financiranja 01</i>	<i>OPĆI PRIHODI I PRIMICI</i>	<i>137.857,00</i>	<i>26.165,75</i>	<i>18,98</i>
3	Rashodi poslovanja	550,00	53,78	9,78
32	Materijalni rashodi	550,00	53,78	9,78

323	Rashodi za usluge		53,78	
3233	Usluge promidžbe i informiranja		53,78	
329	Ostali nespomenuti rashodi poslovanja		0,00	
3293	Reprezentacija		0,00	
4	Rashodi za nabavu nefinancijske imovine	137.307,00	26.111,97	19,02
42	Rashodi za nabavu proizvedene dugotrajne imovine	137.307,00	26.111,97	19,02
422	Postrojenja i oprema		26.111,97	
4227	Uređaji, strojevi i oprema za ostale namjene		26.111,97	
<i>Izvor financiranja 05</i>	DONACIJE	204.573,00	148.272,60	72,48
3	Rashodi poslovanja	719,00	304,75	42,39
32	Materijalni rashodi	719,00	304,75	42,39
323	Rashodi za usluge		304,75	
3233	Usluge promidžbe i informiranja		304,75	
329	Ostali nespomenuti rashodi poslovanja		0,00	
3293	Reprezentacija		0,00	
4	Rashodi za nabavu nefinancijske imovine	203.854,00	147.967,85	72,59
42	Rashodi za nabavu proizvedene dugotrajne imovine	203.854,00	147.967,85	72,59
422	Postrojenja i oprema		147.967,85	
4227	Uređaji, strojevi i oprema za ostale namjene		147.967,85	
Kapitalni projekt K450216	ENERGETSKA OBNOVA ZGRADE U ULICI FRANJE RAČKOGA	239.000,00	238.664,13	99,86
<i>Izvor financiranja 01</i>	OPĆI PRIHODI I PRIMICI	173.000,00	172.715,49	99,84
4	Rashodi za nabavu nefinancijske imovine	173.000,00	172.715,49	99,84
45	Rashodi za dodatna ulaganja na nefinancijskoj imovini	173.000,00	172.715,49	99,84
451	Dodatna ulaganja na građevinskim objektima		172.715,49	
4511	Dodatna ulaganja na građevinskim objektima		172.715,49	
<i>Izvor financiranja 04</i>	POMOĆI	66.000,00	65.948,64	99,92
4	Rashodi za nabavu nefinancijske imovine	66.000,00	65.948,64	99,92
45	Rashodi za dodatna ulaganja na nefinancijskoj imovini	66.000,00	65.948,64	99,92
451	Dodatna ulaganja na građevinskim objektima		65.948,64	
4511	Dodatna ulaganja na građevinskim objektima		65.948,64	
Kapitalni projekt K450218	SUNČANA ELEKTRANA KRIŽEVCI	200.000,00	80.642,71	40,32
<i>Izvor financiranja 01</i>	OPĆI PRIHODI I PRIMICI	200.000,00	80.642,71	40,32
4	Rashodi za nabavu nefinancijske imovine	200.000,00	80.642,71	40,32
42	Rashodi za nabavu proizvedene dugotrajne imovine	200.000,00	80.642,71	40,32
421	Građevinski objekti		80.642,71	
4214	Ostali građevinski objekti		80.642,71	
Tekući projekt T450217	SUFINANCIRANJE TOPLINSKE IZOLACIJE TAVANA STAMBENOG PROSTORA	40.000,00	2.304,75	5,76
<i>Izvor financiranja 01</i>	OPĆI PRIHODI I PRIMICI	40.000,00	2.304,75	5,76
3	Rashodi poslovanja	40.000,00	2.304,75	5,76
38	Ostali rashodi	40.000,00	2.304,75	5,76
382	Kapitalne donacije		2.304,75	

3822	Kapitalne donacije građanima i kućanstvima		2.304,75	
GLAVA 40106	VODOOPSKRBA I ODVODNJA	1.903.850,00	1.496.835,74	78,62
Izvor financiranja 01	OPĆI PRIHODI I PRIMICI	1.509.150,00	1.140.025,02	75,54
Izvor financiranja 03	PRIHODI ZA POSEBNE NAMJENE	34.700,00	33.979,48	97,92
Izvor financiranja 06	PRIHODI OD PRODAJE IMOVINE	360.000,00	322.831,24	89,68
PROGRAM 4601	RAZVOJ VODOOPSKRBE	737.200,00	652.613,21	88,53
Kapitalni projekt K460106	AGLOMERACIJA KRIŽEVCI	428.200,00	358.399,24	83,70
Izvor financiranja 01	OPĆI PRIHODI I PRIMICI	68.200,00	35.568,00	52,15
3	Rashodi poslovanja	68.200,00	35.568,00	52,15
36	Pomoći dane u inozemstvo i unutar općeg proračuna	38.200,00	35.568,00	93,11
363	Pomoći unutar općeg proračuna		35.568,00	
3632	Kapitalne pomoći unutar općeg proračuna		35.568,00	
38	Ostali rashodi	30.000,00	0,00	0,00
386	Kapitalne pomoći		0,00	
3861	Kapitalne pomoći kreditnim i ostalim financijskim institucijama te trgovačkim društvima u javnom sektoru		0,00	
Izvor financiranja 06	PRIHODI OD PRODAJE IMOVINE	360.000,00	322.831,24	89,68
3	Rashodi poslovanja	360.000,00	322.831,24	89,68
36	Pomoći dane u inozemstvo i unutar općeg proračuna	360.000,00	322.831,24	89,68
363	Pomoći unutar općeg proračuna		322.831,24	
3632	Kapitalne pomoći unutar općeg proračuna		322.831,24	
Kapitalni projekt K460111	IZGRADNJA VODOVODA U ULICI POSREDNJI PUT	13.300,00	13.201,66	99,26
Izvor financiranja 01	OPĆI PRIHODI I PRIMICI	13.300,00	13.201,66	99,26
3	Rashodi poslovanja	13.300,00	13.201,66	99,26
38	Ostali rashodi	13.300,00	13.201,66	99,26
386	Kapitalne pomoći		13.201,66	
3861	Kapitalne pomoći kreditnim i ostalim financijskim institucijama te trgovačkim društvima u javnom sektoru		13.201,66	
Kapitalni projekt K460114	REKONSTRUKCIJA VODOVODA U ULICI IVANA VITEZA	22.600,00	22.587,77	99,95
Izvor financiranja 01	OPĆI PRIHODI I PRIMICI	22.600,00	22.587,77	99,95
3	Rashodi poslovanja	22.600,00	22.587,77	99,95
38	Ostali rashodi	22.600,00	22.587,77	99,95
386	Kapitalne pomoći		22.587,77	
3861	Kapitalne pomoći kreditnim i ostalim financijskim institucijama te trgovačkim društvima u javnom sektoru		22.587,77	
Kapitalni projekt K460115	SMANJENJE GUBITAKA VODOVODA (20 % UČEŠĆA)	25.000,00	22.699,77	90,80
Izvor financiranja 01	OPĆI PRIHODI I PRIMICI	25.000,00	22.699,77	90,80
3	Rashodi poslovanja	25.000,00	22.699,77	90,80
38	Ostali rashodi	25.000,00	22.699,77	90,80
386	Kapitalne pomoći		22.699,77	
3861	Kapitalne pomoći kreditnim i ostalim financijskim institucijama te trgovačkim društvima u javnom sektoru		22.699,77	

Kapitalni projekt K460117	IZGRADNJA VODOOPSKRBNE MREŽE U SJEVERNOM DIJELU GRADA	76.000,00	66.601,20	87,63
<i>Izvor financiranja 01</i>	<i>OPĆI PRIHODI I PRIMICI</i>	<i>76.000,00</i>	<i>66.601,20</i>	<i>87,63</i>
3	Rashodi poslovanja	76.000,00	66.601,20	87,63
36	Pomoći dane u inozemstvo i unutar općeg proračuna	76.000,00	66.601,20	87,63
363	Pomoći unutar općeg proračuna		66.601,20	
3632	Kapitalne pomoći unutar općeg proračuna		66.601,20	
Kapitalni projekt K460118	IZGRADNJA SEKUNDARNE VODOOPSKRBNE MREŽE	172.100,00	169.123,57	98,27
<i>Izvor financiranja 01</i>	<i>OPĆI PRIHODI I PRIMICI</i>	<i>142.400,00</i>	<i>139.454,80</i>	<i>97,93</i>
3	Rashodi poslovanja	142.400,00	139.454,80	97,93
38	Ostali rashodi	142.400,00	139.454,80	97,93
386	Kapitalne pomoći		139.454,80	
3861	Kapitalne pomoći kreditnim i ostalim financijskim institucijama te trgovačkim društvima u javnom sektoru		139.454,80	
<i>Izvor financiranja 03</i>	<i>PRIHODI ZA POSEBNE NAMJENE</i>	<i>29.700,00</i>	<i>29.668,77</i>	<i>99,89</i>
3	Rashodi poslovanja	29.700,00	29.668,77	99,89
38	Ostali rashodi	29.700,00	29.668,77	99,89
386	Kapitalne pomoći		29.668,77	
3861	Kapitalne pomoći kreditnim i ostalim financijskim institucijama te trgovačkim društvima u javnom sektoru		29.668,77	
PROGRAM 4602	RAZVOJ ODVODNJE	1.166.650,00	844.222,53	72,36
Kapitalni projekt K460207	AGLOMERACIJA KRIŽEVCI	680.350,00	358.398,73	52,68
<i>Izvor financiranja 01</i>	<i>OPĆI PRIHODI I PRIMICI</i>	<i>680.350,00</i>	<i>358.398,73</i>	<i>52,68</i>
3	Rashodi poslovanja	680.350,00	358.398,73	52,68
36	Pomoći dane u inozemstvo i unutar općeg proračuna	650.350,00	358.398,73	55,11
363	Pomoći unutar općeg proračuna		358.398,73	
3632	Kapitalne pomoći unutar općeg proračuna		358.398,73	
38	Ostali rashodi	30.000,00	0,00	0,00
386	Kapitalne pomoći		0,00	
3861	Kapitalne pomoći kreditnim i ostalim financijskim institucijama te trgovačkim društvima u javnom sektoru		0,00	
Kapitalni projekt K460214	IZGRADNJA ODVODNJE U ZAGORSKOJ ULICI	320.900,00	320.900,00	100,00
<i>Izvor financiranja 01</i>	<i>OPĆI PRIHODI I PRIMICI</i>	<i>315.900,00</i>	<i>316.589,29</i>	<i>100,22</i>
3	Rashodi poslovanja	315.900,00	316.589,29	100,22
38	Ostali rashodi	315.900,00	316.589,29	100,22
386	Kapitalne pomoći		316.589,29	
3861	Kapitalne pomoći kreditnim i ostalim financijskim institucijama te trgovačkim društvima u javnom sektoru		316.589,29	
<i>Izvor financiranja 03</i>	<i>PRIHODI ZA POSEBNE NAMJENE</i>	<i>5.000,00</i>	<i>4.310,71</i>	<i>86,21</i>
3	Rashodi poslovanja	5.000,00	4.310,71	86,21
38	Ostali rashodi	5.000,00	4.310,71	86,21
386	Kapitalne pomoći		4.310,71	
3861	Kapitalne pomoći kreditnim i ostalim financijskim institucijama te trgovačkim društvima u javnom sektoru		4.310,71	

Kapitalni projekt K460216	IZGRADNJA ODVODNJE U ULICI POSREDNJI PUT	59.000,00	58.824,83	99,70
<i>Izvor financiranja 01</i>	<i>OPĆI PRIHODI I PRIMICI</i>	<i>59.000,00</i>	<i>58.824,83</i>	<i>99,70</i>
3	Rashodi poslovanja	59.000,00	58.824,83	99,70
38	Ostali rashodi	59.000,00	58.824,83	99,70
386	Kapitalne pomoći		58.824,83	
3861	Kapitalne pomoći kreditnim i ostalim financijskim institucijama te trgovačkim društvima u javnom sektoru		58.824,83	
Kapitalni projekt K460217	REKONSTRUKCIJA ODVODNJE U ULICI IVANA VITEZA	40.000,00	39.755,37	99,39
<i>Izvor financiranja 01</i>	<i>OPĆI PRIHODI I PRIMICI</i>	<i>40.000,00</i>	<i>39.755,37</i>	<i>99,39</i>
3	Rashodi poslovanja	40.000,00	39.755,37	99,39
38	Ostali rashodi	40.000,00	39.755,37	99,39
386	Kapitalne pomoći		39.755,37	
3861	Kapitalne pomoći kreditnim i ostalim financijskim institucijama te trgovačkim društvima u javnom sektoru		39.755,37	
Kapitalni projekt K460219	REKONSTRUKCIJA ODVODNJE U ULICI MARIJANA DETONIJA	66.400,00	66.343,60	99,92
<i>Izvor financiranja 01</i>	<i>OPĆI PRIHODI I PRIMICI</i>	<i>66.400,00</i>	<i>66.343,60</i>	<i>99,92</i>
3	Rashodi poslovanja	66.400,00	66.343,60	99,92
38	Ostali rashodi	66.400,00	66.343,60	99,92
386	Kapitalne pomoći		66.343,60	
3861	Kapitalne pomoći kreditnim i ostalim financijskim institucijama te trgovačkim društvima u javnom sektoru		66.343,60	

III. OBRAZLOŽENJE GODIŠNJEG IZVJEŠTAJA O IZVRŠENJU PRORAČUNA GRADA KRIŽEVACA ZA 1.-12. 2023.

Članak 4.

Obrazloženje Godišnjeg izvještaja o izvršenju Proračuna Grada Križevaca za razdoblje od 01. siječnja do 31. prosinca 2023. godine daje se, kako slijedi:

UVOD

Proračun Grada Križevaca za 2023. godinu i projekcije za 2024. i 2025. godinu donijelo je Gradsko vijeće Grada Križevaca na 11. sjednici održanoj 23. studenoga 2022. godine ("Službeni vjesnik Grada Križevaca" broj 06/22) s ukupnim planom prihoda i primitaka te rashoda i izdataka za 2023. godinu u iznosu 21.600.569,18 eura.

Gradsko vijeće Grada Križevaca na 14. sjednici održanoj 27. travnja 2023. godine ("Službeni vjesnik Grada Križevaca" broj 02/23) donijelo je Izmjene i dopuna Proračuna Grada Križevaca za 2023. godinu kojima su ukupni prihodi i primici te ukupni rashodi i izdaci povećani za 1.869.200,00 eura te je novi plan iznosio 23.469.769,18 eura.

Prema Godišnjem izvještaju o izvršenju Proračuna Grada Križevaca za 2022. godinu ("Službeni vjesnik Grada Križevaca" broj 03/23), preneseni rezultat Proračuna iznosi 11.040.062,49 kuna, odnosno 1.465.268,10 eura.

U 2023. godini Grad Križevci i proračunski korisnici su izvršili korekcije rezultata, i to korekcije rezultata radi usklađenja bilančnih pozicija kod Grada Križevaca i proračunskog korisnika Osnovne škole "Vladimir Nazor" Križevci te manje korekcije uslijed usklađenja glavne knjige s analitičkim evidencijama te korekcije koje se odnose na povrat sredstava ili ispravak knjiženja.

II. Izmjenama i dopunama Proračuna Grada Križevaca za 2023. godinu ("Službeni vjesnik Grada Križevaca" broj 03/23) plan prihoda i primitaka u iznosu 23.469.769,18 eura povećan je za 1.961.705,61 eura te je novi plan iznosio 25.431.474,79 eura, dok je plan rashoda i izdataka u iznosu 23.469.769,18 eura povećan za 3.513.788,24 eura te je novi plan iznosio 26.983.557,42 eura, uz korištenje prenesenog viška nakon provedenih korekcija u iznosu 1.552.082,63 eura.

III. Izmjenama i dopunama Proračuna Grada Križevaca za 2023. godinu ("Službeni vjesnik Grada Križevaca" broj 08/23) plan prihoda i primitaka u iznosu 25.431.474,79 eura smanjen je za 547.767,81 te novi plan iznosi 24.883.706,98 eura, dok je dok je plan rashoda i izdataka u iznosu 26.983.557,42 eura također smanjen za 547.767,81 eura te novi plan iznosi 26.435.789,61, uz korištenje prenesenog viška u iznosu 1.552.082,63 eura.

U razdoblju od 01. siječnja do 31. prosinca 2023. godine Proračun Grada Križevaca za 2023. godinu izvršen je s ukupno ostvarenim prihodima i primicima u iznosu 24.586.719,94 eura (98,81 % plana) te rashodima i izdacima u iznosu 23.014.933,05 eura (87,06% plana).

Prema Pravilniku o polugodišnjem i godišnjem izvještaju o izvršenju proračuna ("Narodne novine" broj 85/23), u Općem i Posebnom dijelu izvještaj o izvršenju proračuna sadrži:

- izvorni plan ako od donošenja proračuna nije bilo izmjena i dopuna proračuna niti izvršenih preraspodjela odnosno izvorni plan i tekući plan ako je od donošenja proračuna bilo naknadno izvršenih preraspodjela;
- rebalans ako je od donošenja proračuna bilo izmjena i dopuna proračuna, odnosno rebalans i tekući plan ako je od izmjena i dopuna proračuna bilo naknadno izvršenih preraspodjela.

Budući da je Grad Križevci u 2023. godini donio tri rebalansa Proračuna te nije izvršio preraspodjelu, Godišnji izvještaj o izvršenju proračuna sadrži samo stupac "rebalans", koji iskazuje zadnje (treće) izmjene i dopune Proračuna usvojene od strane Gradskog vijeća.

PLAN, IZMJENE I DOPUNE I OSTVARENJE / IZVRŠENJE PRORAČUNA 2023.

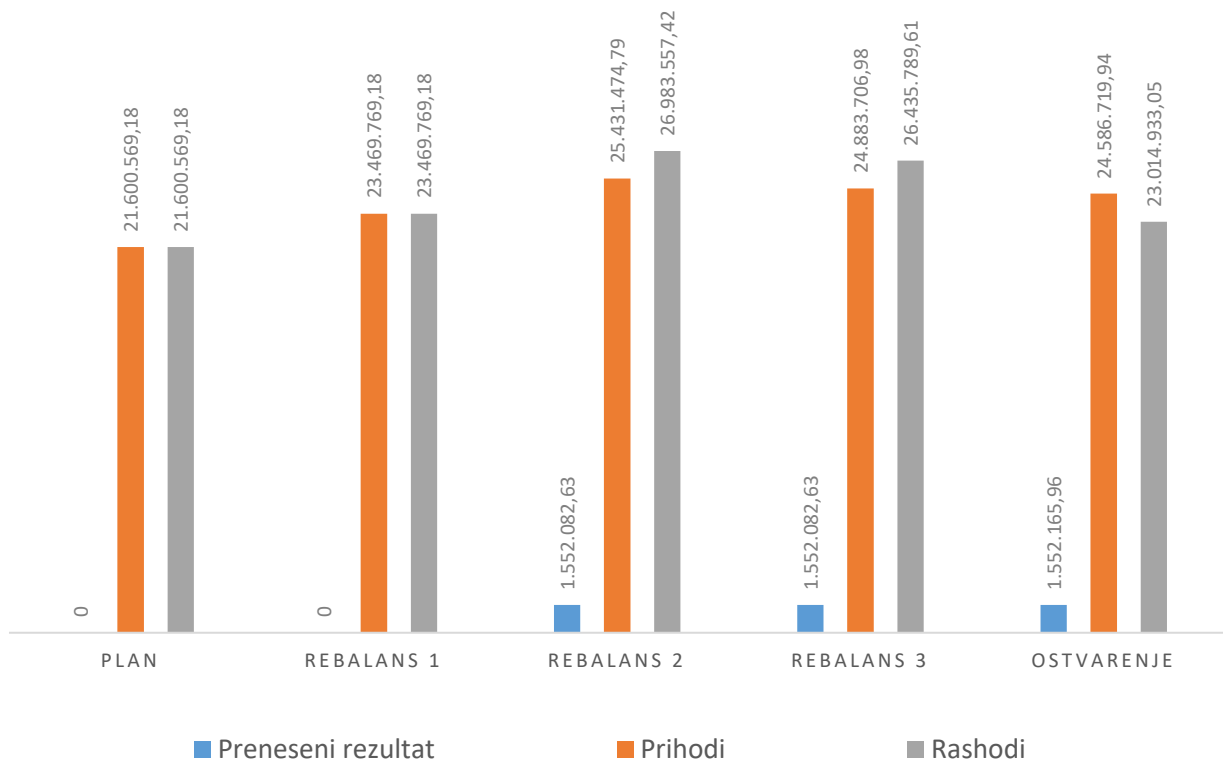

OBRAZLOŽENJE OPĆEG DIJELA POLUGODIŠNJEG IZVJEŠTAJA O IZVRŠENJU PRORAČUNA

1. OBRAZLOŽENJE OSTVARENJA PRIHODA I RASHODA, PRIMITAKA I IZDATAKA

1.1. PRIHODI I PRIMICI

Ukupno ostvareni prihodi i primici Proračuna u razdoblju od 01. siječnja do 31. prosinca 2023. godine iznose 24.586.719,94 eura, a ostvareni su po vrstama prihoda i primitaka, kako slijedi:

611 Porez i prirez na dohodak Prihodi od poreza i prireza na dohodak u 2023. godini povećani su za 1.967.829,89 eura, odnosno za 30,0% u odnosu na 2022. godinu. Na odjeljcima 6111-6117 evidentiran je raspored prihoda od poreza i prireza porezu na dohodak prema podacima koje dostavlja FINA, sukladno Uputi Ministarstva financija od 25.08.2021. godine.

613 Porezi na imovinu Prihodi od poreza na imovinu ostvareni su za 6.499,13 eura, odnosno za 1,7% više nego u istom razdoblju prethodne godine - otprilike na prošlogodišnjoj razini. Prihodi od stalnih poreza na nepokretnu imovinu obuhvaćaju prihode od poreza na kuće za odmor i poreza na korištenje javnih površina, dok prihodi od povremenih poreza na imovinu uključuju porez na promet nekretnina.

614 Porezi na robu i usluge Prihodi od poreza na promet povećani su za 15.672,64 eura, odnosno za 20,2% u odnosu na prethodnu godinu, što se odnosi se na porez na potrošnju alkoholnih i bezalkoholnih pića.

632 Pomoći od međunarodnih organizacija te institucija i tijela EU Prihodi od pomoći od međunarodnih organizacija te institucija i tijela EU ostvareni su za 23,4% manje nego u istom razdoblju prethodne godine, kako slijedi:

- **6321 Tekuće pomoći od međunarodnih organizacija** U 2023. godini iskazane su tekuće pomoći od međunarodnih organizacija, što se odnosi na prihode Grada Križevaca u iznosu 1.532,52 eura temeljem refundacija za službena putovanja, gdje su dio troškova snosile druge organizacije iz inozemstva te na prihode Glazbene škole Alberta Štrige Križevci u iznosu 800,00 eura za osvojenu nagradu Tamburaškog orkestra na međunarodnom natjecanju pod nazivom Concorso musicale internazionale „Citta di Palmanova“ u Italiji.
- **6323 Tekuće pomoći od institucija i tijela EU** U 2022. godini Grad Križevci je ostvario prihode od tekućih pomoći institucija i tijela EU u iznosu 131.116,49 eura za projekte „Healing Places“ i „Cross-border wine routes 2“, dok se preostali iznos 32.601,92 eura odnosi na prihod koji je ostvarila Osnovna škola Ljudevita Modeca Križevci za projekt „GiftedHUHR“. U 2023. godini Grad Križevci je ostvario 128.983,00 eura tekućih pomoći institucija i tijela EU, i to za projekt „Cross-border wine routes 2“ u iznosu 82.683,81 eura, projekt „Healing Places“, financiran u okviru programa Interreg Central Europe, u iznosu 28.299,19 eura te prihod za projekt „Intermodalni terminal“ u iznosu 18.000,00 eura (Energie cities Besancon - sredstva temeljem ugovora – Solar to hydrogen power plant and terminal Križevci (EUCF), podnesenog izvještaja i odobrenja – 2. dio ugovora). Projekti „Cross-border wine routes 2“ i „GiftedHUHR“ financirani su u okviru Interreg V-A Programa prekogranične suradnje Mađarska-Hrvatska 2014.-2020, a Grad Križevci i Osnovna škola

Ljudevita Modeca Križevci bili su glavni korisnici navedenih projekata te im se prilikom refundacije uplaćivao i dio koji se odnosi na projektne partnere, kojima glavni korisnik potom prenosi pripadajući dio refundacije.

- **6324 Kapitalne pomoći od institucija i tijela EU** U 2022. godini podatak je iskazala Osnovna škola Ljudevita Modeca Križevci, a primljena kapitalna pomoć također se odnosila na projekt „GiftedHUHR“, dok u izvještajnom razdoblju tekuće godine isti nisu ostvareni zbog završetka provedbe projekta.

633 Pomoći proračunu iz drugih proračuna Prihodi od pomoći proračunu iz drugih proračuna ostvarene su za 12,33% više nego u istom razdoblju prethodne godine, kako slijedi:

- **6331 Tekuće pomoći proračunu iz drugih proračuna** U 2022. godini je ostvareno 1.707.273,85 eura tekućih pomoći iz drugih proračuna, dok su u 2023. godini ostvarene tekuće pomoći iz drugih proračuna u iznosu 1.836.759,60 eura, a navedeni se iznosi najvećim dijelom odnose kompenzacijsku mjeru (fiskalno izravnjanje). Osim toga, u okviru ovog odjeljka evidentirane su tekuće pomoći za uređenje i održavanje sakralnih objekata, dio refundacije za EU projekte koji se isplaćuje na teret državnog proračuna i drugo.
- **6332 Kapitalne pomoći proračunu iz drugih proračuna** U 2022. godini iskazane kapitalne pomoći iz drugih proračuna najvećim se dijelom odnose na prihod ostvaren iz državnog proračuna za energetske obnovu zgrade Dječjeg vrtića Križevci (Grad Križevci je vlasnik objekta te je proveo obnovu). U 2023. godini ostvarene su kapitalne pomoći za sanaciju opasnih mjesta (promet), modernizaciju nerazvrstanih cesta, uređenje parka kod Dječjeg vrtića Križevci te dio financiran iz Državnog proračuna za EU projekte rekonstrukcije zgrade DVD Carevdar i zgrade DVD Kloštar Vojakovački te uređenja poučne staze u Čabrajima (provedene prethodnih godina), kao i za projekt koji je trenutno u provedbi - „Izrada tehničke dokumentacije za korištenje geotermalne energije na području Grada Križevaca“.

634 Pomoći od izvanproračunskih korisnika Pomoći od izvanproračunskih korisnika ostvarene su za 53,9% manje nego u istom razdoblju prethodne godine, kako slijedi:

- **6341 Tekuće pomoći od izvanproračunskih korisnika** u 2022. godini ostvarene su od Hrvatskog zavoda za zapošljavanje (dalje: HZZ) za provedbu programa javnih radova. U 2023. godini također su ostvarene tekuće pomoći od HZZ u iznosu 3.839,68 eura za program javnih radova (jedna osoba zaposlena na pola radnog vremena), a osim toga ostvarene su i tekuće pomoći od Fonda za zaštitu okoliša i energetske učinkovitost (dalje: FZOEU) za sufinanciranje izrade Izvješća o provedbi Akcijskog plana energetske održivosti razvoja i prilagodbe klimatskim promjenama (SECAP) temeljem Ugovora i podnesenog Zahtjeva za plaćanje iz 2022. godine (sredstva u iznosu 9.622,40 uplaćena u 2023. godini) te za sadnju stabala, drvoreda i grmlja na dionici od željezničkog kolodvora do gradskog groblja u okviru projekta izgradnje biciklističkih staza u iznosu 20.990,35 eura.
- **6342 Kapitalne pomoći od izvanproračunskih korisnika** u 2022. godini ostvarene su od FZOEU, i to u iznosu 248.258,01 eura za nabavu stroja za zbijanje otpada, a osim toga u manjem iznosu ostvarene su pomoći za odlagalište otpada Ivančino brdo te nabavu kontejnera za edukaciju djece o zbrinjavanju otpada. U 2023. godini ostvarene su kapitalne pomoći od FZOEU u iznosu 82.884,68 eura, od čega se najveći dio (65.948,64 eura) odnosi na energetske obnovu zgrade u Ulici Franje Račkoga (zgrada Crvenog križa). Uz to, ostvarene su pomoći za sufinanciranje nabave (refundacija za rashode iz 2022. godine)

službenog vozila Dacia Spring Comfort Plus Electric u iznosu 7.751,22 eura te sufinanciranje razvoja pametnih i održivih rješenja i usluga (nadogradnja GIS sustava) u iznosu 8.536,82 eura (također refundacija za rashode iz 2022. godine), a osim toga u manjem iznosu ostvarena je pomoći za odlagalište otpada Ivančino brdo (648,00 eura).

635 Pomoći izravnjanja za decentralizirane funkcije Pomoći izravnjanja za decentralizirane funkcije osnovnog školstva i vatrogastva ostvarene su u 2023. godini u manjem iznosu, nego u 2022. godini, budući da su u 2023. godini ostvareni značajno veći prihodi od dodatnog udjela u porezu na dohodak za decentralizirane funkcije.

636 Pomoći proračunskim korisnicima iz proračuna koji im nije nadležan Pomoći proračunskim korisnicima iz proračuna koji im nije nadležan ostvarene su za 970.546,66 eura više, nego u istom razdoblju prethodne godine, kako slijedi:

Proračunski korisnik	Iznos povećanja u 2023. u odnosu na 2022. godinu
Dječji vrtić Križevci	4.732,65
Centar za odgoj, obrazovanje i rehabilitaciju Križevci	129.965,16
OŠ Ljudevita Modeca Križevci	288.996,28
OŠ „Vladimir Nazor“ Križevci	332.573,75
Glazbena škola Alberta Štrige Križevci	90.468,52
Gradska knjižnica „Franjo Marković“ Križevci	23.210,97
Gradski muzej Križevci	8.326,54
Pučko otvoreno učilište Križevci	51.761,89
Javna vatrogasna postrojba Grada Križevaca	40.510,90
Ukupno povećanje	970.546,66

Dječji vrtić Križevci: Ostvarene su pomoći iz državnog proračuna za financiranje programa predškole, integraciju djece s teškoćama u razvoju u rad redovnih skupina i sufinanciranje roditeljskog udjela u cijeni smještaja djece pripadnika romske nacionalne manjine u dječji vrtić, a ostvarene su u iznosu 12.502,24 eura. Razlog povećanja u odnosu na 2022. godinu je veći broj djece s teškoćama koja su integrirana u rad redovnih skupina.

Centar za odgoj, obrazovanje i rehabilitaciju Križevci: U 2023. godini Centar je primio tekuće pomoći od Ministarstva znanosti obrazovanja i sporta za financiranje plaća za školu, didaktike, prijevoza za učenike i pratitelje i sufinanciranje školske prehrane. Ostvareni su veći prihodi u odnosu na prošlu godinu zbog povećanja plaća i povećanja troškova prijevoza. Kapitalne pomoći odnose se na udžbenike i knjige za knjižnicu.

OŠ Ljudevita Modeca Križevci: Ostvarene su tekuće pomoći iz državnog proračuna za mentorstvo učitelja, nabavu udžbenika obveznih i izbornih predmeta radnog karaktera, sredstva za isplatu plaća, naknada za prijevoz ostalih materijalnih prava zaposlenika i naknade zbog neispunjenja obveze kvotnog zapošljavanja osoba s invaliditetom, sredstva za sufinanciranje troškova prehrane učenika i opskrbu besplatnim menstrualnim potrepštinama. Ostvarena su i sredstva za financiranje županijskih stručnih vijeća za razrednu nastavu, glazbenu kulturu i socijalnog pedagoga. U odnosu na prethodnu godinu, u 2023. godini prihodi su ostvareni u većem iznosu zbog povećanja osnovice za izračun plaća, isplate privremenog

dodatka na plaću (NN broj 65/23), povećanja materijalnih naknada zaposlenicima i ostvarenih doznaka od Ministarstva znanosti i obrazovanja za troškove sufinanciranja prehrane učenika. Ostvarene su kapitalne pomoći iz državnog proračuna od Ministarstva znanosti i obrazovanja za nabavu udžbenika obveznih i izbornih predmeta za školsku godinu 2023./2024., za opremanje školske knjižnice obveznom lektinom i za nabavu glazbenih instrumenata i opreme za darovite učenike. Sredstva su ostvarena u većem iznosu u odnosu na prethodno izvještajno razdoblje zbog ostvarene doznake od FZOEU za financiranje postavljanja fotonaponske sunčane elektrane u područnoj školi Veliki Raven.

OŠ „Vladimir Nazor“ Križevci: Tekuće pomoći proračunskim korisnicima ukupno iznose 1.897.550,85 eura. Tekuće pomoći ostvarene su za plaće, prijevoz i ostale naknade zaposlenicima te naknade zbog neispunjenja obveze zapošljavanja osoba s invaliditetom u iznosu od 1.746.690,91 eura. Iznos je veći u odnosu na prošlogodišnje razdoblje zbog povećanja osnovice plaća i ostalih naknada. Tekuće pomoći iz državnog proračuna ostvarene su za Županijska stručna vijeća u iznosu od 260,00 eura, tekuće pomoći za županijska natjecanja ostvarene su u iznosu od 2.413,92 eura, tekuće pomoći iz državnog proračuna ostvarene su za troškove prehrane učenika u iznosu od 111.807,31 eura, sredstva za radne udžbenike ostvarena su u iznosu od 33.279,07 eura, sredstva za opskrbu menstrualnim potrepštinama ostvarena su u iznosu od 1.520,76 eura, sredstva za psihodijagnostiku ostvarena su u iznosu od 1.578,88 eura. Kapitalne pomoći iz sredstava državnog proračuna ostvarene su za udžbenike i lekturu u knjižnici u iznosu od 5.060,29 eura.

Glazbena škola Alberta Štrige Križevci: Povećanje od 90.468,52 eura odnosi se na pomoći proračunskim korisnicima iz proračuna zbog rasta plaća i materijalnih prava djelatnika.

Gradska knjižnica „Franjo Marković“ Križevci: Sredstva pomoći u 2023. godini ostvarena su u većem iznosu nego prošle godine te iznose 103.529,90 eura. Tekuće pomoći iznose 17.721,31 eura i čini ih 12.609,00 eura sredstava primljenih od Županije za rad bibliokombija i sredstva općina: Sv. Ivan Žabno u iznosu od 2.389,00 eura, Sv. Petar Orehovec 597,00 eura i Kalnik 331,81 eura također za rad bibliokombija, jer obilazi područja tih općina. Za rad kazališne družine „Kolibrići“ od Županije ustanova je ostvarila 600,00 eura pomoći, od Ministarstva kulture i medija također za „Kolibriće“ još 663,61 eura te za program Putujuće dječje čajanke 530,89 eura. Ostvareni iznos kapitalnih pomoći u 2023. godini ukupno iznosi 85.808,59 eura, što obuhvaća: pomoći od Ministarstva kulture i medija za nabavu knjižnične građe (23.226,49 eura za knjižnicu i 4.645,30 eura za bibliokombi). Iznos od 25.880,95 eura za opremanje i nadogradnju novog kombi vozila. Za nabavu računalne opreme 1.327,23 eura i za otkup knjižnične građe prema posebnim popisima Ministarstva kulture i medija iznos od 15.600,00 eura. Kapitalne pomoći od Županije ukupno iznose 14.250,00 eura: za nabavu knjiga (1.600,00 eura za knjižnicu i 650,00 eura za bibliokombi). Za opremanje i nadogradnju novog kombi vozila za potrebe bibliokombija 12.000,00 eura. Općina Sv. Ivan Žabno za sve dodatne troškove stavljanja u promet novog bibliokombija sudjelovala je s iznosom 878,62 eura.

Gradski muzej Križevci: U razdoblju od 01. siječnja do 31. prosinca 2023. godine prihodi pomoći iz proračuna koji ustanovi nije nadležan povećani su u odnosu na prošlu godinu. Ustanova je dobila sredstva iz državnog, županijskog i općinskog proračuna ukupno 25.713,23 eura. Ostvarene tekuće pomoći iz državnog proračuna ukupno iznose 18.581,20 eura. Namijenjena su za izložbenu djelatnost za program pod nazivom „Muzej i Grad - u prostoru i vremenu“, zatim za Suvremenu početnicu: Uvod u umjetničku lekturu te za rekonstrukciju elektroinstalacija i ugradnju svjetlosne zaštite. Tekuće pomoći od Županije iznose 3.163,61, za

izložbenu djelatnost, za program pod nazivom „Muzej i Grad - u prostoru i vremenu“ i za rekonstrukciju elektroinstalacija i ugradnju svjetlosne zaštite. Kapitalne pomoći iz državnog proračuna ostvarene su u iznosu od 2.654,46 eura i namijenjene su za konzervatorsko-restauratorske radove na gradivu Gradskog muzeja Križevci. Kapitalne pomoći iz proračuna Koprivničko-križevačke županije iznose 1.313,96 eura i namijenjene su za konzervatorsko-restauratorske radove na gradivu Gradskog muzeja Križevci.

Pučko otvoreno učilište Križevci: Sredstva tekuće pomoći iz proračuna koji Učilištu nije nadležan, odnose se na pomoć dobivenu od Ministarstva kulture i medija u iznosu od 53.816,84 eura. Sredstva u iznosu od 13.272,28 eura namijenjena su za građevinsko obrtničke radove u podrumskoj dvorani Hrvatskog doma i evidentirane su kao tekuće pomoći iz proračuna koji Ustanovi nije nadležan, a sredstva u iznosu od 39.816,84 eura namijenjena su za nabavu prijenosnog suvremenog kina za veliku dvoranu Hrvatskog doma i evidentirana su kao kapitalne pomoći, kojih u prošlom izvještajnom razdoblju nije bilo.

Javna vatrogasna postrojba Grada Križevaca: U tijeku 2023. godine povećani su prihodi iz drugih proračuna, odnosno od Hrvatske vatrogasne zajednice za refundaciju troškova dislokacije vatrogasaca na priobalje i refundacije financijskih sredstava javnim vatrogasnim postrojbama po Odluci Hrvatske vatrogasne zajednice iz studenoga 2023. godine.

638 Pomoći iz državnog proračuna temeljem prijenosa EU sredstava Pomoći iz državnog proračuna temeljem prijenosa EU sredstava ostvarene su u visini 1.744,9% u odnosu na isto razdoblje prethodne godine, kako slijedi:

- **6381 Tekuće pomoći temeljem prijenosa EU sredstava** kod Grada Križevaca u obje godine ostvarene su za projekte „Osiguravanje školske prehrane za učenike u riziku od siromaštva“, „Pomozimo jedni drugima“ i „Školska shema“. Uz navedeno, u 2022. godini ostvarene su još tekuće pomoći za projekt „Uspostavljanje sustava za proizvodnju geotermalne energije na području Grada Križevaca“ i od Agencije za mobilnost za sudionike konferencije „Youth Work Bridges Youth Work and Volunteering Flagship“, a u 2023. godini za obnovu zgrade gradske uprave oštećene u potresu (rashodi tekućeg i investicijskog održavanja evidentirani u prethodnim godinama) - iz Fonda solidarnosti EU, zatim od Agencije za mobilnost i programe Europske unije za „Erasmus+“ projekt izrade Gradskog programa za mlade te za projekte „Izrada tehničke dokumentacije za korištenje geotermalne energije na području Grada Križevaca“ i „Uspostavljanje sustava za proizvodnju geotermalne energije na području Grada Križevaca“. Osim toga, u 2023. godini tekuće pomoći za projekt „Erasmus+“ ostvarili su proračunski korisnici Centar za odgoj, obrazovanje i rehabilitaciju Križevci i Osnovna škola „Vladimir Nazor“ Križevci, dok je Javna vatrogasna postrojba Grada Križevaca ostvarila refundaciju EU sredstava za popravak autoljestve stradale u sanaciji šteta od potresa u Glini i Petrinji.
- **6382 Kapitalne pomoći temeljem prijenosa EU sredstava** ostvario je Grad Križevci, i to u 2022. godini u manjem iznosu za projekt „Izrada tehničke dokumentacije za korištenje geotermalne energije na području Grada Križevaca“, a u 2023. godini u iznosu 3.096.737,35 eura, od čega se najznačajniji dio odnosi na sredstva ostvarena iz Fonda solidarnosti EU za obnovu zgrada OŠ Ljudevita Modeca Križevci i OŠ „Vladimir Nazor“ Križevci oštećenih u potresu, sanaciju cesta i mostova, obnovu zgrade gradske uprave te zgrade Gradskog muzeja oštećenih u potresu. Osim toga, u 2023. godini ovdje su također evidentirane refundaciju EU sredstava za rekonstrukciju DVD Carevdar i DVD Kloštar

Vojakovački te uređenje poučne staze Čabradi provedene prethodnih godina iz Programa ruralnog razvoja Republike Hrvatske te sredstva iz EGP financijskog mehanizma za projekt „Izrada tehničke dokumentacije za korištenje geotermalne energije na području Grada Križevaca“

641 Prihodi od financijske imovine su povećani, što se najvećim dijelom odnosi na prihode od dividende na dionice Zagrebačke banke d.d. koje su ostvarili Grad Križevci i Osnovna škola Ljudevita Modeca Križevci.

642 Prihodi od nefinancijske imovine povećani su u odnosu na 2022. godinu za 46.404,63 eura, a radi se u cijelosti o prihodima Grada Križevaca. U okviru ove skupine evidentirane su naknade za koncesije, od kojih je najznačajnija koncesija za crpljenje mineralnih, geotermalnih i prirodnih izvorskih voda, a koje su ostvarene u nešto manjem iznosu nego prethodne godine. Osim toga, tu su evidentirani i prihodi od iznajmljivanja i zakupa imovine koji su u 2023. godini ostvareni u značajno većem iznosu nego prethodne godine, što se najvećim dijelom odnosi na prihode od osnivanja prava građenja te prihode od refundacije režija, najčešće u okviru zakupa poslovnih prostora, uslijed rasta cijena istih.

651 Upravne i administrativne pristojbe Prihodi od upravnih i administrativnih pristojbi ostvareni su za 8,5% manje nego prethodne godine, a najznačajniji dio odnosi se na prihode od prodaje državnih biljega te naknade za promjenu namjene poljoprivrednog zemljišta. Uz to, ovdje su evidentirani i prihodi od turističke pristojbe i naknade za pravo služnosti.

652 Prihodi po posebnim propisima ostvareni su otprilike na prošlogodišnjoj razini, u okviru čega su smanjeni prihodi od doprinosa za šume, dok su prihodi od vodnog doprinosa te prihodi proračunskih korisnika na odjeljku 6526 povećani, u okviru čega postoje značajna odstupanja kod pojedinih korisnika, gdje se ističe:

- **Dječji vrtić Križevci:** povećanje u iznosu 65.514,13 eura. Prihodi po posebnim propisima se odnose na prihode ostvarene sufinanciranjem roditelja za cijene usluga dječjeg vrtića. Ostvareni su u iznosu od 258.693,77 eura, odnosno u većem iznosu u odnosu na prethodnu godinu. Razlog tome je naplata djela potraživanja nastalih u prethodnom obračunskom razdoblju te viša cijena usluga u odnosu na 2022. godinu. Također, od listopada su uvedeni novi kraći programi namijenjeni korisnicima usluga dječjeg vrtića (program ranog učenja engleskog jezika i mala sportska igraonica) od kojih su ostvareni dodatni prihodi.
- **OŠ Ljudevita Modeca Križevci:** smanjenje u iznosu 26.367,19 eura. Ostvareni su prihodi za sufinanciranje cijene usluge školske kuhinje i usluge produženog boravka u manjem iznosu, jer od početka drugog polugodišta školske godine 2022./2023. troškove prehrane sufinancira Ministarstvo znanosti i obrazovanja.
- **OŠ „Vladimir Nazor“ Križevci:** smanjenje u iznosu 23.855,10 eura. Prihodi po posebnim propisima za prehranu u školskoj kuhinji ostvareni su u manjem iznosu od prošle godine zbog uvođenja sufinanciranja troškova prehrane za sve učenike iz sredstava državnog proračuna.

653 Komunalni doprinosi i naknade ostvareni su otprilike na prošlogodišnjoj razini – prihodi od komunalnih doprinosa smanjeni su sukladno uplatama po izdanim rješenjima, a koji ovise o građevinskoj aktivnosti, dok su prihodi od komunalne naknade povećani za 4,1%, uslijed bolje naplate.

661 Prihodi od prodaje proizvoda i robe te pruženih usluga Prihodi od prodaje proizvoda i robe te pruženih usluga ostvareni su otprilike na prošlogodišnjoj razini, odnosno za 1,6% manje. Sukladno Okružnici Ministarstva financija o sastavljanju i predaji financijskih izvještaja za razdoblje od 01. siječnja do 31. prosinca 2018. godine, prihodi od naknade temeljem naplate naknade za uređenje voda, koje Grad ostvaruje od 2018. godine, kada je preuzeo naplatu navedene naknade evidentirani su na odjeljku 6615. Značajnija odstupanja u odnosu na prethodnu godinu iskazana su kod nekoliko proračunskih korisnika:

- **OŠ Ljudevita Modeca Križevci:** povećanje - ostvareni su prihodi od zaposlenika za pruženu uslugu prehrane. Prihodi od pruženih usluga ostvaruju se od iznajmljivanja sportske dvorane, stanova, školskog prostora, a ostvareni su u većem iznosu najvećim dijelom zbog dodatno ostvarenih prihoda od najma sportske dvorane u odnosu na prethodno razdoblje.
- **Pučko otvoreno učilište Križevci:** povećanje - na ovoj poziciji su evidentirani prihodi koje Učilište ostvaruje na tržištu. Prihodi od usluga na tržištu ostvareni su za 18,7% više u odnosu na prošlu godinu i iznose ukupno 61.969,22 eura. To su prihodi od školarina za obrazovanje odraslih za verificirane i neverificirane programe u iznosu od 24.523,22 eura, zatim prihodi od ulaznica za Kino Križevci koje je počelo s radom od svibnja 2021. godine, a 2023. godine su iznosili 34.241,00 eura te prihodi od iznajmljivanja dvorana u Hrvatskom domu i informatičke učionice, prostora kojima upravlja Učilište, a u 2023. godini su iznosi 3.205,00 eura.
- **Javna vatrogasna postrojba Grada Križevaca:** smanjenje - prihodi na odjeljku 661 se odnose na prihode od vlastite djelatnosti, i to od prodaje vatrogasnih aparata, što je iskazano na odjeljku 6614, zatim pružanja usluga servisa vatrogasnih aparata, prijevoza vode pravnim i fizičkim osobama te pružanja usluge vatrodojave iskazanih na odjeljku 6615, a manji su u odnosu na 2022. godinu iz razloga što je smanjena potreba za prijevozom vode na područja gdje je napravljena nova vodovodna mreža.

663 Donacije od pravnih i fizičkih osoba izvan općeg proračuna Prihodi od donacija od pravnih i fizičkih osoba izvan općeg proračuna smanjeni su za 15,8% u odnosu na prethodnu godinu, a značajnija odstupanja iskazana su kod nekoliko proračunskih korisnika:

- **OŠ Ljudevita Modeca Križevci:** Tekuće donacije su smanjene u odnosu na prethodnu godinu, a u 2023. godini su ostvarena sredstva od Hrvatskog školskog sportskog saveza za poludržavna natjecanja. Ostvarena je i kapitalna donacija za područnu školu u Velikom Ravenu te donacija u okviru projekta STEM.
- **Javna vatrogasna postrojba Grada Križevaca:** Prihodi na odjeljku 663 su povećani u odnosu na 2022. godinu, a odnose se na prihode od donacija od Vatrogasne zajednice Grada Križevaca i Vatrogasne zajednice Koprivničko-križevačke županije.

681 Kazne i upravne mjere Kazne i upravne mjere povećane su u odnosu na 2022. godinu za 76,45%, no radi se o malim apsolutnim iznosima prihoda.

683 Ostali prihodi smanjeni su u odnosu na prethodnu godinu, a smanjenje se najvećim dijelom odnosi na ostale prihode, i to na evidentirani prihod Grada Križevaca u 2022. godini od HEP d.d. temeljem Ugovora o preuzimanju duga Grada prema HEP-ODS d.o.o. za naknadu za priključenje za fotonaponsku elektranu, sukladno zajedničkom interesu za razvoj projekta Sunčana elektrana Križevci, koji se realizira kroz Sporazum o suradnji na razvoju projekta Sunčana elektrana Križevci sklopljen između HEP d.d. i Grada Križevaca.

711 Prihodi od prodaje materijalne imovine - prirodnih bogatstava Povećanje se odnosi na prihode od prodaje neproizvedene dugotrajne imovine – zemljišta na odjeljku 7111, u okviru čega, za razliku od 2022. godine, u 2023. godini nisu ostvareni prihodi od prodaje poljoprivrednog zemljišta (odnosno, ostvareni su u iznosu 179,20 eura), dok je u 2022. godini ostvareno 173.825,09 kuna, odnosno 23.070,55 eura, no prihodi od prodaje građevinskog zemljišta značajno su povećani, a najznačajniji iznosi prihoda ostvareni su prodajom zemljišta u k.o. Križevci.

721 Prihodi od prodaje građevinskih objekata - Na odjeljku 7211 prihodi od prodaje stambenih objekata, odnose se na prodaju stanova sa stanarskim pravom, a oni se svake godine smanjuju kako se bliži kraj otplate stanova, odnosno dio subjekata isplaćuje konačne rate.

722 Prihodi od prodaje postrojenja i opreme ostvareni su u manjem iznosu, otprilike na prošlogodišnjoj razini.

726 Prihodi od prodaje nematerijalne proizvedene imovine Na odjeljku 7264 iskazani prihodi od prodaje proizvedene dugotrajne imovine u 2023. godini se odnose na evidentiranje dane donacije projektne dokumentacije Križevačkom poduzetničkom centru d.o.o. Križevci, koja je evidentirana kroz prihode i rashode.

842 Primljeni krediti i zajmovi od kreditnih i ostalih financijskih institucija u javnom sektoru Grad Križevci je tijekom 2022. godine sklopio i Ugovor o kreditu (naziv programa kreditiranja: ESIF Krediti za javnu rasvjetu, namjena kredita: Osnovna sredstva - Rekonstrukcija javne rasvjete) s Hrvatskom bankom za obnovu i razvitak u ime Ministarstva regionalnoga razvoja i fondova Europske unije, a za račun Republike Hrvatske u iznosu 8.500.000,00 HRK. Sukladno Ugovoru o kreditu, kredit se koristi u najviše 10 pojedinačnih korištenja, a rok korištenja kredita bio je do 30.06.2023. godine, koji je ujedno i datum prijenosa kredita u otplatu. Slijedom dinamike realizacije projekta svi primici iz kredita nisu ostvareni do kraja 2022. godine, a ostvareni iznos primitaka u 2022. godini iskazan je na odjeljku 8422 u iznosu 4.653.602,50 kuna (617.639,19 eura). U 2023. godini, po ESIF Kreditu za javnu rasvjetu ugovorenome tijekom 2022. godine s Hrvatskom bankom za obnovu i razvitak ostvareni su primici u iznosu 444.615,44 eura, što je iskazano na odjeljku 8422. Time je kredit realiziran u nešto manjem iznosu od ugovorenoga, a otplata počinje u 2024. godini.

844 Primljeni krediti i zajmovi od kreditnih i ostalih financijskih institucija izvan javnog sektora U 2022. godini na odjeljku 8443 iskazani su primici od dugoročnog kredita ugovorenog s Erste & Steiermärkische bank d.d. dana 22.04.2022. godine za namjenu uređenja gradskog stadiona i pratećih objekata u iznosu 7.000.000,00 HRK (929.059,66 eura). Sukladno ugovoru, kredit se koristio plaćanjem na transakcijski račun dobavljača (dobavljača robe/izvođača radova) na temelju dokumentacije za namjensko korištenje kredita, stoga je na ovom odjeljku evidentiran ukupan isplaćeni iznos iz sredstava kredita u 2022. godini.

1.2. RASHODI I IZDACI

Ukupni rashodi i izdaci Proračuna u razdoblju od 01. siječnja do 31. prosinca 2023. godine iznose 23.014.933,05 eura, a izvršeni su po vrstama rashoda i izdataka, kako slijedi:

31 Rashodi za zaposlene Rashodi za zaposlene povećani su u odnosu na isto razdoblje prethodne godine za 1.116.456,80 eura, što se najvećim dijelom odnosi na proračunske korisnike. Povećanje rashoda za zaposlene Grada Križevaca iznosi 70.366,33 eura, uslijed većeg broja zaposlenih u dijelu godine te promjene dijela koeficijenata.

Proračunski korisnik	Iznos povećanja u 2023. u odnosu na 2022. godinu
Dječji vrtić Križevci	174.356,78
Centar za odgoj, obrazovanje i rehabilitaciju Križevci	107.332,23
OŠ Ljudevita Modeca Križevci	278.380,76
OŠ „Vladimir Nazor“ Križevci	273.354,64
Glazbena škola Alberta Štrige Križevci	100.985,12
Gradska knjižnica „Franjo Marković“ Križevci	14.483,89
Gradski muzej Križevci	7.647,67
Pučko otvoreno učilište Križevci	26.038,38
Javna vatrogasna postrojba Grada Križevaca	63.511,00
Ukupno povećanje	1.046.090,47

Dječji vrtić Križevci: Rashodi za zaposlene (plaće, ostali rashodi za zaposlene, doprinosi za zdravstveno osiguranje) veći su u odnosu na 2022. godinu, a razlog tome je povećanje osnovice plaće, regresa za godišnji odmor i božićnice. Osigurana je i isplata dara djeci zaposlenih u većem iznosu u odnosu na prethodnu godinu te nagrada za radne rezultate koja je isplaćivana tijekom 10 mjeseci 2023. godine. Rashodi za zaposlene financirani su sredstvima nadležnog proračuna te manjim dijelom sredstvima sufinanciranja usluga.

Centar za odgoj, obrazovanje i rehabilitaciju Križevci: Povećanje se odnosi na rast osnovice i koeficijenata za plaće, kao i povećanja drugih materijalnih prava za zaposlene.

OŠ Ljudevita Modeca Križevci: Rashodi za zaposlene povećani su zbog povećanja koeficijenta 0,5% za svaku navršenu godinu staža, povećanja osnovice za izračun plaće, isplate privremenog dodatka na plaću te povećanja iznosa za materijalne naknade. Ostali rashodi za zaposlene povećani su u odnosu na prethodno izvještajno razdoblje, a što se najvećim dijelom odnosi na povećanje iznosa isplaćene božićnice za 2023. godinu.

OŠ „Vladimir Nazor“ Križevci: Rashodi za zaposlene ostvareni su u većem iznosu nego prethodne godine, jer su povećane plaće i isplaćeno je više jubilarnih nagrada, pomoći za bolovanja i rođenja, otpremnina, a također je povećan iznos za božićnice te dar djeci.

Glazbena škola Alberta Štrige Križevci: Povećanje u odnosu na prethodnu godinu se odnosi na promjene propisa i povećanje plaća i materijalnih prava zaposlenih.

Gradska knjižnica „Franjo Marković“ Križevci: Rashodi za zaposlene veći su zbog povećanja osnovice za izračun plaća te zbog povećanja neoporezivih primitaka regresa i božićnica.

Gradski muzej Križevci: Rashodi su veći u odnosu na prošlu godinu, jer je povećana osnovica za državne službenike i namještenike za izračun plaće te zbog priznavanja dodatka na znanstveni stupanj doktora znanosti za ravnateljicu Gradskog muzeja. Također povećani su i neoporezivi primici, regres i božićnica. Sva povećanja regulirana su Kolektivnim ugovorom za zaposlenike u ustanovama u kulturi Grada Križevaca.

Pučko otvoreno učilište Križevci: Povećanje rashoda za zaposlene iznosi 40,9% zbog povećanja iznosa za bruto plaće, povećanja broja zaposlenih te povećanja ostalih rashoda za zaposlene, regres i božićnica.

Javna vatrogasna postrojba Grada Križevaca: Rashodi za zaposlene povećani su zbog povećanja osnovice za izračun plaće, povećanja koeficijenata za plaće profesionalnih vatrogasaca te zapošljavanja tri nova djelatnika.

32 Materijalni rashodi Materijalni rashodi povećani su za 643.403 eura, odnosno za 15,4% u odnosu na prethodnu godinu, u okviru čega je povećanje kod Grada Križevaca 384.453 eura. Povećanje materijalnih rashoda Grada Križevaca najvećim se dijelom odnosi na rashode za usluge te rashode za materijal i energiju, uslijed događanja vezanih uz cijene energije, dok je kod usluga značajno povećanje kod usluga tekućeg i investicijskog održavanja te veterinarskih usluga, uzrokovano i rastom cijena i opsega zbrinjavanja životinja, a kod računalnih usluga povećanje je uzrokovano prostornom analizom i vizualizacijom zaduženosti objekata za komunalnu naknadu na administrativnom području Grada Križevaca, kako bi se revidirali podaci za razrez i naplatu komunalne naknade. Kod naknada troškova zaposlenima, do povećanja je došlo na rashodima za službena putovanja, uslijed većeg broja službenih putovanja, prije svega u inozemstvo, od kojih se dio odnosi na provedbu EU projekata. Kod ostalih nespomenutih rashoda kod Grada je došlo do smanjenja, što se najvećim dijelom odnosi na pristojbe i naknade, gdje je u 2022. godini evidentirana naknada za priključenje temeljem Ugovora o priključenju (projekt Sunčana elektrana Križevci). Preostali iznos povećanja odnosi se na sve proračunske korisnike uslijed općeg povećanja cijena roba i usluga, osim na Javnu vatrogasnu postrojbu, kod koje su materijalni rashodi smanjeni iz razloga što je isplaćena jedna otpremnina, a manji su troškovi održavanja opreme i vozila, kako slijedi:

Proračunski korisnik	Iznos promjene u 2023. u odnosu na 2022. godinu
Dječji vrtić Križevci	28.523,41
Centar za odgoj, obrazovanje i rehabilitaciju Križevci	24.113,12
OŠ Ljudevita Modeca Križevci	81.127,27
OŠ „Vladimir Nazor“ Križevci	86.872,78
Glazbena škola Alberta Štrige Križevci	9.544,41
Gradska knjižnica „Franjo Marković“ Križevci	6.427,95
Gradski muzej Križevci	8.201,23
Pučko otvoreno učilište Križevci	39.362,40
Javna vatrogasna postrojba Grada Križevaca	-25.221,84
Ukupno povećanje	258.950,73

34 Financijski rashodi U odnosu na prethodnu godinu, ukupni financijski rashodi su smanjeni za 4.807,24 eura, u okviru čega su povećani rashodi za kamate za primljene kredite i zajmove na odjeljcima 3422 i 3423, i to rashodi Grada Križevaca za interkalarnu i redovnu kamatu za kredit za uređenje stadiona kod Erste banke, koji je korišten tijekom 2022. godine, odnosno iskorišten s prosincem 2022. godine te čija otplata je počela u 2023. godini, kao i na interkalarnu kamatu na kredit za javnu rasvjetu ugovoren s Hrvatskom bankom za obnovu i razvitak, čija će otplata početi u 2024. godini. Istovremeno, smanjeni su ostali financijski rashodi, što se najvećim dijelom odnosi na rashode proračunskih korisnika, gdje se ističu:

- **OŠ *Ljudevita Modeca Križevci***: smanjenje u iznosu 5.082,18 eura. U prethodnom izvještajnom razdoblju ostvareni su rashodi za zatezne kamate za isplaćene razlike plaće u visini 6% po pravomoćnim sudskim presudama.
- **OŠ *„Vladimir Nazor“ Križevci***: smanjenje u iznosu 2.271,30 eura. Zatezne kamate obračunate su kod isplate razlike plaća za 2016. i 2017. godinu po sudskim presudama u prošlogodišnjem razdoblju, dok u izvještajnom razdoblju nije bilo takvih troškova.
- **Javna vatrogasna postrojba Grada Križevaca**: smanjenje u iznosu 5.409,44 eura. Financijski rashodi smanjeni su u odnosu na prethodnu godinu, jer je u 2022. plaćena kamata i doprinosi PU po nadzoru za razdoblje od 2014. do 2018. godine.

35 Rashodi za subvencije Rashodi za subvencije povećani su u odnosu 2022. godinu, što se najvećim dijelom odnosi na povećane subvencije trgovačkim društvima, i to privatnom dječjem vrtiću u okviru odjeljka 3522 te obrtnicima (obrti za čuvanje djece te usluge rane intervencije) i poljoprivrednicima (povećana subvencija pčelarima za nabavu šećernih pogača) u okviru odjeljka 3523. Istovremeno, smanjene su subvencije za sufinanciranje rada Križevačkom poduzetničkom centru d.o.o. Križevci iskazane na odjeljku 3512. Na podskupini 353 evidentirana je subvencija iz EU sredstava projektnom partneru Komunalnom poduzeću d.o.o. Križevci u okviru provedbe projekata „Izrada tehničke dokumentacije za korištenje geotermalne energije na području Grada Križevaca“ i „Uspostavljanje sustava za proizvodnju geotermalne energije na području Grada Križevaca“.

36 Pomoći dane u inozemstvo i unutar općeg proračuna Pomoći dane u inozemstvo i unutar općeg proračuna izvršene su za 263.082,88 eura, više nego u istom razdoblju prethodne godine. Navedeno obuhvaća:

- **na odjeljku 3621** - tekuće pomoći međunarodnim organizacijama te institucijama i tijelima EU, što se odnosi na doznake pripadajućeg dijela povrata EU sredstava mađarskom partneru za projekt „Cross-border wine routes 2“ u obje godine te za projekt „GiftedHUHR“ u 2022. godini;
- **na odjeljku 3632** - kapitalne pomoći unutar općeg proračuna, što se odnosi na kapitalne pomoći ostalim izvanproračunskim korisnicima državnog proračuna – Hrvatskim vodama – sufinanciranje Grada za projekte Aglomeracije (vodovod i odvodnja) te izgradnju vodoopskrbne mreže u sjevernom dijelu Grada i kapitalnu pomoć izvanproračunskom korisniku županijskog proračuna – Županijskoj upravi za ceste za sufinanciranje modernizacije lokalne ceste Pobrđani Vojakovački - Kloštar Vojakovački;
- **na odjeljku 3661** - tekuće pomoći proračunskim korisnicima drugih proračuna, što se odnosi na sufinanciranje boravka djece s područja Grada Križevaca u dječjim vrtićima na području drugih općina, koji su proračunski korisnici drugih proračuna, sufinanciranje natjecanja učenika srednjih škola, koje su proračunski korisnici županijskog proračuna te

sufinanciranje Hrvatske akademije znanosti i umjetnosti u Križevcima, koja je proračunski korisnik državnog proračuna;

- **na odjeljku 3662** - u 2022. godini dane su kapitalne pomoći proračunskim korisnicima drugih proračuna, i to za sufinanciranje opremanja praktikuma Srednje škole "Ivan Seljanec" Križevci te izradu glavnog projekta fotonaponske elektrane Visokom gospodarskom učilištu u Križevcima, dok u 2023. godini nije bilo takvih rashoda;
- **na odjeljku 3681** – u 2022. godini evidentiran je transfer primljenih EU sredstava hrvatskom projektnom partneru Osnovnoj školi Đurđevac za projekt „GiftedHUHR“.

37 Naknade građanima i kućanstvima na temelju osiguranja i druge naknade Naknade građanima i kućanstvima na temelju osiguranja i druge naknade povećane su u 2023. godini za 20.167,43 eura u odnosu na 2022. godinu.

- **Na odjeljku 3721** u okviru naknada građanima i kućanstvima u novcu povećane su pomoći obiteljima i kućanstvima, gdje su značajno povećani darovi za božićne blagdane socijalno ugroženim građanima, stipendije i školarine te naknade za roditelje, dok su smanjene subvencije za povrate otplaćenih studentskih kredita prema modelu od ranijih godina.
- **Na odjeljku 3722** u okviru naknada građanima i kućanstvima u naravi smanjenje se najvećim dijelom odnosi na prijevoz vode u naselja u kojima nema vodoopskrbne mreže. Na ovom odjeljku proračunski korisnici OŠ Ljudevita Modeca Križevci i OŠ „Vladimir Nazor“ Križevci evidentirali su rashode za nabavu udžbenika radnog karaktera koji nisu namijenjeni višegodišnjem korištenju, prema Uputi za provođenje knjigovodstvenih evidencija udžbenika, koji su u ukupnom iznosu nešto manji nego prethodne godine.

38 Ostali rashodi Ostali rashodi povećani su u odnosu na prethodnu godinu za 297.908,90 eura, odnosno za 14,4%, a povećanje se odnosi na sve podskupine, posebno na tekuće donacije u novcu (najvećim dijelom na tekuće donacije udrugama za programe i projekte koje provode, sportskim društvima, gdje su u 2023. godini dodijeljene nagrade za postignuća klubovima i pojedincima u iznosu 30.000,00 eura, dok u 2022. godine nije bilo takvih rashoda, građanima i kućanstvima, gdje se povećanje najvećim dijelom odnosi na tekuće donacije liječnicima specijalistima koji sukladno ugovoru obavljaju djelatnost u Križevcima i ostale tekuće donacije, gdje je povećanje najvećim dijelom kod sufinanciranja predškolskog odgoja u dječjim vrtićima koji su neprofitne organizacije).

- **Na odjeljku 3821** povećanje u 2023. godini najvećim se dijelom odnosi na kapitalnu donaciju Vatrogasnoj zajednici Grada Križevaca za nabavu vozila. Osim toga, ovdje su evidentirane kapitalne donacije dječjim vrtićima kojima Grad nije osnivač za uređenje vrtića te kapitalna donacija Turističkoj zajednici za nabavu opreme za turističke manifestacije i događanja.
- **Na odjeljku 3822** kapitalne donacije građanima i kućanstvima najvećim dijelom za odnose na sufinanciranje solarnih elektrana, odnosno korištenja obnovljivih izvora energije za proizvodnju električne energije u kućanstvima, za vlastitu potrošnju, a osim toga sufinancirano je i rušenje starih objekata te uređenje fasada.
- **Na podskupini 386** kapitalne pomoći se najvećim dijelom odnose na kapitalne pomoći trgovačkim društvima u javnom sektoru – Komunalno poduzeće d.o.o. Križevci, Vodne usluge d.o.o. Križevci i Križevački poduzetnički centar d.o.o. Križevci).

- **Na odjeljku 3861** podatak u 2023. godini se najvećim dijelom odnosi se na doznaku sredstava za izgradnju vodovoda i odvodnje Vodnim uslugama d.o.o. Osim toga, ovdje je evidentirana i kapitalna pomoć Križevačkom poduzetničkom centru d.o.o. Križevci temeljem prijenosa nefinancijske imovine – projektne dokumentacije za realizaciju investicija izgradnje sportske dvorane, uređenja konferencijske dvorane u Razvojnog centru i tehnološkom parku Križevci i drugo.
- **Na odjeljku 3862** evidentirane su kapitalne pomoći za uređenje privatnog dječjeg vrtića na području Grada Križevaca te za ulaganje u privatni dom za starije i nemoćne na području Grada Križevaca.
- **Na odjeljku 3863** kapitalne pomoći poljoprivrednicima i obrtnicima odnose se na potpore po osnovi ulaganja u višegodišnje nasade i opreme za doradu i preradu voća te potpore za kupnju i opremanje plastenika i staklenika dodijeljene poljoprivrednicima.
- **Na odjeljku 3864** kapitalne pomoći iz EU sredstava u 2022. godini odnose se na prijenos pripadajućeg dijela refundacije EU sredstava projektom partneru Komunalno poduzeće d.o.o. Križevci za EU projekte „Izrada tehničke dokumentacije za korištenje geotermalne energije na području Grada Križevaca“ i „Uspostavljanje sustava za proizvodnju geotermalne energije na području Grada Križevaca“, sufinancirane iz Financijskog mehanizma Europskog gospodarskog prostora 2014.-2021. – Programa "Energija i klimatske promjene".

41 Rashodi za nabavu neproizvedene dugotrajne imovine Najznačajniji iznos povećanja je na skupini rashoda za nabavu neproizvedene dugotrajne imovine, i to na odjeljku 4124, što se odnosi na rashode za ostala prava uslijed ulaganja u obnovu zgrada osnovnih škola, kojima je Grad osnivač, ali koje nisu u vlasništvu Grada.

- **Na odjeljku 4111** je evidentirana nabava građevinskog zemljišta u obje godine, od čega je dio nabavljen kupnjom, a dio zamjenom. U 2022. godini nabava se najvećim dijelom odnosi na zemljišta kod gradskog stadiona, za zahvat u prostoru športsko-rekreacijske namjene, odnosno za izgradnju sportskog igrališta. Povećanje u 2023. godini se najvećim dijelom odnosi na kupnju nekretnina kod Trstenika u Bjelovarskoj ulici od Vodnih usluga d.o.o.
- **Na odjeljku 4124** u 2022. godini evidentirano je pravo građenja za potrebe izgradnje treće osnovne škole te ulaganje u tuđu imovinu - obnova zgrade Osnovne škole Ljudevita Modeca Križevci oštećene u potresu. Ulaganja su nastavljena u 2023. godini, kada je Grad na ovom odjeljku evidentirao rashode za obnovu zgrade Osnovne škole Ljudevita Modeca Križevci i Osnovne škole „Vladimir Nazor“ Križevci u ukupnom iznosu 1.181.563,94 eura, kao i rashode nastale u 2023. godini za pravo građenja za potrebe izgradnje treće osnovne škole. Naime, Grad Križevci je prijavio na natječaj projekte obnove zgrada osnovnih škola, oštećenih u potresu, kojima je osnivač te je s Ministarstvom znanosti i obrazovanja ugovoreno sufinanciranje projekata iz Fonda solidarnosti Europske unije. Kako Grad nije vlasnik objekata koji se obnavljaju, već ulaže na tuđoj imovini, rashodi su evidentirani na osnovnom računu 41241. Uz to, Glazbena škola Alberta Štrige Križevci na ovom je odjeljku u 2023. godini evidentirala ulaganja u adaptaciju prizemlja zgrade Hrvatskog doma (u vlasništvu Grada Križevaca) u iznosu 22.024,00 eura.

42 Rashodi za nabavu neproizvedene dugotrajne imovine povećani su u odnosu na 2022. godinu za 31,9%, a najznačajnija su povećanja:

- **na odjeljku 4213** značajno povećanje rashoda u odnosu na prošlu godinu, gdje su u 2022. i 2023. godini izvršena ulaganja u cestu u Ulici Ivana Viteza te projekt modernizacije nerazvrstanih cesta. Osim toga u 2023. godini su izvršena ulaganja u ceste oštećene u potresu te cestu u Ulici Marijana Detonija. Među cestama u koje se ulagalo u 2023. godini mogu se istaknuti ceste u naseljima: Podgajec, Ivanec Križevački – Krčevine, Ivanec Križevački – selo, Prikraj Križevački, Kloštar Vojakovački – Rajići, Kloštar Vojakovački – Doljnani, most Vojakovački Kloštar, most Apatovec i drugo.
- **na odjeljku 4214** u 2022. godini evidentirana su ulaganja u izradu i postavljanje skulpture Bilikum, projekt "Future Hub – Spark" (zvjezdarnica), parkiralište i poligon kod DVD Križevci, izgradnju nogostupa u Zagorskoj ulici, javnu rasvjetu kod skate parka, uređenje i opremanje autobusnih stajališta, uređenje poučne staze u Čabrajima, potporni zid kod Vatrogasnog doma, sustav javne rasvjete i parkiralište u Ulici Frana Gundruma. Podatak na odjeljku 4214 u 2023. godini najvećim dijelom se odnosi na projekt rekonstrukcije javne rasvjete u 59 naselja te nekoliko gradskih ulica, započet krajem 2022. godine, gdje je utrošeno 506.824,98 eura, izgradnju nogostupa u Zagorskoj ulici, gdje je utrošeno 330.038,20 eura i drugo.
- **na odjeljku 4223** ukupno povećanje u odnosu na prethodnu godinu iznosi 41.224,83 eura, od čega povećanje kod Grada Križevaca iznosi 6.334,50 eura, dok se preostali iznos povećanja odnosi na proračunske korisnike. Naime, u 2022. godini Grad je nabavio opremu za održavanje i zaštitu u ukupnom iznosu 14.535,40 eura, i to peć, bojler i prijenosni klima uređaj za gradski stan te klima uređaje za društvene domove. U 2023. godini nabavljeni su klima uređaji za društvene domove u ukupnom iznosu 19.600,00 eura te dva bojlera za gradske stanove u ukupnom iznosu 1.269,90 eura. Kod proračunskih korisnika, najveće povećanje je kod OŠ Ljudevita Modeca Križevci (povećanje za 19.577,13 eura), što se najvećim dijelom odnosi na nabavu toplovodnog kotla, kosilice za visoku travu i klima uređaja te kod Javne vatrogasne postrojbe Grada Križevaca (povećanje za 16.590,04 eura), uslijed nabave nove opreme potrebne za redovno obavljanje vatrogasne djelatnosti (pumpe za ispušavanje vode, pjenilo za gašenje požara i slično).
- podatak **na odjeljku 4227** u 2022. godini najvećim dijelom se odnosi na nabavu radnog komunalnog stroja za sabijanje otpada (kompaktor) ukupne vrijednosti 3.117.500,00 kuna (413.763,36 eura), koju je sufinancirao FZOEU. Stroj je u vlasništvu Grada, a dan je na korištenje Komunalnom poduzeću d.o.o. Križevci. U obje godine Grad je ulagao u sprave i opremu na dječjim igralištima, a u 2023. godini ističe se ulaganje u opremu za solarne elektrane u okviru projekta „One Sun Connecting North and South“ u iznosu 174.079,82 eura. Kod proračunskih korisnika, najveće je povećanje kod Pučkog otvorenog učilišta Križevci (povećanje u iznosu 54.054,97 eura), a do njega je došlo uslijed nabave suvremenog prijenosnog kina za veliku dvoranu Hrvatskog doma.
- Povećanje **na odjeljku 4264** odnosi se na projektnu dokumentaciju za komunalnu infrastrukturu te za izgradnju objekata, kao i na tehničku dokumentaciju za korištenje geotermalne energije na području Grada Križevaca.

45 Rashodi za dodatna ulaganja na nefinancijskoj imovini Rashodi za dodatna ulaganja na građevinskim objektima smanjeni su u odnosu na 2022. godinu, kada su bila izvršena ulaganja u proširenje zgrade Dječjeg vrtića Križevci te uređenje gradskog stadiona i pratećih objekata.

- **451 Dodatna ulaganja na građevinskim objektima** Rashodi su smanjeni u odnosu na 2022. godinu, što se najvećim dijelom odnosi na Grad Križevce. Naime, Grad je u 2022. godini izvršio dodatna ulaganja u ukupnom iznosu 10.172.384,16 kuna, odnosno 1.350.107,39 eura, i to u proširenje zgrade Dječjeg vrtića Križevci, radove na uređenju gradskog stadiona i pratećih objekata i uređenju stanova za socijalne potrebe. U 2023. godini Grad je izvršio dodatna ulaganja u iznosu 1.161.127,35 eura, od čega se najznačajniji iznosi odnose na obnovu zgrade gradske uprave (714.176,06 eura) i energetske obnovu zgrade u Ulici Franje Račkoga (238.664,13 eura). Kod proračunskih korisnika do najvećeg je povećanja u odnosu na prethodnu godinu došlo kod OŠ Ljudevita Modeca (povećanje u iznosu 53.586,78 eura), što se odnosi na izvođenje radova na izgradnji sunčanih elektrana u područnoj školi Veliki Raven i Sveta Helena te izvođenje radova na sanaciji sanitarnog čvora i hodnika u područnoj školi Vojakovački Osijek.
- **453 Dodatna ulaganja na prijevoznim sredstvima** U 2023. godini Gradska knjižnica „Franjo Marković“ Križevci izvršila je ulaganja kojima je dodatnim radovima i opremom u iznosu 43.625,00 eura kombi vozilo koje je kupljeno 2022. godine osposobljeno za malu putujuću knjižnicu.
- **454 Dodatna ulaganja za ostalu nefinancijsku imovinu** Smanjenje se najvećim dijelom odnosi na ulaganja Grada Križevaca u postojeći program GIS Križevci temeljem programske i podatkovne nadogradnje digitalnog upravljanja prostornim podacima izvedeno u 2022. godini, dok je u 2023. godini također izvršena tek manja nadogradnja. Uz to, u 2023. godini Gradski muzej Križevci je izvršio konzervatorsko-restauratorske radove na knjigama, pergamenama i akvarelama koji se čuvaju u Gradskom muzeju i dio su muzejske građe, čime je produžen je vijek trajanja i kvaliteta navedene građe.

53 Izdaci za dionice i udjele u glavnici Na odjeljku 5341 Dionice i udjeli u glavnici tuzemnih trgovačkih društava izvan javnog sektora u 2022. godini je evidentirana naknada u iznosu 470.000,00 kuna (62.379,72 eura) za kupnju i preuzimanje 86 poslovnih udjela, svaki nominalnog iznosa 200,00 kuna u trgovačkom društvu Radio Križevci d.o.o. U 2023. godini nije bilo takvih izdataka.

54 Izdaci za otplatu glavnice primljenih kredita i zajmova Na odjeljku 5443 Otplata glavnice primljenih kredita od tuzemnih kreditnih institucija izvan javnog sektora u 2023. godini je evidentirana otplata glavnice dugoročnog kredita ugovorenog s Erste & Steiermärkische bank d.d. za uređenje gradskog stadiona i pratećih objekata u iznosu 61.937,28 eura (7.742,16 eura x 8 rata). Otplata je počela 30.05.2023. godine.

2. PRIKAZ OSTVARENOG MANJKA, ODNOSNO VIŠKA PRORAČUNA U IZVJEŠTAJNOM RAZDOBLJU

2.1. PRENESENI REZULTAT PRORAČUNA IZ 2022. GODINE

Prema Godišnjem izvještaju o izvršenju Proračuna Grada Križevaca za 2022. godinu, Grad Križevci i proračunski korisnici ostvarili su sljedeći rezultat poslovanja:

Korisnik	Preneseni rezultat Godišnji izvještaj za 2022. godinu (HRK)	Preneseni rezultat Godišnji izvještaj za 2022. konvertiran u EUR
Grad Križevci	10.168.085,87	1.349.536,92
Dječji vrtić Križevci	314.769,15	41.777,04
COOR Križevci	-49.562,55	-6.578,08
OŠ Ljudevita Modeca Križevci	159.813,10	21.210,84
OŠ "Vladimir Nazor" Križevci	61.939,53	8.220,79
GŠ Alberta Štrige Križevci	52.380,08	6.952,03
Gradska knjižnica Križevci	30.231,67	4.012,43
Gradski muzej Križevci	-5.287,38	-701,76
Pučko otvoreno učilište Križevci	71.702,72	9.516,59
JVP Grada Križevaca	235.990,30	31.321,30
Ukupno	11.040.062,49	1.465.268,10

Tijekom 2023. godine izvršene su sljedeće korekcije rezultata:

Korisnik	Preneseni rezultat – Godišnji izvještaj	Korekcija rezultata	Preneseni rezultat nakon korekcije
Grad Križevci	1.349.536,92	92.529,55	1.442.066,47
Dječji vrtić Križevci	41.777,04		41.777,04
COOR Križevci	-6.578,08	-0,01	-6.578,09
OŠ Ljudevita Modeca Križevci	21.210,84	-0,01	21.210,83
OŠ "Vladimir Nazor" Križevci	8.220,79	-6.284,10	1.936,69
GŠ Alberta Štrige Križevci	6.952,03	652,43	7.604,46
Gradska knjižnica Križevci	4.012,43		4.012,43
Gradski muzej Križevci	-701,76	0,01	-701,75
Pučko otvoreno učilište Križevci	9.516,59	-0,01	9.516,58
JVP Grada Križevaca	31.321,30		31.321,30
Ukupno	1.465.268,10	86.897,86	1.552.165,96

Grad Križevci izvršio je korekciju za -0,03 eura radi usklađenja glavne knjige s analitičkim evidencijama nakon provedene konverzije HRK u EUR, zatim za -495,92 eura radi ispravaka knjiženja prethodnih godina, za -915,74 eura uslijed povrata neutrošenog dijela predujma za projekte „Školska shema“, za +623,32 eura radi potraživanja za više doznačena (neutrošena) sredstva koja su prethodne godine teretila rashode, za +191,12 eura zbog otpisa obveze za jamčevinu iz ranijih godina (tvrtka brisana iz sudskog registra) te za +93.126,80 eura temeljem Odluke o usklađenju bilančnih pozicija.

Korekcije rezultata radi usklađenja glavne knjige s analitičkim evidencijama nakon provedene konverzije HRK u EUR izvršili su i Centar za odgoj, obrazovanje i rehabilitaciju Križevci, Osnovna škola Ljudevita Modeca Križevci, Gradski muzej Križevci i Pučko otvoreno učilište Križevci. Uz to, Glazbena škola Alberta Štrige Križevci izvršila je otpis obaveza (prethodnih razdoblja) u 2023. godini u iznosu +652,43 eura, a Osnovna škola „Vladimir Nazor“ Križevci također je uskladila bilančne pozicije i ispravila rezultat radi pogrešnih knjiženja iz prethodnih godina po izvorima financiranja.

2.2. REZULTAT RAZDOBLJA

U 2023. godini ostvaren je višak prihoda i primitaka nad rashodima i izdacima u iznosu 1.571.786,89 eura.

Preneseni višak prihoda i primitaka iznosi 1.552.165,96 eura te stoga višak prihoda i primitaka raspoloživ u sljedećem razdoblju iznosi 3.123.952,85 eura.

II. OBRAZLOŽENJE POSEBNOG DIJELA GODIŠNJEG IZVJEŠTAJA O IZVRŠENJU PRORAČUNA

Rashodi i izdaci izvršeni su u 2023. godini po razdjelima, kako slijedi:

Oznaka	Razdjel	Iznos
101	Upravni odjel za pravne i opće poslove	2.248.957,43
201	Upravni odjel za gospodarstvo, financije, EU fondove i javnu nabavu	361.714,75
301	Upravni odjel za odgoj, obrazovanje, kulturu, sport, socijalnu skrb, nacionalne manjine i turizam	13.690.904,83
401	Upravni odjel za komunalno gospodarstvo, gradnju, prostorno uređenje i zaštitu okoliša	6.713.356,04
Ukupno		23.014.933,05

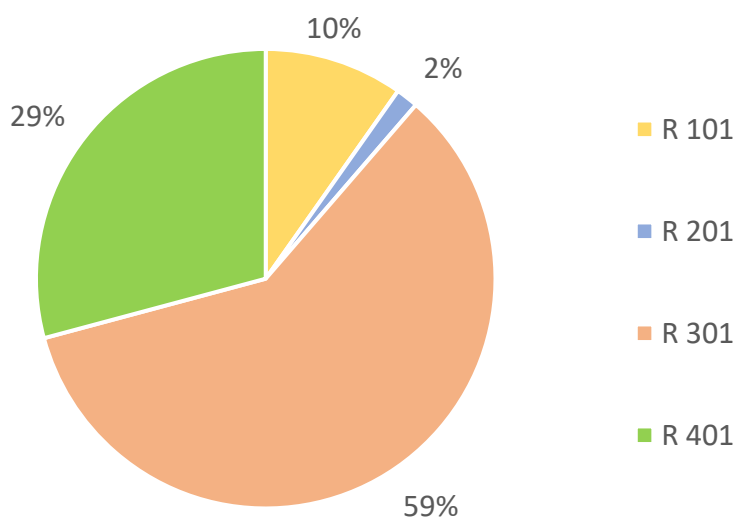

Obrazloženje posebnog dijela izvještaja o izvršenju proračuna temelji se na obrazloženjima financijskih planova proračunskih korisnika, a sadrži obrazloženje izvršenja programa iz posebnog dijela proračuna, koje se daje u nastavku, dok se pregled ciljeva koji su ostvareni provedbom programa i pokazatelji uspješnosti realizacije tih ciljeva daju u Prilogu 1 Godišnje izvješće o provedbi provedbenog programa Grada Križevaca za razdoblje 01.01. - 31.12.2023. godine.

Razdjel 101 Upravni odjel za pravne i opće poslove

Rashodi razdjela 101 Upravni odjel za pravne i opće poslove izvršeni su 2023. godini u iznosu 2.248.957,43 eura, odnosno u visini 93,66% godišnjeg plana.

Glava 10101 Predstavnička, izvršna i upravna tijela Grada

Program: Gradsko vijeće

Za aktivnosti Redovnog rada Gradskog vijeća utrošeno je 19.770,70 eura, odnosno 89,87% planiranog iznosa, i to najveći dio za naknade za rad članovima predstavničkih tijela i izvršnih tijela i upravnih vijeća, te za rashode protokola (cvijeće i vijence) i reprezentaciju.

Za financiranje političkih stranaka utrošeno je 99,40% plana. Sredstva se političkim strankama doznaju tromjesečno, sukladno zastupljenosti u Gradskom vijeću.

Za aktivnosti Savjeta mladih Grada Križevaca utrošeno je 1.032,37 eura, odnosno 51,62% plana, od čega je iznos od 741,87 eura utrošen na troškove službenog puta. Valja istaknuti da su članovi Savjeta mladih sudjelovali su na dvodnevnom treningu za savjete mladih u Rijeci, sudjelovali su na 11. Kongresu Savjeta mladih Republike Hrvatske, koji je u ožujku održan u Osijeku te su na poziv Savjeta mladih Grada Rijeke u lipnju prisustvovali obilježavanju Dana Grada Rijeke. Zbog osobnih razloga predsjednice, aktivnosti Savjeta mladih odvijale su se manjim intenzitetom te su nakon njezinog odstupanja s te pozicije u drugoj polovici godine održani izbori na kojima je izabran novi predsjednik. Uslijed spomenutih smanjenih aktivnosti Savjeta mladih predviđena sredstva nisu utrošena u mjeri u kojoj je to planirano.

Projekt "Grad po mjeri mladih – Gradski program za mlade Grada Križevaca", financiran je sredstvima Europske unije kroz program Erasmus+, u kojem je nositelj projekta Grad Križevci, a partner na projektu Centar za mlade Križevci. U 2023. godini utrošeno je 13,71% planiranog iznosa, budući da se dio aktivnosti projekta - radionice za mlade – održavaju u siječnju 2024. godine. Izvršenje u iznosu od 2.412,69 eura u 2023. godini odnosi se na grafičke i tiskarske usluge za promotivne materijale projekta te na uslugu promidžbe anketnog upitnika koji je izrađen u sklopu projekta. Aktivnost provedbe istraživanja o potrebama mladih započeta je u 2023. godini, no dovršena je sljedeće godine, tako da je usluga fakturirana u 2024. godini. Projekt je u provedbi od 1.6.2023. do 31.5.2024.

Program: Gradonačelnik

Za aktivnosti Redovnog rada gradonačelnika u 2023. godini utrošeno je 71,15% planiranog iznosa, a navedeno obuhvaća rashode za usluge (elektronski mediji, tisak, ostale usluge promidžbe i informiranja) i reprezentaciju. Izvanredni rashodi (nepredviđeni rashodi do visine proračunske pričuve) nisu nastali, odnosno proračunska pričuva nije korištena u 2023. godini.

Pokroviteljstva udrugama i građanima dodijeljena su u ukupnom iznosu 14.327,00 eura, odnosno 98,81% plana. Od navedenog iznosa, 6.329,00 eura je dodijeljeno udrugama,

3.095,00 eura sportskim društvima, 900 eura građanima i kućanstvima, 665,00 eura vjerskim zajednicama, dok je 3.338,00 eura ostalih donacija.

Kroz aktivnost Sufinanciranje projekata i programa financiranih iz nacionalnih i EU fondova sredstva su dodijeljena Udruzi Centar za mlade Križevci sredstva za troškove povezane s plaćom osobe zaposlene na projektu „Centar za mlade Križevci“ u ukupnom iznosu 3.320,00 eura te za provedbu projekta "Akcija za 5!" u iznosu 663,61 eura.

Program: Upravni odjeli

Redovni rad upravnih odjela obuhvaća troškove rada gradske uprave - plaće, ostale rashode za zaposlene, doprinose na plaće, naknade troškova zaposlenima (naknade za prijevoz, troškovi službenih putovanja, seminari), rashode za materijal i energiju (uredski materijal, električna energija, plin, gorivo za službena vozila i drugo), rashode za usluge (telefon, poštarina, računalne usluge vezano uz održavanje programa Riznice, programa za analitičko praćenje gradskih prihoda i drugo), ostale nespomenute rashode poslovanja (premije osiguranja imovine, prijevoznih sredstava i zaposlenih i drugo), financijske rashode vezano uz vođenje žiro računa Grada kod poslovne banke, nabavu postrojenja i opreme (računalna oprema, uredski namještaj i oprema), a ti su rashodi izvršeni u okviru planiranih iznosa za razdoblje, odnosno u visini 95,22 % godišnjeg plana.

Za aktivnost Javni radovi utrošeno 41,13 % planiranog iznosa. U 2023. godini Gradu Križevcima je odobren jedan korisnik mjere aktivne politike zapošljavanja – Javni rad. Rad se odvijao tijekom 9 mjeseci u nepunom radnom vremenu (na pola radnog vremena) te je bio u financiran od strane Hrvatskog zavoda za zapošljavanje u iznosu od 50% bruto plaće, dok je drugu polovicu financirao Grad Križevci.

Kapitalni projekt obnova zgrade gradske uprave realiziran je s izvršenjem 98,64% planiranih rashoda. Zgrada gradske uprave uspješno je prijavljena za konstruktivnu obnovu od potresa preko Ministarstva kulture i medija te je najveći dio radova financiran bespovratnim sredstvima iz Fonda solidarnosti Europske unije, čime je izrađena potrebna dokumentacija te u cijelosti obnovljeno krovništvo zgrade gradske uprave. Također su djelomično obnovljeni i pojačani betonski temelji te sanirani oštećeni zidovi i stropovi.

Program: Zajedničke aktivnosti predstavničkih, izvršnih i upravnih tijela Grada

Zajedničke aktivnosti predstavničkih, izvršnih i upravnih tijela Grada obuhvaćaju rashode koji se ne odnose izravno na rad Gradskog vijeća, Gradonačelnika ili Upravnih odjela, već na Grad kao instituciju.

Radi se o naknadi koja prema članku 5. Zakona o financiranju jedinica lokalne i područne (regionalne) samouprave pripada Ministarstvu financija - Poreznoj upravi u iznosu od 1% ukupno naplaćenih prihoda za troškove obavljanja poslova utvrđivanja, evidentiranja, naplate, nadzora i ovrhe poreza na dohodak, naknadi članovima povjerenstava za javnu nabavu, tehničke preglede radova i drugo, usluge odvjetnika i ostale intelektualne usluge, grafičke i tiskarske usluge, tuzemnim i međunarodnim članarinama te sudskim i javnobilježničkim pristojbama. Gore navedeni rashodi su izvršeni u okviru planiranog, odnosno 85,67% plana.

Za rashode temeljem ošasne imovine utrošeno je 920,30 eura. Ošasna imovina je imovina bez nasljednika i u čijem slučaju sva ostavina po sili zakona prelazi na općinu ili grad koji time dobivaju jednak položaj kao da su ostaviteljevi nasljednici. Prema Zakonu o nasljeđivanju Grad odgovara za ostaviteljeve dugove do visine vrijednosti naslijeđene imovine, a predmet ovrhe radi ostvarenja ili osiguranja tražbina ostaviteljevih vjerovnika prema općini, odnosno gradu na koje je prešla ošasna ostavina mogu biti samo stvari i prava koja su sastavni dio ostavine. Grad osporava sve troškove i dugove ostavitelja koji su u protivnosti s gore navedenom odredbom Zakona o nasljeđivanju. Izvršeni rashodi na aktivnosti A110402 temeljem ošasne imovine obuhvaćaju nesporne troškove koje je grad naslijedio iza ošasnih ostavitelja.

Sukladno uputi Ministarstva financija povrat komunalnog doprinosa i naknade koji je uplaćen u prethodnoj godini i tada nije evidentiran kao obveza za povrat, već kao prihod evidentira se na podskupini 329, na teret izvora 32 Komunalni doprinosi i naknade. Međutim, u 2023. godini nije bilo ovakvih rashoda, budući da su pretplate iz prethodne godine po komunalnim doprinosima i naknadama već tada evidentirane kao obveza, a ne kao prihod te se u slučaju povrata i vraćaju s pozicije obveze.

Glava 10102 Mjesna samouprava

Redovni rad mjesnih odbora i gradskih četvrti obuhvaća rashode za električnu energiju u društvenim domovima, materijal i sredstva za tekuće i investicijsko održavanje zgrada društvenih domova i za manje komunalne akcije, sredstva za prijevoz vode i druge usluge. U 2023. godini za te je rashode utrošeno ukupno 11,21% više od plana, a razlog tome je porast cijena materijala i samih radova, a i povećana potreba za nabavom kamene mase za poljske puteve na području Grada Križevaca.

U 2023. godini su održani izbori za članove mjesnih odbora i gradskih četvrti za Mjesni odbor Ivanec Križevački, a za provedbu izbora utrošeno je 4.914,39 eura.

Razdjel 201 Upravni odjel za gospodarstvo, financije, EU fondove i javnu nabavu

Rashodi razdjela 201 Upravni odjel za gospodarstvo, financije, EU fondove i javnu nabavu u 2022. godini izvršeni su u iznosu 361.714,75 eura, odnosno 46,78% plana.

Glava 20101 Financije

Program: Krediti i zajmovi

Grad Križevci je tijekom 2022. godine sklopio Ugovor o kreditu (naziv programa kreditiranja: ESIF Krediti za javnu rasvjetu, namjena kredita: Osnovna sredstva - Rekonstrukcija javne rasvjete) s Hrvatskom bankom za obnovu i razvitak u ime Ministarstva regionalnoga razvoja i fondova Europske unije, a za račun Republike Hrvatske u iznosu 8.500.000,00 HRK. Kredit je korišten tijekom 2022. i 2023. godine, a u 2023. godini temeljem ovog kredita nastalo je 2.306,70 eura financijskih rashoda, koji se odnose na kamate.

Osim toga, 22.04.2022. godine je ugovoren je dugoročni kredit s Erste & Steiermärkische bank d.d. za namjenu uređenja gradskog stadiona i pratećih objekata, koji je iskorišten u 2022. godini. U 2023. godini temeljem ovog kredita utrošeno je 8.770,90 eura za kamate te 61.937,28 eura za otplatu glavnice.

Program: Dana jamstva

Sredstva osigurana za kapitalne pomoći trgovačkim društvima u javnom sektoru po protestiranim jamstvima odnose se na jamstvenu pričuvu sukladno Ugovoru o jamstvu za kredit Križevačkog poduzetničkog centra d.o.o. za izgradnju sportske dvorane, a u 2023. godini nisu korištena.

Glava 20102 Gospodarstvo

Program: Poticanje poduzetništva i obrtništva

U okviru kreditne linije Križevački poduzetnik Grad sufinancira kamate po poduzetničkim kreditima, a program se provodi u suradnji s poslovnim bankama. Korisnici sredstava subvencije kamata na poduzetničke kredite su obrti, mala i srednja trgovačka društva, obiteljska poljoprivredna gospodarstva, zadruge i profitne ustanove. U 2023. godini isplaćeno je 13.622,32 eura za subvencije kamata na takve kredite.

Potpore poduzetništvu i obrtništvu u 2023. godini nisu realizirane, budući da nisu iskazane potrebe za ovakvom vrstom subvencija.

Za sufinanciranje rada Križevačkog poduzetničkog centra d.o.o. utrošeno je 39.800,00 eura, što se odnosi na subvencije za tekuće poslovanje, odnosno za redovni rad Centra.

Za Obrtnički i gospodarski sajam Koprivničko-križevačke županije koji je održan u Križevcima u studenome utrošeno je ukupno 12.514,37 eura, od čega je 10.700,00 eura doznačeno organizatoru, dok je 1.814,37 eura rashoda za reprezentaciju za goste Grada na sajmu.

U okviru projekta Ostali sajmovi izvršenje rashoda iznosi 7.099,29 eura, što se odnosi na troškove povezane s organizacijom Sajma cvijeća pod nazivom "Križevci u cvijeću" te sajma "Gastro Fest".

Program: Potpora poljoprivredi

U okviru potpora poljoprivredi u 2023. godini je utrošeno 54.390,78 eura za subvencioniranje kamate za kreditiranje proljetne sjetve, dodjelu potpora za nabavu šećernih pogača, prodaju vlastitih poljoprivrednih proizvoda na tržnicama, korištenje uzgojno vrjednijeg genetskog materijala u stočarstvu, analizu tla, ulaganja u višegodišnje nasade i opreme za doradu i preradu voća te opremanje plastenika i staklenika.

Sredstva za projekt Zdravo Križevci utrošena su u iznosu 520,13 eura, što se najvećim dijelom odnosi na vođenje promotivnih aktivnosti.

Program: Priprema strateških razvojnih dokumenata

Kod programa Priprema Strateških razvojnih dokumenata utrošeno je 1.944,53 eura za dizajn i pripremu promotivnih materijala za kampanju brendiranja Grada Križevaca.

Glava 20103 EU projekti

Program: Prekogranična suradnja

Rashodi iskazani na projektu "Cross-border wine routes 2" odnose se na doznaku sredstava mađarskom projektnom partneru, odnosno refundaciju pripadajućeg dijela po odobrenim izvještajima i zahtjevima za naknadom sredstava. Naime, projekt je financiran iz Interreg V-A Programa suradnje Mađarska-Hrvatska 2014.-2020. godine, a njegova provedba završila je 31.12.2022. godine. U 2023. godini ostvarene su refundacije prihoda za dva izvještajna razdoblja.

Program: Priprema projekata za prijavu na natječaje iz EU fondova

Program pripreme projekata za prijavu na natječaje iz EU fondova obuhvaća rashode za pripremu projektne i tehničke dokumentacije te druge troškove, koji nastaju prilikom pripreme projektnih prijava na natječaje za sufinanciranje, što se odnosi prije svega na infrastrukturne projekte, budući da Grad kontinuirano radi na pripremi i prijavi projekata na natječaje, a u 2023. godini utrošeno je 6.221,38 eura za arhitektonsku snimku postojećeg stanja i analizu postojećih kapaciteta škola (OŠ "Vladimir Nazor" Križevci i OŠ Ljudevita Modeca Križevci) u svrhu pripreme projekta treće osnovne škole za prijavu na natječaj.

Program: Provedba EU projekata – EUCEF

U okviru aktivnosti Uspostavljanje intermodalnog terminala Križevci i proizvodnja vodika iz solarne energije utrošeno je 5.250,00 eura za geotehnički elaborat za potrebe projektiranja industrijskog kolosijeka u Križevcima.

Program: EGP financijski mehanizam za razdoblje od 2014. do 2021. godine

U okviru EGP financijskog mehanizma za razdoblje od 2014. do 2021. godine, Gradu Križevcima i projektnim partnerima Komunalnom poduzeću d.o.o. Križevci i Efla h.f. (Island) su u ožujku 2022. godine odobrena 2 projekta čija provedba traje od 25.05.2022. godine do 30.04.2024. godine:

1. „Izrada tehničke dokumentacije za korištenje geotermalne energije na području Grada Križevaca“, kojim će se izraditi sva potrebna tehnička dokumentacija za eksploataciju bušotine Križevčanka 1, glavni projekt za istražnu bušotinu Križevčanka 2, te idejni i glavni projekt za uspostavu sustava grijanja javnih objekata ("district heating"). Cilj je geotermalnu bušotinu iskoristiti za grijanje kompleksa javnih zgrada koje su u blizini izvora kao što su škole, Visoko gospodarsko učilište, potencijalno gradskog bazena, ali i omogućiti korištenje geotermalne energije za grijanje staklenika i sušare u suradnji s VGUK koji u blizini bušotine ima svoje poljoprivredne površine i praktikume.
2. „Uspostavljanje sustava za proizvodnju geotermalne energije na području Grada Križevaca“, koji ima za cilj utvrditi geotermalni potencijal ležišta. Pod tim se podrazumijeva ustanoviti moguću količinu pridobivanja geotermalne vode i količinu plina otopljenog u vodi, zatim ležišnu temperaturu i tlak, fizikalno – kemijske karakteristike vode i plina te na temelju interpretacije mjerenih podataka utvrditi ležišne parametre za izračun rezervi geotermalne vode. Nadalje, provest će se planirana probna eksploatacija za potrebe hidrodinamičkih i laboratorijskih ispitivanja kako bi se utvrdile karakteristike ležišta i definirali parametri ležišta potrebni za izradu Elaborat rezervama.

Tijekom 2023. godine utrošeno je ukupno 52.048,81 eura, od čega 38.937,96 eura za projekt „Izrada tehničke dokumentacije za korištenje geotermalne energije na području Grada Križevaca“ te 13.110,85 eura za projekt „Uspostavljanje sustava za proizvodnju geotermalne energije na području Grada Križevaca“, a obuhvaćeni su troškovi izrade plana i programa izvođenja hidrodinamičkog ispitivanja geotermalne bušotine Križevčanka-1, geodetskog snimanja k.č. 1966 k.o. Križevci i izrade geodetskog nacrtu za projektiranje i izradu svih geodetskih priloga, izradu idejnog projekta za izradu istražne bušotine Križevčanka 2, troškove studijskog putovanja na Island, izradu web stranice i promidžbenih materijala te doznaku dijela refundiranih sredstava po odobrenim izvještajima projektnom partneru Komunalno poduzeće Križevci d.o.o.

Razdjel 301: Upravni odjel za odgoj, obrazovanje, kulturu, sport, socijalnu skrb, nacionalne manjine i turizam

Rashodi razdjela 301 Upravni odjel za odgoj, obrazovanje, kulturu, sport, socijalnu skrb, nacionalne manjine i turizam u 2023. godini izvršeni su u iznosu 13.690.904,83 eura, odnosno u visini 95,70% godišnjeg plana.

Glava 30101 Predškolski odgoj

Program: Predškolski odgoj u Dječjem vrtiću Križevci

Dječji vrtić Križevci je proračunski korisnik Grada Križevaca te u okviru njegova redovnog rada, Grad iz općih prihoda i primitaka financira najveći dio rashoda za zaposlene, dok Dječji vrtić Križevci financira materijalne rashode i dio rashoda za zaposlene iz prihoda po posebnim propisima (uplate roditelja). Obrazloženje izvršenja rashoda Dječjeg vrtića Križevci u 2023. godini daje se, kako slijedi:

Aktivnost A310101 Redovni rad Dječjeg vrtića obuhvaća prihode i rashode potrebne za održavanje redovnog desetosatnog programa vrtića i jaslica, kraćeg programa ranog učenja engleskog jezika te male sportske igraonice. Ukupno utrošena sredstva u okviru ove aktivnosti iznose 996.170,46 eura s ostvarenim indeksom 91,74%, a odnose se na:

- *311 Plaće (11 – opći prihodi i primici, 31- Prihodi po posebnim propisima,) izvršeni rashodi za zaposlene, troškovi plaće u iznosu od 586.737,71 eura, ostvareni su s indeksom 97,23%. Na ovom izvoru sredstava iskazano je izvršenje troškova koje se financira iz Gradskog proračuna, uplata roditelja za usluge vrtića.*
- *312 Ostali rashodi za zaposlene(11 – opći prihodi i primici, 31- Prihodi po posebnim propisima, 423-udio iz državnog proračuna za projekte gdje su rashodi kod korisnika) odnose se na troškove isplaćenih nagrada, otpremnina, naknada za bolest, regres za godišnji odmor, mjesečni neoporezivi dodatak na plaću u obliku nagrade za radne rezultate te ostalo. Izvršeni su u iznosu 106.687,94 eura što je 99,51% vrijednosti od planirane.*
- *313 Doprinosi na plaće (11 – opći prihodi i primici) ostvareni su u iznosu od 95.426,30 eura što je 98,34% od planiranog.*
- *321 Naknade troškova zaposlenima (31- Prihodi po posebnim propisima, 42 - Prihodi iz drugih proračuna te ostalih subjekata unutar općeg proračuna) odnose se na troškove prijevoza na posao i s posla, službenih putovanja i stručnih usavršavanja. Ostvareni su u iznosu od 21.966,59 eura što je 79,79% od planiranog.*
- *322 Rashodi za materijal i energiju(31 – prihodi po posebnim propisima, 42 - Prihodi iz drugih proračuna te ostalih subjekata unutar općeg proračuna, 51- Donacije) odnose se na namirnice za prehranu, uredski materijal, literaturu, materijal i sredstva za čišćenje i održavanje, energiju te sitni inventar te nabavu didaktičkih materijala u iznosu od 132.562,21 eura što je 78,66% od planiranoga.*
- *323 Rashodi za usluge (11– opći prihodi i primici, 31 – prihodi po posebnim propisima) odnose se na usluge telefona, pošte i prijevoza, usluge tekućeg i investicijskog održavanja, komunalne usluge, zakupnine i najamnine, intelektualne usluge, računalne usluge, a ostvarene su u iznosu od 32.914,77 eura što je 73,61% od planiranog.*

- 329 Ostali nespomenuti rashodi poslovanja (11 – opći prihodi i primici, 31 – prihodi po posebnim propisima, 51- Donacije) ostvareni su u iznosu od 7.584,66 (indeks 78,52%), a odnose se na premije osiguranja, reprezentacija te članarina.
- 343 Ostali financijski rashodi(31 – prihodi po posebnim propisima) ostvareni su u iznosu od 84,62 eura odnosno 30,22% od planiranoga, a rashodi se odnose na financijske rashode točnije na bankarske usluge i usluge platnog prometa.
- 422 Postrojenja i oprema (31 – prihodi po posebnim propisima, 42 - Prihodi iz drugih proračuna te ostalih subjekata unutar općeg proračuna, 51 - Donacije)odnose se na nabavu namještaja za opremanje prostorija za boravak djece, igrala za dvoranu i igralište te nabavu perilice posuđa. Ukupan iznos je 12.205,66 što je 44,51% planiranog iznosa.

Aktivnost A310102 Mala škola obuhvaća prihode i rashode za kraći program predškole čija se provedba temelji na čl. 15.a Zakonu o predškolskom odgoju i obrazovanju (NN 10/97, 107/07, 94/13, 98/19, 57/22) te Pravilnika o sadržaju i trajanju programa predškole (NN 107/14) koji je financiran od strane Ministarstva znanosti i obrazovanja. Ukupno utrošena sredstva u okviru aktivnosti iznose 4.188,39 eura s ostvarenim indeksom 46,90%, a odnose se na:

- 321 Naknade troškova zaposlenima (42 - Prihodi iz drugih proračuna te ostalih subjekata unutar općeg proračuna) u iznosu od 72,00 eura odnose se na stručna usavršavanja zaposlenika. Ostvareni su s indeksom od 15,32%.
- 322 Rashodi za materijal i energiju (42 - Prihodi iz drugih proračuna te ostalih subjekata unutar općeg proračuna) odnose se na uredski materijal, literaturu, ostali materijal za potrebe redovnog poslovanja te sitni inventar u iznosu od 2.995,64 eura (indeks 46,37%).
- 422 Postrojenja i oprema (42 - Prihodi iz drugih proračuna te ostalih subjekata unutar općeg proračuna) odnose se na nabavu namještaja za opremanje prostorija za boravak djece te igrala. Ukupan iznos je 1.120,75 što je 56,04% planiranog iznosa.

Provedbom ovog programa ostvareni su ciljevi povećane stručnosti zaposlenika i materijalnih uvjeta rada, osigurano je svakom djetetu sudjelovanje u programu predškole godinu dana prije polaska u osnovnu školu te je stvoreno inkluzivno okruženje za uključivanje djece s teškoćama u razvoju u redovan program. Cilj povećanja kvalitete i stručnosti zaposlenika ostvaren je sudjelovanjem djelatnika na stručnim seminarima što je rezultiralo boljom kvalitetom usluge koju ustanova pruža.

Nadalje, uz rashode koje u okviru svojeg financijskog plana izvršava proračunski korisnik Dječji vrtić Križevci, u 2023. godini Grad Križevci je provodio kapitalni projekt uređenja parka i ostalih vanjskih površina oko zgrade objekta vrtića, a godišnje izvršenje je 35.793,49 eura odnosno 98,70% plana, što je namijenjeno za sadnju stabala i ukrasnog grmlja te nabavu i postavljanje različitih drvenih igrala i opreme (klupe, kućice i dr.); dio sredstava za ovaj kapitalni projekt osiguran je iz Središnjeg državnog ureda za demografiju i mlade.

Program: Predškolski odgoj u ostalim ustanovama

U sklopu programa Predškolski odgoj u ostalim ustanovama, sufinanciranje boravka djece u predškolskim ustanovama/ privatnim dječjim vrtićima kojima Grad nije osnivač izvršeno je u 2023. godini u iznosu 552.211,69, što je 101,47% plana. Taj program uključuje, osim sufinanciranja boravka djece u privatnim dječjim vrtićima (za što su sredstva osim iz Proračuna Grada, osigurana i iz Državnog proračuna, slijedom Odluke Vlade RH o dodjeli sredstava za

fiskalnu održivost dječjih vrtića za pedagošku godinu 2023./2024.), i aktivnost Sufinanciranje boravka djece s područja Grada Križevaca u dječjim vrtićima na području drugih općina, s izvršenjem od 17.031,90 eura (što je 94,62% plana), kroz koju je iz gradskog proračuna sufinanciran boravak djece koja imaju prebivalište na području Grada Križevaca u 7 vrtića izvan Križevaca te projekt Sufinanciranje kapitalnih ulaganja u dječjim vrtićima na području Grada Križevaca (radi se o privatnim vrtićima), gdje je izvršenje gotovo stopostotno, odnosno iznosi 9.999,99 eura (99,99 % od plana), svaki je privatni dječji vrtić primio 3.333,33 eura.

Program: Dodatni programi predškolskog odgoja

Dodatni programi predškolskog odgoja obuhvaćaju sljedeće aktivnosti i tekuće i kapitalne projekte:

- Grad Križevci – prijatelj djece, s izvršenjem od 3.145,96 eura (67,51% u odnosu na plan)
- Sveti Nikola – izvršenje je u iznosu od 1.161,60 eura (iliti 92,9 % od planiranog iznosa)
- Sufinanciranje djelatnosti dadilja, s izvršenjem u iznosu od 31.965,42 eura (što je 99,77% od plana)
- Sufinanciranje programa rane intervencije – gdje je izvršenje bilo u iznosu od 17.354,98 eura (što daje 86,77% u odnosu na iznos planiran za 2023.).

Glava 30102 Osnovnoškolsko obrazovanje

U okviru glave Osnovnoškolsko obrazovanje provode se programi Osnovnoškolsko obrazovanje u OŠ Ljudevita Modeca Križevci, Osnovnoškolsko obrazovanje u OŠ „Vladimir Nazor“ Križevci, Osnovnoškolsko obrazovanje u GŠ Alberta Štrige Križevci i Osnovnoškolsko obrazovanje u Centru za odgoj, obrazovanje i rehabilitaciju Križevci te dodatni programi osnovnoškolskog obrazovanja. Rashodi osnovnoškolskog obrazovanja kod škola uključuju zakonski standard (financiran iz dodatnog udjela u porezu na dohodak za osnovno školstvo i iz pomoći izravnjanja za decentralizirane funkcije za osnovno školstvo, slijedom Uredbe Vlade RH) i rashode iznad standarda (financiraju se dijelom iz općih prihoda i primitaka Grada kao osnivača, a dijelom iz izvora koje ostvaruju same škole kao korisnici proračuna). Obrazloženja izvršenja rashoda proračunskih korisnika Grada Križevaca – osnovnih škola daje se u nastavku, kako slijedi:

Osnovna škola Ljudevita Modeca Križevci

Aktivnost Rashodi zakonskog standarda u kojem je izvršenje u 2023. bilo s iznosom od 366.612,36 eura što je 99,28 % od planiranog iznosa obuhvaća troškove za obavljanje redovne odgojno-obrazovne djelatnosti- obvezno osnovnoškolsko obrazovanje kojemu je cilj osigurati učenicima stjecanje temeljnih općeobrazovnih i stručnih kompetencija i osposobiti učenike za cjeloživotno učenje. Nastali troškovi obuhvaćaju troškove prijevoza učenika financiranih iz dodatnog udjela u porezu na dohodak za osnovno školstvo i iz pomoći izravnjanja za decentralizirane funkcije za osnovno školstvo troškove službenih putovanja, rashode za materijal i energiju (uredski materijal, električna energija, plin, gorivo za službeno vozilo, materijal i dijelovi za tekuće i investicijsko održavanje, sitni inventar te radna i zaštitna odjeća i obuća), rashode za usluge (telefon, prijevoz učenika, poštarina, usluge tekućeg i investicijskog održavanja, komunalne usluge, najamnine za pisače, zdravstvene i veterinarske usluge, usluge poslovno-tehničke suradnje na poslovima zaštite na radu i zaštite od požara, računalne

usluge), premije osiguranja za službeno vozilo, nabavu postrojenja i opreme (računalna oprema, namještaj za urede, projektor, visokotlačni perlač), nabavu prikolice za službeni automobil i ugradnju kuke na službeni automobil, nabavu školske lektire i knjiga za potrebe školske knjižnice i rashode za dodatna ulaganja na nefinancijskoj imovini (sanacija parketa i sanitarnog čvora i hodnika u područnoj školi Vojakovački Osijek).

Aktivnost Rashodi iznad zakonskog standarda dijelom se financira dodatnim sredstvima Grada kao osnivača u kojem je izvršenje bilo u iznosu od 319.887,63 eura što je 91,87% plana, a odnosi se na troškove prijevoza prehrane učenicima područnih škola, na dio rashoda vezanih za sportsku dvoranu, provođenje programa Školski medni dan s hrvatskih pčelinjaka 2023. (edukacija učenika prvog razreda o važnosti meda kao sastavnog dijela prehrane), podjelu poklon paketa za Svetog Nikolu (356 učenika), troškove za financiranje gradsko-općinskih učeničkih natjecanja i smotri, najamninu za korištenje sportske dvorane za potrebe provedbe nastave tjelesne i zdravstvene kulture, nabavu nefinancijske imovine (zapisničarskog stola za sportsku dvoranu, školskih klupa i stolica, klima uređaja, kosilice za visoku travu, plinskog roštilja za opremanje školske kuhinje te izvođenje radova na izgradnji fotonaponske sunčane elektrane u područnoj školi Sveta Helena).

Aktivnost Rashodi iznad zakonskog standarda drugim dijelom se ostvaruje iz vlastitih prihoda, prihoda za posebne namjene, pomoći, donacija i prihoda od prodaje imovine. Vlastiti prihodi izvršeni su u iznosu od 36.771,52 eura odnosno 54,91% u odnosu na plan, a odnose se na troškove za službena putovanja, rashode za materijal i energiju (uredski materijal, električna energija, plin, sitni inventar), rashode za usluge (telefon, usluge tekućeg i investicijskog održavanja, komunalne usluge, računalne usluge, nabavu postrojenja i opreme (Fisher set robotics za edukaciju učenika iz područja robotike i informatike i prijenosno računalo za nagradu učenici za postignute rezultate na državnom natjecanju iz hrvatskog jezika). Prihodi za posebne namjene odnose se na nabavu namirnica za školsku kuhinju i ostalih rashoda koji su vezani uz školsku prehranu, financiranu uplatama roditelja, a ostvareni su u iznosu od 11.652,86 eura što je 75,18% u odnosu na planirana sredstva jer od početka drugog polugodišta školske godine 2022./2023. troškove prehrane svim učenicima sufinancira Ministarstvo znanosti i obrazovanja. Pomoći su ostvarene u iznosu od 2.238.462,32 eura što je 98,03 % plana, a odnose se na troškove za organizaciju županijskih stručnih vijeća razredne nastave, glazbene kulture i aktiv socijalnog pedagoga, plaće zaposlenicima, naknade za prijevoz, ostale materijalne naknade, novčane naknade zbog nezapošljavanja određene kvote osoba s invaliditetom, sufinanciranje troškova prehrane učenika i sredstva za opskrbu besplatnim menstrualnim potrepštinama, mentorstvo učitelja, rashode za nabavu udžbenika obveznih i izbornih predmeta radnog i trajnog karaktera, nabavu glazbenih instrumenata za darovite učenike, nabavu lektire za školsku knjižnicu i organizaciju županijskih natjecanja.

Donacije su izvršene u iznosu od 5.420,32 eura što je 95,83% od planiranog iznosa, a ostvarene su od Hrvatskog školskog sportskog saveza Zagreb za poludržavna i državna natjecanja, DM-a za područnu školu Veliki Raven (nabava sitnog inventara i materijala za potrebe izvođenja nastave) i u okviru projekta STEM (set robota, kamere za umjetnu inteligenciju, STEM box). Aktivnost Izgradnja fotonaponske sunčane elektrane „Školske zgrade“ odnosi se na izgradnju sunčane elektrane u područnoj školi u Velikom Ravenu sa iznosom izvršenja 13.524,91 eura što je 100 % od planiranog iznosa sa ciljem smanjenja emisije stakleničkih plinova te uštede energije u neposrednoj potrošnji.

Aktivnost Produženi boravak izvršena je u iznosu 57.878,22 eura - za isplatu plaća i ostalih materijalnih naknada za zaposlena četiri učitelja u produženom boravku i za nabavu namirnica za prehranu učenika te didaktičko-edukativnog i ostalog materijala potrebnog za izvođenje planiranog kurikulumu produženog boravka. Cilj aktivnosti je osigurati učenicima od 1. do 4. razreda boravak u školi prije i nakon redovne nastave, sa slobodnim i organiziranim aktivnostima, prehranom (doručak, užina, ručak) te nastavnim i izvannastavnim aktivnostima.

U okviru aktivnosti Pomozimo jedni drugima V (2022.-2023.) i Pomozimo jedni drugima VI (2023.-2024.) izvršeni su rashodi za isplatu plaća, naknada za prijevoz i ostalih materijalnih naknada za drugo polugodište školske godine 2022./2023. za devet pomoćnika u nastavi i prvo polugodište školske godine 2023./2024. za deset zaposlenih pomoćnika. Za tu namjenu utrošeno je ukupno 61.525,75 eura. Cilj aktivnosti je osigurati učenicima podršku u nastavi, komunikaciji i socijalnoj uključenosti, pomoći u kretanju, pri uzimanju hrane i pića te obavljanju školskih aktivnosti i zadataka.

U okviru aktivnosti Građanski odgoj ostvareni su rashodi u iznosu 501,60 eura što je 63,25 % od planiranog iznosa za isplatu ugovora o djelu voditeljici za provođenje izvanškolske aktivnosti u okviru provedbe programa „Građanski odgoj i obrazovanje“ za 15 učenika petih i šestih razreda. Cilj aktivnosti je promicanje nenasilja, tolerancije i solidarnosti te razvijanje ljudskih vrijednosti i poštivanja ljudskih prava, ali i obrazovati učenike o njihovim pravima, odgovornosti i aktivnoj ulozi kao člana zajednice.

Cilj aktivnosti Osiguravanje školske prehrane za djecu u riziku od siromaštva (2022.-2023.) je pružiti nefinancijsku pomoć djeci u siromaštvu ili u riziku od siromaštva i to u vidu podjele obroka. Realizirana su sredstva za nabavu namirnica i usluge troškova prijevoza za prehranu učenicima u područnim školama za drugo polugodište školske godine 2022./2023. u iznosu od 27.476,17 eura što je 100 % u odnosu na plan. Aktivnost Školska shema (2022.-2023.) i Školska shema (2023.-2024.) ostvarena u ukupnom iznosu od 7.772,30 eura odnosi se na nabavu voća i voćnih sokova, mlijeka i mliječnih proizvoda. Cilj aktivnosti je podizanje razine svijesti učenika/djece o pravilnoj prehrani i zdravom načinu života, povećanje unosa svježeg voća i mlijeka te promicati zdrave prehrambene navike djece čime se nastoji spriječiti povećana učestalost dječje pretilosti koja je prouzročena lošim potrošačkim navikama usmjerenima na prerađenu hranu koja često sadržava velike količine dodanog šećera, soli, masti ili aditiva.

Osnovna škola „Vladimir Nazor“ Križevci:

Aktivnost Rashodi zakonskog standarda obuhvaća troškove potrebne za redovno obavljanje djelatnosti školske ustanove kojoj je cilj odgoj i obrazovanje djece i mladeži osnovnoškolske dobi. Nastali troškovi obuhvaćaju naknade troškova zaposlenima (dnevnice, naknade za prijevoz i smještaj na službenim putovanjima zbog natjecanja učenika i stručnih usavršavanja), rashode za materijal i energiju (uredski materijal, literatura, plin, električna energija, materijal i dijelovi za tekuće i investicijsko održavanje, sitni inventar i drugo), rashode za usluge (telefon, pošta, prijevoz učenika u školu i odvoz kući, usluge tekućeg i investicijskog održavanja, komunalne, zdravstvene, intelektualne, računalne i ostale usluge), nabavu opreme (računala, projektori, stolovi za učionice), dodatna ulaganja na građevinskim objektima (sanacija krova na matičnoj školi te sanacija sanitarnih čvorova u Područnoj školi Većeslavec). Rashodi su ostvareni su iznosu od 222.515,77 eura ili 99,92 % u odnosu na plan za 2023. godinu.

Aktivnost Rashodi iznad zakonskog standarda financira se dijelom iz općih prihoda i primitaka Grada kao osnivača, a dijelom iz ostalih izvora koje ostvaruje škola. Rashodi iz općih prihoda i primitaka ostvareni su u iznosu od 40.182,61 eura, a odnose se na održavanje gradsko-općinskih natjecanja, troškove prijevoza prehrane za učenike na područne škole u sklopu projekta Osiguravanja školske prehrane za djecu u riziku od siromaštva, troškove prijevoza učenika u školu i odvoz kućama, podjelu darova djeci za Svetog Nikolu, sredstva za provođenje Školskog mednog dana s hrvatskih pčelinjaka za učenike prvih razreda, troškove energenta i tekuće investicijsko održavanje. Ova aktivnost drugom dijelom ostvaruje se iz vlastitih prihoda, prihoda za posebne namjene, pomoći, donacija te od prodaje imovine. Rashodi iz vlastitih izvora ostvareni su u iznosu 7.045,63 eura za stručna usavršavanja zaposlenika, ostale materijale za potrebe redovnog poslovanja, namirnice i ostale usluge tekućeg i investicijskog održavanja te izvođenje građevinskih radova na Područnoj školi u Većeslavcu. Rashodi po posebnim propisima ostvareni su za nabavu materijala i sredstava za čišćenje i održavanje školske kuhinje te sitnog inventara i ostalih rashoda vezanih uz školsku prehranu, a ostvareni su u iznosu od 5.929,40 eura. Nabavljeni su printeri za područne škole te opreme za školsku kuhinju u područnoj školi Đurđić, ostvareni su u iznosu 6.954,49 eura. Ostvarenje ovih rashoda je manje zbog toga što od početka 2023. godine prehranu sufinancira Ministarstvo znanosti i obrazovanja te je prehrana za sve učenike besplatna. Rashodi od pomoći ostvareni su u iznosu 1.902.735,00 eura, a odnose se na troškove organizacije županijskih natjecanja, organizaciju županijskih stručnih vijeća, plaće zaposlenika, naknade za prijevoz na posao i s posla, ostale materijalne naknade, novčane naknade zbog nezapošljavanja određene kvote osoba s invaliditetom, sufinanciranje troškova prehrane svih učenika, nabavu udžbenika radnog i trajnog karaktera, nabavu knjiga za knjižnicu te za nabavu menstrualnih potrepština za djevojčice. Rashodi iz sredstva donacija utrošeni su za namirnice, prijevoz i ostale materijale za organizaciju državnih natjecanja te sitni inventar u iznosu 1.931,21 eura. Donacije su ostvarene od Hrvatskog školskog sportskog saveza, fizičkih osoba i trgovačkih poduzeća. Rashodi od prodaje imovine utrošeni su za nabavu projektora za učionicu predmetne nastave i hladnjak za područnu školu Đurđić u iznosu 1.273,00 eura.

U okviru aktivnosti projekta Erasmus +, rashodi su izvršeni za stručna usavršavanja učitelja u inozemstvu za troškove prijevoza, smještaja i kotizacije. Učitelji polaze različite tečajeve u europskim zemljama, a stečena znanja i iskustva prenose kolegama i učenicima. Tema projekta je održivi razvoj, a cilj je implementirati znanja stečena na strukturiranim tečajevima u školski kurikulum kroz izvannastavne aktivnosti i redovnu nastavu. Ciljevi projekta ostvaruju se kroz sljedeće aktivnosti: osmišljavanje aplikacije za učenje o održivosti, izvannastavnu aktivnost permakulturno i biodinamičko vrtlarenje, projekt vođenja školske meteorološke stanice, gostovanja stručnjaka iz područja održivog razvoja u školskoj knjižnici, primjenu šumske pedagogije te kroz projekte Zdravlje iz bilja, Zeleni podcast i Reuse/recycle/design radionice. Rashodi su ostvareni u iznosu od 15.403,13 eura, 92,79% u odnosu na plan.

U okviru aktivnosti produženog boravka učenika osiguran je boravak osamdesetoro djece od prvog do četvrtog razreda, u vremenu od 7 do 17 sati, prije ili poslije nastave, u dvije smjene u prostorijama produženog boravka pod stručnim vodstvom učiteljica razredne nastave. Cilj ove aktivnosti je osigurati djeci prehranu, pomoć kod pisanja zadaća i učenja te druženje i igru sa ostalom djecom u slobodno vrijeme. Za isplatu plaća i ostalih naknada za četiri učiteljice utrošeno je 75.233,02 eura, dok je 15.810,99 eura utrošeno na nabavu namirnica i ostalih didaktičkih materijala za potrebe redovnog poslovanja produženog boravka.

U okviru aktivnosti Pomozimo jedni drugima bilo je zaposleno šest pomoćnika u nastavi i jedna stručno komunikacijska posrednica s ciljem da pomažu učenicima kojima je potrebna pomoć prilikom izvođenja nastave, u školskoj kuhinji, na izletima i ostalim školskim aktivnostima. Za aktivnosti Pomozimo jedni drugima V (2022-2023) te Pomozimo jedni drugima VI (2023-2024) utrošeno je ukupno 32.288,90 eura za plaće i ostale naknade za pomoćnike u nastavi.

U okviru aktivnosti Osiguravanja školske prehrane za djecu u riziku od siromaštva realizirana su sredstva za nabavu namirnica kako bi se osigurala prehrana za svu djecu čiji su roditelji ili staratelji slabijeg imovinskog stanja. Također je osigurana prehrana za svu djecu na područnim školama. U okviru ovog projekta osigurana su sredstva za troškove prijevoza prehrane na sve područne škole. Ukupno je utrošeno 20.329,42 eura za namirnice i prijevoz.

Aktivnost Školska shema odnosi se na nabavu voća, voćnih sokova, mlijeka i jogurta financiranih EU sredstvima od strane Agencije za plaćanja u poljoprivredi, a cilj je osigurati kvalitetniju i zdraviju prehranu djece osnovnoškolske dobi te potaknuti kod djece navike konzumiranja voća, mlijeka i mliječnih proizvoda. U 2023. godini je utrošeno 6.742,18 eura.

Glazbena škola Alberta Štrige Križevci

Aktivnost A320301 Predškolski program Mala glazbena škola je program predškolskog glazbenog obrazovanja obuhvaća koji obuhvaća predškolsko glazbeno obrazovanje početnički solfeggio I i početnički solfeggio II. Realizirana utrošena sredstva su u visini 7.854,68 eura, što je 98,64 % planiranih rashoda za potrebe održavanja redovne aktivnosti predškolskog obrazovanja. Od ukupnog iznosa za nabavu glazbenih instrumenata i opreme financirane iz gradskih općih prihoda i primitaka utrošeno je 1.327 eura. Rashodi financirani iz prihoda za posebne namjene utrošena su u iznosu od 5.076 eura. Odnose se najvećim dijelom na materijalne rashode nužne za izvršavanje rada predškolskog programa (rashodi za materijal i energiju, uredski materijal, materijal za čišćenje i održavanje, rashode za usluge i sl). Nadalje, primljena sredstva na temelju Uredbe o kriterijima i mjerilima za određivanje iznosa sredstava za fiskalnu održivost vrtića „NN“ 109/23 i Odluke Vlade RH o dodjeli sredstava za fiskalnu održivost vrtića „NN“ 155/23 utrošena su u iznosu od 1.560 eura u svrhu poboljšanja ambijenta učionica i podizanje efikasnosti pojedinih segmenata nastave predškolskog obrazovanja (nabava računalne i uredske oprema, namještaja). Navedena utrošena sredstva su realizirana s osnovnim ciljem unaprjeđenja kvalitete glazbenog obrazovanja.

Aktivnost A320302 Rashodi zakonskog standarda obuhvaća program osnovnoškolskog obrazovanja financiran unutar zakonskog standarda realiziran u iznosu od 65.115,41 eura. Unutar izvora 43 Pomoći izravnjanja za decentralizirane funkcije, realizirani su rashodi za unapređenje kvalitete nastave i uređenja ambijenta škole, te materijalni rashodi nužni za održavanje redovne aktivnosti glazbene škole. Od toga najvećim dijelom su realizirani rashodi za usluge u iznosu 30.418,72 eura. Odnose se na adaptaciju prostora u prizemlju škole (prostor gradskog Hrvatskog doma), izvođenje podopolagačkih radova na hodniku prizemlja zgrade, usluge elektroinstalacija (popravaka na električnim instalacijama, zamjene svjetiljki u učionicama), adaptacija wc-a na 2.katu zgrade, izvođenje soboslikarskih radova na hodniku 2. kata zgrade (farbanje zidova), zamjena brava, izrada i zamjena drvene okapnice na prozorima, održavanja glazbene opreme te ostalo. Realizirani rashodi na dugotrajnoj nefinancijskoj imovini, zgradi škole (u vlasništvu Grada) iznose 22.024 eura (renovacija i obnova prizemlja).

Unutar aktivnosti zakonskog standarda, u okviru izvora 11 Općih prihoda i primitaka realizirani su rashodi u iznosu od 18.091,65 eura. Rashodi unutar ovog izvora utrošeni su na rashode za materijal i energiju. Najvećim dijelom unutar ovog izvora realizirani rashodi odnose se na električnu energiju i plin te iznose 10.930,88 eura. Ostalo je utrošeno za kotizacije u svrhu natjecanja učenika, rashode za obvezne i zdravstvene preglede zaposlenika, te za uredski materijal. Realizirani ciljevi unutar aktivnosti su provedeni sa svrhom poboljšanja cjelokupnog ambijenta škole (učionica) i ostalih prostora unutar zgrade škole. Nabavom nove glazbene, računalne, uredske opreme, podignuta je kvaliteta rada glazbene škole. Nabavom kvalitetnih instrumenata pružamo nove mogućnosti učenicima za postizanje izvrsnih rezultata i odgovarajućih napredaka u glazbenom obrazovanju.

Aktivnost A320303 – Rashodi iznad zakonskog standarda izvršena je u iznosu 1.082.966,03 eura, u okviru plana, a čine ih:

- *Prihodi po posebnim propisima (izvor 31) ostvareni od participacije učenika. Realizirani ukupni rashodi unutar navedene aktivnosti, izvora 31 iznose od 52.817,89 eura. U svrhu poboljšanja uvjeta nastave i prostora škole za uredsku, računalnu, glazbenu opremu te namještaj utrošeno je 13.515,17 eura. Za naknade troškova osobama izvan radnog odnosa (pratnja roditelja na učeničkim glazbenim natjecanjima te vanjski suradnici) realizirano je 12.687,09 eura. Rashodi za usluge u iznosu od 6.917,34 eura odnose se na usluge tekućeg i investicijskog održavanja, intelektualne i osobne usluge, te ostale usluge.*
- *Vlastiti prihodi (izvor 21) odnose se na prihode ostvarene od iznajmljivanja glazbenih instrumenata. Realizirani su za rashode za zaposlene u iznosu od 4.300 eura.*
- *Pomoći od međunarodnih organizacija te institucija i tijela EU (izvor 41) su ostali prihodi od natjecanja učenika u inozemstvu, utrošene u iznosu 800 eura za naknade troškova osobama izvan radnog odnosa (roditeljima kao pratnja učenicima na natjecanjima).*
- *Prihodi iz drugih proračuna (izvor 42) - čine ih tekuće pomoći proračunskim korisnicima iz proračuna koji im nije nadležan u iznosu od 1.022.463,66 eura (najvećim dijelom su realizirana sredstva MZO-a, za pokrivanje troškova plaća i materijalnih prava djelatnika). Od toga je 45.356 eura realiziranih sredstava županije Koprivničko – križevačke, za pokrivanje troškova prijevoza zaposlenika s posla i na posao.*

Cilj aktivnosti je unaprijeđenje glazbenog obrazovanja, te redovita naplata potraživanja u svrhu nesmetanog izvođenja glazbenog odgojno obrazovnog programa.

Aktivnost A320304 Križevačke tamburice – utrošeno je 1.328 eura za naknade troškova osobama izvan radnog odnosa (roditeljima učenika kao pratnja na natjecanjima) te naknade prijevoza za natjecanja učenika. Program izvannastavnih i izvanškolskih aktivnosti realizira se s ciljem održavanja priredaba, susreta glazbenih škola, natjecanja, festivala, javnih nastupa i koncerata učenika i nastavnika škole te gostujućih glazbenika.

Centar za odgoj, obrazovanje i rehabilitaciju Križevci

Aktivnost A320301 Predškolski program obuhvaća rashode za realizaciju predškolskog odgoja i obrazovanja za djecu s teškoćama u razvoju. U predškolski program uključeno je 12 djece a zaposlene su 2 odgojiteljice i 2 edukacijske rehabilitatorice. Ukupno utrošena sredstva u okviru aktivnosti predškolsko obrazovanje iznose 134.580,33 eura, a odnose se na:

- *311 Plaće (11 – opći prihodi i primici, 42 - Prihodi iz drugih proračuna te ostalih subjekata unutar općeg proračuna) izvršeni rashodi za zaposlene, troškovi plaće u iznosu 91.737,24*

eura, ostvareni su s indeksom 93,22%. Na ovom izvoru sredstava iskazano je izvršenje troškova koje se financira iz Gradskog proračuna i sufinanciranja iz općina i Županije.

- 312 Ostali rashodi za zaposlene (11 – opći prihodi i primici, 42 - Prihodi iz drugih proračuna te ostalih subjekata unutar općeg proračuna) odnose se na troškove isplaćenih nagrada, otpremnina, naknada za bolest, regres za godišnji odmor te ostalo u iznosu 4.511,55 eura.
- 313 Doprinosi na plaće (11 – opći prihodi i primici, 42 - Prihodi iz drugih proračuna te ostalih subjekata unutar općeg proračuna) ostvareni su u iznosu 15.115,22 eura (91,00% plana).
- 321 Naknade troškova zaposlenima (11 – opći prihodi i primici, 42 - Prihodi iz drugih proračuna te ostalih subjekata unutar općeg proračuna) odnose se na troškove prijevoza na posao i s posla, službenih putovanja i stručnih usavršavanja u iznosu 4.125,45 eura.
- 322 Rashodi za materijal i energiju (31 – prihodi po posebnim propisima; , 42 - Prihodi iz drugih proračuna te ostalih subjekata unutar općeg proračuna) odnose se na namirnice za prehranu financirane od uplata roditelja i didaktičkih materijala financiranih od Ministarstva znanosti i obrazovanja. Ostvareno je 12.547,83 eura što je 92,00% plana.
- 323 Rashodi za usluge (42 - Prihodi iz drugih proračuna te ostalih subjekata unutar općeg proračuna) odnose se na edukacije za zaposlene u iznosu 60,00 eura što je 100% plana..
- 422 Postrojenja i oprema (42 - Prihodi iz drugih proračuna te ostalih subjekata unutar općeg proračuna) rashodi za nabavu nefinancijske imovine ostvareni su u iznosu 3.308,76 eura što je 99,96 % planiranoga, a odnosi se na novi Logopedski set.
- 424 Knjige, umjetnička djela i ostale izložbene vrijednosti (42 - Prihodi iz drugih proračuna te ostalih subjekata unutar općeg proračuna) rashodi za nabavu knjiga realizirani su u iznosu 120,60 eura a to je 92,77 % planiranoga.

Aktivnost A320302 – Rashodi zakonskog standarda ostvarena je u okviru planiranih vrijednosti 97,22 % što je 41.620,15 eura. Od planiranog iznosa obuhvaća troškove za obavljanje redovne odgojno-obrazovne djelatnosti obvezno osnovnoškolsko obrazovanje kojemu je cilj svih programa unaprijediti kvalitetu života djece s teškoćama u razvoju i njihovih obitelji, te aktivno i inkluzivno uključivanje djece, u zajednicu u kojoj žive. Sastoje se od:

- 322 Rashodi za materijal i energiju (Izvor 11 - Opći prihodi i primici) uključuju troškove el. energije i plina u iznosu od 6.662,33 što čini indeks od 100,40%, Rashodi zakonskog standarda financirani su iz dodatnog udjela u porezu na dohodak za osnovno školstvo evidentirani su do visine ostvarenog prihoda Grada iz tog izvora.
- 321 Naknade troškova zaposlenima (Izvor 43 – Rashodi zakonskog standarda) u iznosu od 13.880,20 kn odnose se na službena putovanja djelatnika za natjecanja učenika i stručno usavršavanje. Ostvareni su s indeksom od 97,41%.
- 322 Rashodi za materijal i energiju (Izvor 43 – Rashodi zakonskog standarda) odnose se na uredski materijal, literaturu, materijal i sredstva za čišćenje i održavanje, energiju te sitni inventar u iznosu od 10.347,60 (indeks 91,32%).
- 323 Rashodi za usluge (Izvor 43 – Rashodi zakonskog standarda) - usluge telefona, usluge tekućeg i investicijskog održavanja građevinskih objekata, komunalne usluge, usluge promidžbe i informiranja i zdravstvene i veterinarske usluge u iznosu 12.842,62 eura.
- 329 Ostali nespomenuti rashodi poslovanja (Izvor 43 – Rashodi zakonskog standarda) iznose 3.947,37 eura, a odnose se na premije osiguranja, reprezentaciju te članarine.
- 343 Ostali financijski rashodi (Izvor 43 – Rashodi zakonskog standarda) ostvareni su u iznosu od 49,00 eura, odnose se na zatezne kamate i troškove za FINA.
- 422 Postrojenja i oprema (Izvor 43 – Rashodi zakonskog standarda) rashodi su za nabavu nefinancijske imovine - nova računala za razrede u ukupnom iznosu 5.947,75 eura.

Aktivnost A320303 Rashodi iznad zakonskog standarda se dijelom financira dodatnim sredstvima Grada kao osnivača u kojem je izvršenje bilo iz izvora 11 - opći prihodi i primici ostvareni su u iznosu 321,29 eura. Odnose se na troškove nabave darova za sv. Nikolu. Iz izvora 21 – vlastiti prihodi realizirani su u visini 28,65%, a odnose se na sitni inventar u ukupnom iznosu 608,62 eura. Prihodi za posebne namjene odnose se na nabavu namirnica za školsku kuhinju i ostalih rashoda koji su vezani uz školsku prehranu, financiranu uplatama roditelja, a ostvareni su u iznosu od 2.256,29 eura što je 71,18% plana, a odnose se na namirnice i materijal za higijenske potrebe i njegu. Iz izvora 42 - Prihodi iz drugih proračuna te ostalih subjekata unutar općeg proračuna iz Ministarstva znanosti i obrazovanja a rashodi su kako slijedi:

- 311 Plaće - rashodi za zaposlene su za 14,30% veći u odnosu na prethodnu godinu zbog povećanja osnovice i koeficijenta za plaće i zbog zapošljavanja 2 osobe više.
- 312 Ostali rashodi za zaposlene ostvareni su u indexu 66,70% a odnose se na troškove isplaćenih nagrada, otpremnina, naknada za bolest, invalidnost i smrtni slučaj, regres za godišnji odmor te ostalo. Realizirano je u većem iznosu i prihoda i rashoda od planiranoga zbog povećanja božićnica.
- 321 Naknade troškova zaposlenima ostvarene su u vrijednosti 29.409,55 eura (indeks 104,55%) prema stvarnim troškovima.
- 322 Rashodi za materijal i energiju Odnose se na školsku prehranu i didaktiku za školu, a realizirano je 8.107,63 odnosno 108% planiranih vrijednosti.
- 323 Rashodi za usluge odnose se na prijevoz učenika i pratitelja a realizirano je 120.718,02 eura. Zbog značajnog poskupljenja troškova goriva i putnih troškova za učenike i pratitelje.
- 329 Ostali nespomenuti rashodi poslovanja odnose se na troškove sudskih postupaka a realizirani su iznosu 373,28 što je indeks 100%.
- 424 Knjige prihodi i rashodi za knjige realizirani su prema uplatama iz Ministarstva znanosti i obrazovanja a u ukupnom iznosu 1.200,96 eura što je indeks 113,08%.

Izvor 53 – donacije u okviru ovog izvora realizirano je 6,89 eura, što je indeks od 68,90%, a odnosi se na rashode za energiju.

Aktivnost A320418 Pomozimo jedni drugima V (2022.-2023.) obuhvaća realizirane rashode za 12 zaposlenih, a financirana je iz tri izvora: 11 – opći prihodi i primici u iznosu 4.763,46 eura, 42 - Prihodi iz drugih proračuna te ostalih subjekata unutar općeg proračuna u iznosu 6.290,28 eura i 44 pomoći proračunskim korisnicima temeljem prijenosa sredstava EU u iznosu 36.580,94 eura. Cilj aktivnosti je osigurati učenicima podršku u nastavi, komunikaciji i socijalnoj uključenosti, pomoći u kretanju, pri uzimanju hrane i pića, pomoć pri održavanju osobne higijene te obavljanju školskih aktivnosti i zadataka.

Aktivnost A320419 Osiguravanje školske prehrane za djecu u riziku od siromaštva (2022.-2023.) ima za cilj pružiti nefinancijsku pomoć djeci u siromaštvu ili u riziku od siromaštva i to u vidu podjele obroka. Realizirana su sredstva za namirnice, financirane iz izvora: 42 - Prihodi iz drugih proračuna te ostalih subjekata unutar općeg proračuna u iznosu 329,70 eura i 44 pomoći proračunskim korisnicima temeljem prijenosa sredstava EU u iznosu 2.248,90 eura.

Aktivnost A320420 Školska shema (2022.-2023.) ima za cilj podizanje razine svijesti učenika/djece o pravilnoj prehrani i zdravom načinu života te povećanje unosa svježeg voća. Aktivnost Školska shema odnosi se na školsko voće a financirana je iz dva izvora: 42 - Prihodi iz drugih proračuna te ostalih subjekata unutar općeg proračuna u iznosu 12,08 eura i 44 pomoći proračunskim korisnicima temeljem prijenosa sredstava EU u iznosu 241,64 eura.

Aktivnost A320421 Pomozimo jedni drugima VI (2023.-2024.) obuhvaća realizirane rashode za 13 zaposlenih, a financirana je iz tri izvora: 11 – opći prihodi i primici u iznosu 2.497,27 (indeks 96,91%), 42 - Prihodi iz drugih proračuna te ostalih subjekata unutar općeg proračuna u iznosu 3.511,75 (indeks 100,94%) i 44 ponoći proračunskim korisnicima temeljem prijenosa sredstava EU u iznosu 18.963,76 (indeks 96,21%). Cilj aktivnosti je osigurati učenicima podršku u nastavi, komunikaciji i socijalnoj uključenosti, pomoći u kretanju, pri uzimanju hrane i pića, pomoć pri održavanju osobne higijene te obavljanju školskih aktivnosti i zadataka.

Aktivnost A320422 Građanski odgoj - realizirana su sredstva za plaće za zaposlene u ukupnom iznosu 250,79 eura, što je 22,49 % planiranih sredstava. Cilj aktivnosti je promicanje nenasilja, tolerancije i solidarnosti te razvijanje ljudskih vrijednosti i poštivanje ljudskih prava, ali i obrazovati učenike o njihovim pravima, odgovornosti i proaktivnoj ulozi kao člana zajednice.

Aktivnost A320423 Erasmus+ obuhvaća realizaciju sredstava u ukupnom iznosu 8.365,96 eura, što je 80,36 % planiranoga. Cilj aktivnosti je razvijati digitalne kompetencije, demokratske vještine, ekološku svijest kod učenika i učitelja te usvojiti alate i tehnike pomoću kojih bi se bolje nosili sa stresnim situacijama svakodnevne, izgraditi bolje i dublje odnose te stvoriti pozitivno okruženje za učenike i učitelje.

Aktivnost A320424 Školska shema (2023.-2024.) odnosi se na školsko voće, a financirana je iz dva izvora: 42 - Prihodi iz drugih proračuna te ostalih subjekata unutar općeg proračuna u iznosu 5,08 eura (indeks 23,09%) i 44 ponoći proračunskim korisnicima temeljem prijenosa sredstava EU u iznosu 101,58 eura (indeks 79,36%). Cilj aktivnosti je podizanje razine svijesti učenika/djece o pravilnoj prehrani i zdravom načinu života te povećanje unosa svježeg voća.

Program: Dodatni programi osnovnoškolskog obrazovanja

U ovoj se glavi nalazi i program Dodatni programi osnovnoškolskog obrazovanja s izvršenjem u iznosu 12.394,43 eura, odnosno 82,13% plana:

- tu je tekući projekt Nagrade učenicima i mentorima osnovnih škola, u kojem je izvršenje u 2023. bilo s iznosom od 7.298,58 eura, odnosno 83,89% od planiranog iznosa, a koji se odnosi na nagrađivanje učenika koji su osvojili neko od prva tri mjesta ili nagrade na državnim susretima i natjecanjima i na učenike koji su sve razrede osnovnih škola završili s općim uspjehom od 5,0 na kraju školske godine i njihovih mentora i razrednika;
- tu je tekući projekt provedbe edukacije zaposlenika osnovnih škola za provedbu programa građanskog odgoja (edukaciju je, slijedom ugovora, provodila udruga Forum za slobodu odgoja) te dio aktivnosti EU projekta „Pomozimo jedni drugima IV (2021.-2022.)“ i „Pomozimo jedni drugima V (2022.-2023.)“, u kojem je izvršenje bilo u iznosu od 4.322,50 eura, što je 98,24% plana;
- u ovom programu je i aktivnost Pomozimo jedni drugima, gdje izvršenje s iznosom od 773,35 eura (ili 38,82% plana) uključuje pokrivanje troškova higijensko-sanitarnog ispitivanja za pomoćnike u nastavi, odnosno stručne komunikacijske posrednike u okviru ove aktivnosti. Budući da nije bilo većeg broja zamjena zaposlenih osoba, niti novozaposlenih osoba, troškovi za te svrhe bili su manji od plana.

Glava 30103 Srednjoškolsko i visoko obrazovanje, znanost i cjeloživotno učenje

Program: Srednjoškolsko obrazovanje

Izvršenje programa Srednjoškolsko obrazovanje u iznosu 13.168,71 eura (79,81% plana) obuhvaća aktivnosti i tekuće projekte: Sufinanciranje cijene prijevoza učenika; Sufinanciranje natjecanja učenika srednjih škola – sukladno popisu troškova koji su srednje škole dostavile; Nagrade učenicima i mentorima srednjih škola – izvršenje je u skladu planiranim, a odnosi se na nagrađivanje učenika koji su osvojili neko od prvih tri mjesta ili nagrade na državnim susretima i natjecanjima i na učenike koji su sve razrede srednjih škola završili s općim uspjehom od najmanje 4,8 na kraju školske godine i njihovih mentora i razrednika; Dan maturanata – izvršenje se odnosi na sufinanciranje dijela cijene maturalne večere za učenike završnih razreda svih srednjih škola u Križevcima, ovisi o cijeni maturalne večeri dobivenoj od ugostitelj; Potpora održavanju državne mature – prema planu i ponudi vlasnika licence, odnosi se na korištenje licence za aplikaciju za online pripreme za polaganje državne mature).

Program: Visoko obrazovanje

Izvršenje programa Visoko obrazovanje u iznosu 81.974,53 eura, odnosno 87,39% plana, uključuje ove aktivnosti i tekuće projekte: Sufinanciranje cijene prijevoza studenata – nije bilo izvršenja budući da se ovi troškovi sufinanciraju iz Državnog proračuna, a manji dio studenata koristi autobusni prijevoz, na koji se plan najviše odnosi; Subvencioniranje kamata na studentske kredite – izvršenje je manje zbog sukcesivnog smanjenja broja studenata – budući da kako oni završavaju svoje studije tako se smanjuje broj korisnika kredita kojima treba subvencionirati kamatu; Subvencioniranje studentskih kredita je provedeno prema planu, također ovisi o broju studenata koji su do 31. ožujka podnijeli zahtjev za povrat otplaćenih rata studentskog kredita a kako se broj studenata smanjuje tako je i manji broj zahtjeva; Stipendiranje studenata deficitarnih zanimanja – izvršenje je s postotkom ponešto većim od plana, zbog većeg broja studenata koji su u ak. god. 2023./2024. stekli pravo na dodjelu stipendija slijedom javnog natječaja za dodjelu stipendija; Zaklada Grada Križevaca – izvršenje se odnosi na uplate iz proračuna Grada Križevaca za imovinu Zaklade, a u toku 2023. nije bilo isplata za studente VUK.

Program: Znanost

Izvršenje programa Znanost u iznosu 33.960,47 eura, odnosno 98,15 % plana, uključuje aktivnosti i kapitalni projekt: Zavod Hrvatske akademije znanosti i umjetnosti u Križevcima – izvršenje je prekoračili planirani iznos zbog većih cijena usluga koje koristi Zavod HAZU-a za potrebe provedbe svojih aktivnosti; FUTURE HUB – SPARK s izvršenjem u skladu s planom, koje se odnosi na plaćanje građevinskih radova sukladno računima i građevinskim situacijama koje su ispostavili izvođači radova; Sufinanciranje rada Kozmološkog instituta u Križevcima – sa stopostotnim izvršenjem prema planu, obuhvaća troškove naknade za rad osoba, predstavljanja rada Kozmološkog instituta putne troškove, troškove nabave opreme i troškove knjigovodstva.

Glava 30104 Kultura

Program: Kulturno-obrazovna djelatnost - Pučko otvoreno učilište Križevci

Obrazloženje izvršenja rashoda proračunskog korisnika Pučkog otvorenog učilišta Križevci u 2023. godini daje se, kako slijedi:

Aktivnost A340101 Redovni rad Pučkog otvorenog učilišta Križevci obuhvaća programe kroz koje se provodi obrazovanje odraslih, kulturne manifestacije i javno informiranje, a u 2023. godini za ove su svrhe izvršeni rashodi u iznosu 139.837,88 eura, što obuhvaća rashode za zaposlene u iznosu 82.334,96 eura, materijalne rashode u iznosu 56.101,50 eura, financijske rashode u iznosu 251,42 eura i rashodi za nabavu nefinancijske imovine u iznosu 1.150,00 eura. Izvori financiranja ove djelatnosti su Opći prihodi i primici u iznosu 106.293,84 eura, Vlastiti prihodi u iznosu od 33.544,04 eura. Od formalnih programa obrazovanja odraslih u 2023. godini završila su dva programa, a dodatno započela još dva, koja će završiti u 2024.

- *Jedna grupa programa obrazovanja za stjecanje djelomične kvalifikacije knjigovođa/knjigovotkinja trajala je od 30.1. do 6.7.2023. i uspješno ga je završilo trinaest polaznica, od čega je dvanaest polaznica za sufinanciranje programa iskoristilo vaučer Hrvatskog zavoda za zapošljavanje.*
- *Program osposobljavanja za poslove njegovatelja/ice starijih i nemoćnih osoba koji je započeo 18.4.2023., a uspješno ga je završilo pet polaznica.*
- *Program obrazovanja za stjecanje mikrokvalifikacije internetski marketing i brendiranje kojeg je upisalo osam polaznika, od toga je šest iskoristilo vaučer HZZ-a.*
- *Druga grupa programa obrazovanja za stjecanje djelomične kvalifikacije knjigovođa/knjigovotkinja započela je 2. listopada, upisano je jedanaest polaznika. Za sufinanciranje programa devet od jedanaest polaznika iskoristilo je vaučer Hrvatskog zavoda za zapošljavanje. Program i dalje traje, a očekivani završetak je krajem ožujka 2024.*

Nadalje, Pučko otvoreno učilište Križevci obilježilo je Tjedan cjeloživotnog učenja od 17. do 23.4.2023. godine, povodom čega je 22.4. organiziralo radionicu pod nazivom „Pripremimo kuću za klimatsku krizu“. Tjedan cjeloživotnog učenja nacionalna je obrazovna kampanja koja se organizira s ciljem podizanja svijesti o važnosti učenja i obrazovanja.

U travnju je Učilište apliciralo na natječaj Udruge osoba s invaliditetom koja je u sklopu projekta „Znanjem u promjene“ potraživala ponuditelje usluge za tečaj „Osnove rada na računalu“. Kako Pučko otvoreno učilište Križevci takav tečaj provodi, apliciralo je na natječaj te je 9.5. sklopljen ugovor o provedbi tečaja za petnaest volontera. Provedba tečaja u ukupnom trajanju 50 sati počela je 26.6.2023. godine, a uspješno su ga završili svi upisani polaznici.

Kroz djelatnost kulturnih programa i javnog informiranja provode se i organiziraju kazališna i glazbena gostovanja, organiziraju se predstavljanja knjiga, tribine i predavanja te programi kazališnog amaterizma, tradicijske kulture, izdavaštva itd. Programska djelatnost gradskih manifestacija podrazumijeva organiziranje raznih događanja i programa vezanih uz pojedine datume i događaje čije je obilježavanje od interesa za Grad. Programi ovih djelatnosti financiraju se iz gradskog proračuna, dok dio sredstava za pojedine programe proizlazi i iz programa financiranja javnih potreba u kulturi Ministarstva kulture. U svim programima koje organizira Pučko otvoreno učilište Križevci sudjeluje i vlastitim sredstvima.

Kroz aktivnost redovnog rada nabavljena je nadogradnja za računalni program za provođenje programa knjigovođa/knjigovotkinja u iznosu 277,50 eura i dvije okretne ploče za izvođenje nastave.

Kapitalni projekt K340102 Opremanje Velike dvorane Hrvatskog doma - prijavom na natječaj Ministarstva kulture i medija, Učilište je ishodilo veći dio sredstva za nabavu Suvremenog prijenosnog kina u iznosu 54.987,50 eura. Da bi se povećao broj i kvaliteta audiovizualnog doživljaja projekcije te omogućilo ispunjenje iskazane potrebe korisnika, nužna je vrhunska oprema. Osim sredstava Ministarstva kulture i medija u nabavi su korištena sredstva Grada Križevaca i vlastiti prihodi.

Aktivnost A340105 Kino Križevci - rashodi su izvršeni u iznosu 42.440,10 eura. Financiraju se iz izvora Opći prihodi i primici u iznosu od 8.820,11 eura i Vlastiti prihodi u iznosu 33.619,99 eura. Tijekom 2023. godine prikazano je 207 projekcija koje je posjetilo 9466 posjetitelja. Od ukupnog broja projekcija 129 su igrani filmovi, a 78 su animirani filmovi.

Kapitalni projekt K340107 Uređenje Podrumske dvorane Hrvatskog doma - realizirano je uređenje Podrumske dvorane Hrvatskog doma u iznosu od 20.437,50 eura. Izvori financiranja su Opći prihodi i primici u iznosu od 6.650,00 eura, Vlastiti prihodi u iznosu od 481,89 eura i Prihodi iz drugih proračuna te ostalih subjekata unutar općeg proračuna u iznosu od 13.272,28 eura, te od prenesenog viška prihoda od prodaje imovine u iznosu od 33,33 eura. Izvedeni su soboslikarski radovi i instalaterski radovi u sanitarnim čvorovima u Podrumskoj dvorani.

Kapitalni projekt K340108 SPARK – Sinergija prirodoslovaca, astronoma, računaraca Križevaca Pučko otvoreno učilište Križevci bilo je partner na projektu SPARK, nositelja Udruge P.O.I.N.T. koji je završio 1. rujna 2023. godine. Rashodi ostvareni kroz ovaj projekt iznose 162,62 eura i odnose se na intelektualne i osobne usluge. Kao partner na projektu POU Križevci provodilo je radionice osnova informatike za odrasle osobe pod nazivom SPARK 50+. U svibnju 2023. završio je posljednji, četvrti ciklus navedenih radionica. Radionice je ukupno pohađao 31 polaznik, koji su time usvojili osnovna znanja o korištenju računala. Dana 29. kolovoza 2023. održana je završna konferencija na kojoj je i Pučko otvoreno učilište Križevci sudjelovalo kao projektni partner te na kojoj su bili prikazani svi rezultati ovog dvogodišnjeg projekta.

Aktivnost A340109 RUKÉ – Recikliram, Učim, Kreiram - rashodi ostvareni kroz ovu aktivnost iznose ukupno 7.363,79 euro i financirani su iz izvora Pomoći EU proračunskim korisnicima. Odnose se na plaću i obvezne doprinose na plaću za pola radnog vremena stručne suradnice za obrazovanje koja sudjeluje u provedbi projekta. Nositelj ovog projekta je Zaklada za lokalni razvoj i solidarnost Volim Križevce, te još tri partnera – Udruga osoba s intelektualnim teškoćama i njihovih obitelji „Maslačak“, Udruga P.O.I.N.T. te Astronomsko društvo „Perzeidi“. U periodu od početka projekta ukupno je održano – osam radionica šivanja od recikliranih materijala, dvije radionice tapeciranja rabljenog namještaja i pet radionica zaštite rabljenog drvenog namještaja, a svakoj je radionici prethodilo i teorijsko predavanje. Nadalje, u suradnji s Komunalnim poduzećem održana su predavanja i radionice o recikliranju i utjecaju akumulacije otpada na lokalnu zajednicu te o utjecaju klimatskih promjena. Uz sve navedeno, projektom su održane i IT radionice usmjerene na online poslovanje za zaposlenike projektnih partnera. Također, vidljivost projekta ostvarena je objavama članaka, objava na službenoj web stranici projekta, gostovanjima i video priložima na lokalnim medijima te objavama na društvenim mrežama.

Program: Knjižnična djelatnost - Gradska knjižnica „Franjo Marković“ Križevci

Obrazloženje izvršenja rashoda proračunskog korisnika Gradske knjižnice „Franjo Marković“ Križevci u 2023. godini daje se, kako slijedi:

Aktivnost A340201 Redovni rad Gradske knjižnice „Franjo Marković“ Križevci – realizirani su rashodi u iznosu 238.932,92 eura iz četiri izvora. Izvor 11 Opći prihodi i primici u iznosu od 179.531,86 eura, za rashode za zaposlene 145.267,05 eura, za materijalne rashode 23.067,00 eura i za nabavu proizvedene dugotrajne imovine u iznosu od 11.197,81 eura. Iz izvora 31 Prihodi po posebnim propisima ostvareno je rashoda u iznosu od 14.262,94 eura za materijalne rashode i 119,52 eura za financijske rashode. Za nabavu nefinancijske imovine iz ovog izvora ostvareno je 230,37 eura. Iz izvora 42 Prihodi iz drugih proračuna te ostalih subjekata unutar općeg proračuna utrošeno je ukupno 43.592,29 eura, manji dio za materijalne troškove 4.052,49 eura, a veći dio za nabavu proizvedene dugotrajne imovine 39.539,80 eura. U aktivnosti redovan rad planiran je izvor 51 Donacije, iz kojeg je ostvaren rashoda za nabavu nefinancijske imovine u iznosu od 1.195,94 eura.

Rezultati ostvareni kroz ovu aktivnost u 2023. godini su sljedeći: Knjižnica ima 4.094 članova, od toga: 747 novoupisanih i 3.347 onih koji su obnovili članstvo. (Struktura članstva: 1.692 - Dječji odjel; 124 - Igraonica; 1.284 - Odjela za odrasle; 994– Bibliobus). Posudba knjižnične građe u 2023. godine ogleda se u brojkama: posuđeno je 57.034 jedinica građe, ukupan broj posjeta: 58.572, broj virtualnih posjeta 143.722, Bibliobus: broj posjeta: 7.986, posuđeno: 6.129 knjiga i slikovnica. Čitaonicu novina i časopisa građani su koristili 689 puta. Računala su korištena 399 puta. Pruženo je 37.450 općih informacija, te 192 riješena informacijska zahtjeva. Računala su se koristila 2.482 puta, igraonica je održana 471 puta, prisutno 5.269 djece i 1.320 odraslih (roditelja). Studijska čitaonica koristila se 125 puta. Dječja čitaonica se koristila 863 puta (od toga je na 55 „Dječjih čajanki“ bilo prisutno ukupno 459 djece). Obavili smo preko 1.800 poziva u komunikaciji s korisnicima. Međuknjižnična posudba (zahtjevi prema drugim knjižnicama, zahtjevi prema našoj knjižnici, zahtjevi za elektroničkom dostavom dokumenata) korištena je ukupno 140 puta. Poslane su 392 opomene za zaboravljive korisnike. Posjeta mrežnim stranicama: 129.654. Spomen sobu Hrvatskim braniteljima je posjetilo 133 osoba.

Nabava knjižnične građe: Tijekom 2023. godine nabavljeno je knjižnične građe u vrijednosti 54.891,61 eura. Nabavljeno je ukupno 4.842 jedinica knjižnične građe. Od toga 4.736 knjiga, 75 jedinica audiovizualne građe, 31 jedinica didaktičkih igračaka i 40 jedinica periodike. Zbog zastarjelosti, uništenosti ili nestalosti u istom periodu otpisano je 1.209 jedinica knjižnične građe. Obrada i posudba knjižnične građe je osnovna djelatnost knjižnice i odvija se kontinuirano, trenutno je potpuno kompjutorizirana, koristi se program za obradu, posudbu i zaštitu knjižnične građe u narodnim knjižnicama: METEL-WIN.

Aktivnost A340202 Bibliokombi – izvršeni su rashodi u iznosu 72.479,51 eura: iz izvora 11 Opći prihodi i primici 8.295,43 eura, izvora 31 Prihodi po posebnim propisima 2.465,02 eura, izvora 42 Prihodi iz drugih proračuna te ostalih subjekata unutar općeg proračuna 61.719,06 eura. Ostvareni su rashodi za zaposlene 14.703,68 eura, za materijalne rashode 4.739,83 eura i za rashode za nabavu proizvedene dugotrajne imovine 53.036,00 eura. Rezultati ostvareni u ovom izvještajnom periodu su formiranje 36 stajališta na području Grada Križevaca i općina Sv. Ivan Žabno, Sv. P. Orehovec i Kalnik. Otvorena su nova stajališta kod dječjih vrtića: Dječji vrtić Križevci, Dječji vrtić Zraka sunca Križevci, Dječji vrtić Sv. Ivan Žabno i Dječji vrtić Kalnik. Na

taj način omogućena je dostupnost knjiga i knjižnične građe izvan sjedišta knjižnice, u manjim ruralnim mjestima. Prošle 2022. godine nabavljeno je novo kombi vozilo za potrebe bibliobusne službe, a ove godine pristupilo se preuređenju tog vozila u mobilnu knjižnicu, preuređenje je obavljeno, vozilo je osuvremenjeno opremom i tehničkim pomagalima. Time je omogućen nastavak rada bibliobusne službe za sljedećih petnaestak godina. U dvorištu pokraj Knjižnice izrađena je nadstrešnica za bibliokombi, kako bi ga se zaštitilo od vremenskih uvjeta

Aktivnost A340203 Dječja igraonica- izvršeni su rashodi u iznosu od 36.099,57 eura. Iz izvora 11 Opći prihodi i primici 17.194,14 eura i to za zaposlene 16.131,24 eura i za materijalne rashode 1.062,90 eura. Iz izvora 21 Vlastiti prihodi, a to je prihod od uplata roditelja za dječju igraonicu, ostvareno je rashoda u iznosu od 18.905,43 eura i to za zaposlene 7.329,90 eura i za materijalne rashode 11.309,32 eura. Za nabavu proizvedene dugotrajne imovine utrošeno je 266,21 euro. Kroz program igraonice prošlo je oko 130 djece i njihovih roditelja koji su bili uključeni u program čitanja i posuđivanja knjiga. Aktivnosti u igraonici: pričanje priča, pjevanje, učenje brojalica, pokretne igre s pjevanjem, crtanje, modeliranje, slagalice, lego program, društvene igre, obilježavanje praznika i rođendana i dr. Djeca su s roditeljima redovito posuđivala slikovnice i ostalu građu. Djeca koja trebaju jezične vježbe upućena su logopedu. Uključeni smo u nacionalni program za poticanje čitanja kod djece od najranije dobi pod nazivom: ČITAJ MI!, a pod pokroviteljstvom UNICEF-a, te u nacionalnu kampanju za osobe s teškoćama čitanja i disleksijom: I ja želim čitati!, pod pokroviteljstvom HKD-a.

U sklopu aktivnosti dječje igraonice djeluje Dramsko-scenska skupina Kolibrići. Do sada su pripremili i prikazali 22 premijere u trajanju od 30-60 minuta i oko 40 izvedbi izvodili na pozornici multimedijske dvorane u knjižnici, ali i na trgovima, po školama i drugim knjižnicama. Voditeljica je vanjska suradnica Sanja Marković. Kolibrići su imali ljetnu dramsku radionicu, izlet i nastup u Gradskoj knjižnici Rijeka i gostovanje na ljetnoj manifestaciji u Visokom. Dramska skupina Kolibrići okuplja djecu i mlade u kreativnim aktivnostima i doprinosi vidljivosti knjižnice u Križevcima i šire.

Projekt K340205 SPARK – Sinergija prirodoslovaca, astronoma, računaraca Križevaca – u 2023. godini izvršeni su rashodi u iznosu 1.495,53 eura, svi rashodi financirani iz izvora 45 Pomoći EU proračunskim korisnicima. Knjižnica je partner na projektu SPARK "Sinergija prirodoslovaca, astronoma, računaraca Križevaca" koji provodi udruga P.O.I.N.T. Križevci. Projekt se provodi u sklopu Operativnog programa Učinkoviti ljudski potencijali 2014.-2020. i financira bespovratnim sredstvima Europske unije iz Europskog socijalnog fonda i Ureda za udruge Vlade Republike Hrvatske u okviru poziva Jačanje kapaciteta organizacija civilnoga društva za popularizaciju STEM-a. Aktivnost je trajala dvije godine i završila u kolovozu 2023.g. Dječji odjel sudjelovao je kao partner na aktivnostima: „SPARK za najmlađe“. Prve aktivnosti započele su krajem 2021. godine kao radionice za djecu predškolskog uzrasta sa STEM programima (3D pričaonice) i nastavile su se tijekom 2022. i 2023. godine.

Aktivnost A340206 Dječja igraonica u Carevdaru – izvršeni su rashodi u iznosu 8.292,82 eura. Cjelokupna aktivnost financira se iz izvora 11 Opći prihodi i primici i to za zaposlene u iznosu od 7.806,42 eura i za materijalne troškove 486,40 eura. Dječja igraonica u Carevdaru počela je s radom u studenom prošle godine i provodi aktivnosti s djecom kao i dječja igraonica u Križevcima. Broj djece upisane u igraonicu kreće se od 3-5 polaznika. Igraonica aktivno surađuje s učenicima i nastavnicima područne škole u Carevdaru u zajedničkim aktivnostima i tematskim radionicama.

Program: Muzejska djelatnost - Gradski muzej Križevci

Obrazloženje izvršenja rashoda proračunskog korisnika Gradskog muzeja Križevci u 2023. godini daje se, kako slijedi:

Aktivnost A340301 Redovni rad Gradskog muzeja Križevci obuhvaća sve aktivnosti kroz koje Muzej obavlja svoju osnovnu funkciju - prikupljanje, čuvanje, obrada i prezentacija kulturnih i prirodnih dobara te ih stručno i znanstveno obrađuje. Rashodi iz izvora 11 Opći prihodi i primici u iznosu 113.285,71 eura odnose se na rashode za zaposlene 81.459,28 eura, materijalne rashode 29.086,52 eura, financijske rashode 119,52 eura te ostale rashode 347,27 eura. Izvor 31 Prihodi za posebne namjene obuhvaća 253,58 eura za materijalne rashode i 160,00 eura za nabavu proizvedene dugotrajne imovine. Rashodi iz izvora 42 Pomoći iznose 21.744,93 eura za materijalne rashode i 3.968,30 eura za dodatna ulaganja na nefinancijskoj imovini.

Muzej također priprema stalne i povremene izložbe, a u 2023. godini održano je nekoliko većih izložbi: „Ženski svijet“, „Ženska i muška perspektiva“, „Odiseja“, „50 godina Hotela Kalnik“, „1903. u Hrvatskoj“ i „Retrospektiva nagrađenih radova“ Igora Galaša, te niz manjih prezentacija djela križevačkih amaterskih umjetnika u sklopu „Križevačkog likovnog ljeta. Nakon održanog „Križevačkog likovnog ljeta“ uslijedilo je stručno predavanje „Suvremena početnica: Uvod u umjetničku lektiru“, zatim izložbe; Sakralni motivi „Molitva sv. Marku Križevčaninu“, „Put čipke“, izložba Ane Muščet „Dobre namjere“, te arheološka radionica o djetinjstvu u križevačkom kraju. Prigodno su obilježene manifestacije Noć muzeja 29.01.2023. i to predstavljanjem novog izdanje „Križevačkih statuta“, te Dan muzeja 18.05.2023, i to ove godine radionicom izrade keramike pa su time ujedno obilježeni i Europski dani arheologije. Uz to, Muzej sudjeluje u obilježavanju Dan grada Križevaca i Križevačkog velikog spravišća.

Početkom lipnja počelo je izvođenje građevinskih radova i zamjena električnih instalacija i rasvjetnih tijela u zgradi Muzeja i Likovnoj galeriji, zbog čega je do završetka istih krajem listopada bio zatvoren stalni postav Muzeja. Od dugotrajne imovine nabavljeno je otkupom od fizičke osobe pet uokvirenih plakata Marijana Kolesara što će upotpuniti fundus Muzeja.

Program: Programi i projekti udruga u kulturi

Program obuhvaća projekt Programi i projekti od interesa za opće dobro iz područja kulture koje provode udruge – što ovisi o iznosu zahtjeva koje dostavljaju udruge korisnice sredstava odabrane temeljem Javnog natječaja; i projekt Križevački statuti – nematerijalna kulturna baština, što obuhvaća sufinanciranje troška nagrada za autore najuspjelijih fotografija dostavljenih na natječaj za hrvatsku vinsku fotografiju i tiskanje foto-kataloga.

Program: Potpora ostalim kulturnim i umjetničkim djelatnostima i projektima

Program uključuje projekte Potpora spisateljskim i izdavačkim projektima od značaja za Grad Križevce, gdje nije bilo dostavljenih zahtjeva za potporom te Monografija o križevačkim liječnicima, gdje izvršenje obuhvaća troškove pripreme i izdavanja knjige posvećene križevačkim liječnicima i ljekarnicima.

Program: Potpora programima religijske kulture i duhovnosti

Program obuhvaća aktivnost Potpora radu Ureda Grkokatoličke biskupije u Križevcima, s izvršenjem prema planu, koje se odnosi na pokrivanje dijela troška plaće voditelja Ureda.

Glava 30105 Turizam

Program: Poticanje razvoja turizma

Program uključuje aktivnosti i projekte: Potpora radu Turističke zajednice grada Križevaca; Križevačka djevojačka straža; Nabava opreme za turističke manifestacije i događanja; Turistički promotivni materijali i materijali za manifestacije i događanja; Sufinanciranje destinacijskog menadžmenta i Vinska cesta križevačkoga prigorja – kod kojih je izvršenje bilo prema planiranu, s iznimkom nabave turističkih promotivnih i materijala za manifestacije i događanja gdje ovisi o potrebama kroz godinu pa je stoga izvršenje bilo svega 10,03% plana, budući da su se koristili materijali iz prethodne godine ili nije bilo potrebe za novim materijalima.

Program: Manifestacije i događanja

Program uključuje rashode povezane s provedbom aktivnosti koje organiziraju ili Grad Križevci ili udruge i društva, u različitim prigodama. Izvršenje je sukladno planiranim iznosima, osim kod manifestacije Ljetni kamp mladih glazbenika, koja u 2023. godini nije održana, o čemu je provoditelj dostavio objašnjenje.

Glava 30106 Sport, rekreacija i tehnička kultura

Program: Poticanje amaterskog sporta

Program uključuje rashode iz sljedećih aktivnosti i tekućih projekata: Stručni rad u sportu; Rad sportskih klubova; Dodatni sportski i rekreativni programi i aktivnosti; Nogometni turnir Križevci; Nagrade za postignuća klubova i pojedinaca iz kojih su sredstva isplaćivana Zajednici sportskih udruga Križevci i sportskim klubovima.

Program Programi i projekti udruga u sportu i rekreaciji

Program uključuje rashode iz tekućih projekata Programi i projekti od interesa za opće dobro iz područja sporta i rekreacije koje provode udruge (izvršenje je u skladu s planom, a ovisi o iznosu zahtjeva za nadoknadom sredstava koje dostavljaju udruge korisnice sredstava odabrane temeljem Javnog natječaja); Turnir u uličnoj košarci Crosscity Buckets i Sportske igre mladih.

Program: Tehnička kultura

Program se odnosi se na rashode administracije i programa koje provode članice Zajednice tehničke kulture Križevci.

Glava 30107 Socijalna skrb, zdravstvo, hrvatski branitelji, obitelj i djeca

Program: Gradsko društvo Crvenog križa Križevci

Program uključuje aktivnosti Redovni rad Gradskog društva Crvenoga križa Križevci (sredstva se doznaju temeljem Zakona o Hrvatskom crvenom križu) i Geronto program (sredstva su

doznačivana sukladno Sporazumu o pružanju usluga pomoći u kući starijim osobama u 2023. godini, koji su potpisali Koprivničko-križevačka županija, Grad Križevci i Gradsko društvo Crvenoga križa Križevci, a za plaće gerontodomačice i pomoćnog radnika.

Program: Pomoći obiteljima i kućanstvima u socijalnoj potrebi

Program obuhvaća aktivnosti i tekuće projekte: Pomoći za podmirenje troškova stanovanja; Jednokratne pomoći; Sufinanciranje smještaja umirovljenika (izvršenje mnogo manje od plana, zbog samo jednog korisnika); Dar za božićne blagdane (sredstva dodijeljena slijedom Javnog poziva) i Sufinanciranje kapitalnih ulaganja u staračke domove na području Grada Križevaca (sredstva su dodijeljena slijedom Javnog poziva) – sveukupno izvršenje planiranih sredstava u okviru ovog programa ovisi o iskazanim potrebama građana (ako je riječ o dodjeli jednokratne novčane pomoći) i o dinamici kojom građani kojima je odobrena pomoć u pokrivanju troškova stanovanja dostavljaju račune za te troškove.

Program: Potpora obiteljima

Program obuhvaća aktivnosti i tekuće projekte: Potpora roditeljima; Potpora za pohađanje dječjeg vrtića i Križevačke četvorke – sveukupno izvršenje planiranih sredstava ovisi o broju novorođene djece i s tim povezanim dostavljenim zahtjevima za dar roditeljima i broju obitelji s više od petero djece (za te se obitelji subvencionira cijena smještaja u dječje vrtiće).

Program: Zdravstvo

Program obuhvaća aktivnosti i tekuće projekte, kako slijedi: Sufinanciranje dežurstva ljekarne (izvršenje je premašilo plan, zbog povećanja plaća osoblja ljekarne) i Liječnici specijalisti (izvršenje nije potpuno zbog odlaska jedne specijalistice).

Program Hrvatski branitelji

Program obuhvaća aktivnosti i tekuće projekte: Ostvarivanje zakonskih prava (gdje je izvršenje manje od plana, a ovisi o broju zahtjeva hrvatskih branitelja za sufinanciranje troškova komunalnog opremanja sukladno Zakonu o hrvatskim braniteljima iz Domovinskog rata i članovima njihovih obitelji) i Dan križevačkih branitelja Domovinskog rata (gdje je izvršenje veće od plana zbog troškova povezanih s obnovom jednog od obilježja poginulim braniteljima).

Program: Programi i projekti udruga u socijalnoj skrbi, zdravstvu i humanitarnim djelatnostima

Program obuhvaća aktivnosti i tekuće projekte: Programi i projekti od interesa za opće dobro iz područja socijalne skrbi, zdravstva i humanitarnih djelatnosti, gdje je izvršenje ovisi o iznosu zahtjeva koje dostavljaju udruge korisnice sredstava odabrane temeljem Javnog natječaja; projekt Kapitalna donacija Maslačak, u okviru kojega su Udruzi osoba s intelektualnim teškoćama i njihovih obitelji „Maslačak“ Križevci doznačena sredstva za pokrivanje troškova građevinskih radova (za izradu nadstrešnice), troškove građevinskog materijala za dogradnju prostora u kući u Ulici Ivana Gundulića 67 u Križevcima (objekta u vlasništvu Grada Križevaca) i dokumentaciju potrebnu za tehnički pregled i ishođenje uporabne dozvole.

Glava 30108 Vatrogastvo i civilna zaštita

Program: Protupožarna zaštita – Javna vatrogasna postrojba Grada Križevaca

Obrazloženje izvršenja rashoda proračunskog korisnika Javne vatrogasne postrojbe Grada Križevaca daje se u nastavku, kako slijedi:

Aktivnost A380101 Rashodi zakonskog standarda obuhvaća troškove vezane uz redovno obavljanje poslova Javne vatrogasne postrojbe Grada Križevaca kao što su zaštita stanovništva i imovine od požara i ostalih elementarnih nepogoda. Troškovi nastali u tu svrhu obuhvaćaju troškove plaća i ostalih rashoda za zaposlene (regres, božićnica), stručno osposobljavanje zaposlenih, rashode za materijal i energiju (električna energija, uredski materijal, službena radna odjeća i obuća), rashodi za usluge kod kojih najveću stavku predstavlja održavanje specijalnih vatrogasnih vozila, premije osiguranja.

Aktivnost 380102 Rashodi iznad zakonskog standarda obuhvaća rashode za isplatu plaća djelatnika, isplatu otpremnine, rashodi za materijal i energiju (plin, električna energija, materijal za održavanje opreme i vozila), troškovi usluga (održavanje vatrogasnih vozila). U okviru ove aktivnosti značajna sredstva utrošena su na nabavku neophodne vatrogasne opreme kao što su interventna vatrogasna odijela za šumske i požare otvorenih prostora. Nabavljene su kompozitne boce, nova vatrodojavna centrala, plinski bojleri za grijanje prostorija, pjenilo za gašenje požara, pumpe za ispumpavanje vode iz poplavljenih prostora. Također su značajna sredstva utrošena na uređenje prostorija servisa vatrogasnih aparata i nadogradnje nadstrešnice kod ulaza u servis. Sredstva iz Izvora 42 utrošena su za dnevnicu djelatnicima koji su bili dislocirani na priobalje za vrijeme ljetne sezone, a dobivena su od Hrvatske vatrogasne zajednice.

Program Protupožarna zaštita – Vatrogasna zajednica Grada Križevaca

Program obuhvaća rashode aktivnosti Vatrogasne zajednice, za potporu radu DVD-ova, njenih članica, DVD-ova.

Program: Civilna zaštita i javna sigurnost

Program se odnosi na rashode ovih tekućih projekata i kapitalnog projekta: Uređenje skloništa i opremanje interventnog tima; Naknade šteta uslijed nesreća i katastrofa; Postavljanje sigurnosnih kamera na ulazima u grad; Sufinanciranje rada HGSS – Stanice Koprivnica; Pandemija koronavirusa i Izrada planova i procjena iz područja civilne zaštite – gdje je izvršenje uglavnom prema planu i iskazanim potrebama, a ovisi i o broju zahtjeva građana za potporom u saniranju šteta od poplave i požara i o obvezama Grada u izradi određenih dokumenata koje proizlaze iz obveza propisanih zakonima i podzakonskim aktima iz sustava civilne zaštite i vatrogastva. Iznimka je tekući projekt Pandemija koronavirusa gdje nije bilo izvršenja budući da nije bilo potrebe za nabavom materijala i zaštitne opreme.

Glava 30109 Nacionalne manjine

U okviru programa Nacionalne manjine sufinancirane su programske aktivnosti Vijeća srpske nacionalne manjine. Izvršenje rashoda ostvareno je prema planu.

Razdjel 401 Upravni odjel za komunalno gospodarstvo, gradnju, prostorno uređenje i zaštitu okoliša

Rashodi razdjela 401 Upravni odjel za komunalno gospodarstvo, gradnju, prostorno uređenje i zaštitu okoliša u 2023. godine izvršeni su u iznosu 6.713.356,04 eura odnosno u visini 74,97% plana.

Glava 40101 Održavanje komunalne infrastrukture

U 2023. godini za održavanje komunalne infrastrukture utrošeno je 1.305.817,03 eura, odnosno 96,94% plana, a što je raspoređeno unutar aktivnosti održavanja: čistoće javnih površina, javnih zelenih površina, groblja, nerazvrstanih cesta, javne rasvjete, građevina javne odvodnje oborinskih voda, javnih površina na kojima nije dopušten promet motornih vozila, građevina, uređaja i predmeta javne namjene te deratizacije, dezinfekcije i zbrinjavanja napuštenih životinja.

U odnosu na plan, tijekom 2023. godine manje sredstava je utrošeno na:

- održavanju nerazvrstanih cesta (85,16%), obavljeno je u manjem iznosu od planiranog zbog kašnjenja radova na aglomeraciji te time manje popravaka asfaltnih kolnika
- održavanju građevina, uređaja i predmeta javne namjene (87,33%), zbog manjih potreba od planiranih
- deratizaciju, dezinfekciju i zbrinjavanje napuštenih životinja, zbog manjeg troška zbrinjavanja pasa lualica u azilu od planiranih.

S druge strane, na sljedećim je aktivnostima došlo do prekoračenja iznosa planiranih rashoda:

- održavanje javnih zelenih površina (102,70%), zbog potrebe više košnji trave od planirane
- održavanje javnih površina na kojima nije dopušten promet motornih vozila (111,51%), zbog većih potreba od planiranih

Glava 40102 Izgradnja komunalne infrastrukture

Program: Rješavanje imovinskopravnih odnosa i priprema projektne dokumentacije za građenje komunalne infrastrukture

Za nabavu zemljišta utrošeno je 146.590,77 eura što je 23,80% od planiranih 615.800,00 eura. Razlog tome je što se planirala sklopiti kupoprodaja za zemljište bivšeg Centra za reprodukciju za treću osnovnu školu, međutim ista se realizirala početkom 2024. godine. Vezano uz rješavanje imovinsko pravnih odnosa, u 2023. godini je riješeno:

- U svrhu ishođenja građevinske dozvole za cestu Posrednji put, dionica D1 i D3 sklopljeni su ugovori s fizičkim osobama o kupnji zemljišta.
- Za rješavanje imovinsko pravnih odnosa radi izdavanja građevinske dozvole za provođenje investicije za rekonstrukciju dijela državne ceste oznake DC22, dionica 002, od km. 0+750 do km. 1+530, duljine 780 m (Ulica kralja Tomislava) u Križevcima, sa izgradnjom oborinske odvodnje i pješačko-biciklističkih staza te uređenjem raskrižja i priključaka sklopljeni su ugovori o kupnji zemljišta s pravnim osobama.

- Sklopljen je ugovor o zamjeni nekretnina sa 11 suvlasnika kojim su mijenjane parcele na način da je Grad stekao zemljište koje je prema prostornom planu Posrednji put namijenjeno za cestu, a suvlasnici su stekli zemljišta za formiranje gradilišta. Za predmetnu zamjenu je donesena Odluka na 16. sjednici Gradskog vijeća.
- S fizičkom osobom sklopljen je Ugovor o zamjeni za koji je donesena i Odluka na Vijeću, kojim je ona stekla dijelove gradskih parcela za formiranje gradilišta na Posrednjem putu, a Grad je parcele potrebne za formiranje ceste i parka na području Posrednjeg puta.
- Nadalje, s fizičkom osobom je sklopljen ugovor o razvrgnuću suvlasničke zajednice između Grada i iste.
- S pravnom osobom sklopljen je ugovor o zamjeni nekretnina radi rješavanja imovinskopravnih odnosa za potrebe ishoda građevinske dozvole za Ulicu S. Radića.
- S pravnom osobom sklopljen je ugovor o kupoprodaji radi kupnje nekretnina površine 77 302 m² kod Trstenika u Bjelovarskoj ulici radi okrupnjavanja zemljišta za realizaciju projekta Sunčana elektrana Križevci.

Za Pribavljanje projekata i druge dokumentacije za građenje i uporabu komunalne infrastrukture u 2023. godini utrošeno je 59.880,26 eura, što obuhvaća:

- izradu projektne dokumentacije za PB staze (Ulica kralja Tomislava, Ulica Franje Markovića, Ulica branitelja Hrvatske te Ulica Frana Supila),
- Glavni projekt prometnice dionica D1 i D3 na Posrednjem putu,
- izradu Glavnog projekta za rekonstrukciju dijela državne ceste DC22, dionica 002, Ulica kralja Tomislava,
- izradu izvedbeno tehničke dokumentacije za potrebe izgradnje kabelske kanalizacije i izmještanja elektroničke komunikacijske infrastrukture na Posrednjem putu.

Program: Građenje nerazvrstanih cesta

U okviru programa Građenje nerazvrstanih cesta realizirano je:

- U sklopu kapitalnog projekta Modernizacija nerazvrstanih cesta završeni su radovi na modernizaciji NC u naselju Podgajec u ukupnoj dužini od 1.650 m, sukladno planu.
- Rekonstrukcija Detonijeve i dijela Renarićeve ulice (II faza) započeta je u srpnju 2023. Zajedno sa rekonstrukcijom odvodnje i vodovoda do kraja 2023. završeni su svi radovi osim završnog sloja asfalta i prilaza privatnim parcelama, a koji se će zbog meteoroloških prilika završiti u proljeće 2024. Stoga su rashodi izvršeni u manjem iznosu od planiranih (87,95%).
- Rekonstrukcija ceste (II faza) u Ulici Ivana Viteza završena je u 2023. godini u planiranom iznosu, a obuhvatila je spoj od Ulice Ive Vojnovića do Ulice Franje Račkoga, čime je u potpunosti završena rekonstrukcija Ulice Ivana Viteza.
- Obnova cesta i mostova izvršena je najvećim dijelom sredstvima EU, a obnovljene su dionice cesta u Prikraju, V. Kloštru, Ivancu Križevačkom te mostovi u Apatovcu i V. Kloštru.

Program: Građenje javnih prometnih površina na kojima nije dopušten promet motornim vozilima

Građenje javnih prometnih površina na kojima nije dopušten promet motornim vozilima u 2023. godini obuhvatilo je sljedeće projekte:

- izvedbu dijela pješačke staze u Zagorskoj ulici - izvedeni su svi radovi na 1.700 metara staze, dok će se zadnjih 300 metara zbog kašnjenja aglomeracije završiti početkom 2024.

- izgradnju, rekonstrukciju i opremanje trgova, pločnika i šetališta – izvršeno u manjem iznosu od plana zbog manjih potreba
- radovi na pješačko biciklističkoj stazi u Ulici Nikole Tesle, koji su započeli u 2023. godini te se njihov završetak planira u 2024.

Program: Građenje javnih zelenih površina

Građenje javnih zelenih površina obuhvaća:

- kontinuirano uređenje i opremanje dječjih igrališta, gdje sva ugovorena oprema za dječja igrališta nije u potpunosti isporučena u 2023. godini pa je stoga utrošeno 18,00% manje sredstava. Uređena su i/ili nabavljene i postavljene sprave za igrališta: Tomislavova, Bojnikovec, Novi Đurđić, Jarčani, Poljana Križevačka, Podgajec (proljeće 2024. postavljanje komb. igrala), Veliki Potočec, Ravenski Lemeš i Sveta Helena te Povelić.
- Uređenje parka u Ulici kralja Tomislava izvedeno je u manjem iznosu od 17,05%, a ostatak se planira završiti u 2024. Do kraja 2023. godine izvedeno je dodatno uređenje parka "Josipa Kalasancija Schlossera" u Ulici kralja Tomislava, a što se odnosi na formiranje herbarija i postavljanje 22 herbarijske ploče, uređenje staza, postavljanje betonskih opločnika oko slavine s pitkom vodom i postavljanje klupa za sjedenje na betonske temelje.
- Uređen je pseći park u Ulici Franje Tuđmana u planiranom iznosu od 19.325,00 eura.

Program: Građenje građevina i uređaja javne namjene

Građenje građevina i uređaja javne namjene obuhvaća:

- uređenje i opremanje autobusnih stajališta, gdje je završeno novo autobusno ugibalište u naselju Bukovje te su nabavljene nadstrešnice koje će biti postavljene u 2024. po okolnim naseljima (Veliki Raven, Glogovnica, Carevdar, V. Kloštar, itd.);
- završetak DTK mreže za Posrednjem putu, što je izvedeno u planiranom iznosu, kojim se DTK mreža izmaknula kako bi su mogle graditi nove obiteljske kuće;
- izgradnju, rekonstrukciju i opremanje ostalih građevina i uređaja javne namjene, zbog manjih potreba od planiranih;
- ogradu u Gospodarskoj zoni Gornji Čret, gdje se planiralo postavljanje ograde oko parcele k.č.br. 14133/1, gdje bi HŽ dao deponirati oko 50.000 m³ kamena, a ista nije izvedena zbog visokog troška, pa se u 2024. godini planira izvesti samo rampa na ulazu.

Program: Građenje javne rasvjete

Završena je zamjena sa LED svjetiljkama po svih selima JLS-a. Planirana rekonstrukcija javne rasvjete u Ulici kralja Tomislava nije završena u 2023. zbog kašnjenja izvođenja prometnice te se planira završiti početkom 2024. godine.

Program: Građenje javnih parkirališta

Građenje javnih parkirališta obuhvaća izgradnju parkirališta u dijelu Ulice kralja Tomislava, koja u 2023. godini nije izvršena, zbog dodatnih pregovora sa stanarima.

Glava 40103 Izgradnja prometne infrastrukture i uređenje javnih površina

U suradnji sa Županijskom upravom za ceste Koprivničko križevačke županije osigurana su sredstva za sufinanciranje modernizacije lokalne ceste za Pobrđane, a što se odnosi na izvedbu kolničke konstrukcije s asfaltnim zastorom na dionici ceste na području JLS Grad Križevci u dužini oko 2000 metara. Utrošena su u manjem iznosu od 56.895,47 eura (85,69%), zbog manje vrijednosti dobivene javnom nabavom.

Glava 40104 Prostorno uređenje, izgradnja i održavanje objekata

Program: Prostorno uređenje

U okviru ovog programa planiran je kapitalni projekt Izrada prostorno-planske dokumentacije, a tijekom 2023. godine utrošeno je 34.376,27 eura za izradu druge ID urbanističkog plana uređenja Posrednji put te za nacrt izvješća o stanju u prostoru Grada Križevaca za razdoblje od 2019. do 2022. godine.

Program: Izgradnja objekata

Izrada projektne dokumentacije za izgradnju objekata – utrošeno je 190.714,40 eura, a najveći dio se odnosi na dopunu projektiranja treće osnovne škole, izradu idejnog rješenja rekonstrukcije postojeće građevine bivše vojarnje u Križevcima te idejnog rješenja uređenja vanjskih bazena, glavni projekt za izvedbu rekonstrukcije nogometnog igrališta umjetnom travom i rasvjetom, izrada projektne dokumentacije za rekonstrukciju zgrade Gradske uprave u Interpretacijski centar, idejni projekt stalnog postava muzeja (namještaja i opreme), Idejno rješenje za potrebe ishođenja EES-a i Glavni projekt punionice za elektro vozila.

Kod nabave nekretnina za potrebe provođenja programa sredstva su utrošena za naknadu za pravo građenja za zemljište bivšeg Centra za reprodukciju na kojem je Grad osnovao pravo građenja za treću osnovnu školu.

Program: Uređenje i održavanje objekata

Uređenje i održavanje objekata obuhvaća:

- Održavanje objekata u vlasništvu Grada - planiranom dinamikom i sukladno potrebama je utrošeno 213.494,15 eura, za pričuve, režije, opremanje i investicijsko održavanje gradskih stanova, rasvjete na gradskom stadionu, procjembenih elaborata, itd.
- Uređenje i održavanje sakralnih objekata – za dva programa za koja su odobrena sredstva Ministarstva kulture i medija (glavno ulazno stepenište ispred Župne crkve Svete Ane u Križevcima te ograda kod katedrale u Križevcima) radovi su izvedeni u planiranim iznosima.
- Sufinanciranje rušenja starih objekata - do kraja 2023. isplaćena su sredstva za tri objekta.
- Sufinanciranje fasada - do kraja 2023. isplaćena su sredstva jedan objekt.
- Uređenje stanova za socijalne potrebe u Zagrebačkoj ulici izvedeno je u skladu s planom, u iznosu 49.266,16 eura.

Glava 40105 Zaštita okoliša i energetska učinkovitost

Program: Zaštita okoliša i komunalno redarstvo

Program Zaštita okoliša i komunalno redarstvo obuhvaća:

- Komunalno redarstvo i poslovi zaštite okoliša - za ovu mjeru osigurano je 36.700,00 eura, a utrošeno 24.815,14 eura (67,62%) - sanirane su 3 divlje deponije (Majurec, Ruševac i Balatin), izrađeno je izvješće o kvaliteti zraka, provedeno je godišnje održavanje mjerne stanice za praćenje kvalitete zraka grada Križevaca AirQ Optimum te je izvršeno obavljanje stručnih poslova na provedbi Programa zaštite divljači za Grad Križevce.
- Sufinanciranje sterilizacije pasa i mačaka – ukupno je sterilizirano 227 mačaka i 113 pasa. Za ovu mjeru osigurano je 15.000,00 eura, a utrošeno je 10.503,33 eura (70,02%).
- Sufinanciranje čipiranja i udomljavanja pasa – sufinancirano je udomljavanje 1 psa i čipiranje 281 psa. Za ovu mjeru osigurano je 6.700,00 eura, a utrošeno je 4.232,09 eura (63,17%).
- Gospodarenje otpadom – isplaćena je poticajna naknada za smanjenje količine miješanog komunalnog otpada za 2022. Fondu za zaštitu okoliša i energetska učinkovitost.
- Edukacije o održivom gospodarenju otpadom – u 2023. godini održano je 1 predavanje za učenike 7. i 8. razreda o održivom gospodarenju otpadom. Za ovu mjeru osigurano je 53.148,85 eura, a utrošeno je 199,08 eura (0,37%) budući da je provedba projekta započela krajem godine te će se isti nastaviti tijekom 2024. godine.

Program: Energetska učinkovitost

- Studije i planovi – utrošeno je 51.783,07 eura ponajviše na izradu prometnog elaborata za područje grada Križevaca s prijedlogom tipskih rješenja za smirivanje prometa, uređenje biciklističke infrastrukture i autobusnih stajališta, izradu prometne studije – analize postojećih prometnih tokova na području grada Križevaca i izradu Studije i strategije zelene urbane obnove Grada Križevaca.
- Sufinanciranje solarnih elektrana – sufinancirana je priprema projektne dokumentacije te izgradnja solarnih elektrana na području grada Križevaca s ciljem postizanja energetske neovisnosti grada do 2030. godine. Ukupno je u 2023. sufinancirano 43 prijave za projektnu dokumentaciju i 50 prijava za opremu i izgradnju solarnih elektrana. Za ovu mjeru osigurano je 160.000,00 eura, a utrošeno 141.382,07 eura (88,36%).
- One Sun Connecting North and South – u 2023. godini za ovu mjeru osigurano je 342.430,00 eura od čega je utrošeno 174.438,35 eura (50,94%) ponajviše na izgradnju solarnih elektrana na javnim zgradama u vlasništvu Grada Križevaca. Zbog neplanirane zamjene krovništva na zgradi Crvenog križa, završetak projekta i izgradnja svih solarnih elektrana planirana je početkom 2024. godine.
- Energetska obnova zgrade u Ulici Franje Račkoga – tijekom 2023. godine provedena je energetska obnova zgrade Crvenog križa u Ulici Franje Račkoga 22 na što je utrošeno 238.664,13 eura, a istu je sufinancirao Fond za zaštitu okoliša i energetska učinkovitost.
- Sufinanciranje toplinske izolacije tavana stambenog prostora – sufinancirano je postavljanje toplinske izolacije tavana stambenog prostora kućanstvima koja su u opasnosti od energetske siromaštva za 3 kućanstva na što je utrošeno 2.304,75 eura od osiguranih 40.000,00 eura za ovu mjeru.
- Sunčana elektrana Križevci – utrošeno je 80.642,71 eura za trošak priključenja elektrane te izradu projektne dokumentacije za fotonaponsku sunčanu elektranu.

Glava 40106 Vodoopskrba i odvodnja

Program: Razvoj vodoopskrbe

U 2023. godini program Razvoj vodoopskrbe obuhvatio je projekte i aktivnosti:

- Aglomeracija Križevci - opskrba vodom - izvedeno je 2.835 m nove vodoopskrbe i rekonstruirano 5.513 m postojeće vodoopskrbne mreže, a radovi će biti dovršeni u 2024.
- Izgradnja vodovoda u ulici Posrednji put - izgrađen je spoj distributivne vodoopskrbne mreže između Posrednjeg puta i Tomislavove ulice u duljini od 200 metara. Radovi su izvršeni u cijelosti.
- Rekonstrukcija vodovoda u ulici Ivana Viteza – izvedena je rekonstrukcija uličnog vodovoda duljine 160 metara i rekonstrukcija kućnih priključaka. Radovi su završeni u cijelosti.
- Smanjenje gubitaka vodovoda (20% učešća) - rekonstruiran je ulični vodovod sa kućnim priključcima u ulici M. Detonija. Radovi na sanaciji gubitaka vode će se nastaviti u 2024. godini u Svetokriškoj ulici.
- Izgradnja vodoopskrbne mreže u sjevernom dijelu Grada - u srpnju 2023. godine započeli su radovi na izgradnji vodoopskrbne mreže preko programa Nacionalnog plana oporavka i otpornosti (NPOO). Projektom će se izvesti 17,8 km vodoopskrbne mreže na sjeveroistočnom dijelu Grada - cjelina 3, a navedenim projektom obuhvaćena su slijedeća naselja: Stari Bošnjani, Novi Bošnjani, Vojakovac, Čabraji, Vujići Vojakovački, Mičijevac, dio Osijeka Vojakovačkog, dio Ivanca Križevačkog, dio Donje Glogovnice i dio Jarčana.
- U 2023. godini izvedeno je 9.436 metara vodoopskrbne mreže na području naselja Stari i Novi Bošnjani, Čabraji, Vujići Vojakovački, dio u Ivancu Križevačkom te dio u naselju Vojakovac. Radovi se nastavljaju u 2024. godini.
- Izgradnja sekundarne vodoopskrbne mreže - izvršeni su radovi na lokacijama: odvojak u Carevdaru (duljine 500 m), odvojak u Dijankovcu (duljine 524 m), odvojak u Lemešu (duljine 188 m), spoj uličnog vodovoda između Renarićeve i Nehajeve ulice (duljine 190 m), odvojak u Novom Đurđicu (duljine 165 m) te ostali manji sekundarni odvojci u Poljani Križevačkoj, Donjoj Glogovnici ukupne duljine 156 m.

Program: Razvoj odvodnje

U 2023. godini izvedeni su slijedeći radovi na sustavu odvodnje na području Grada Križevaca:

- Aglomeracija Križevci - odvodnja - izvedeno je 10.766 m novog sustava odvodnje i rekonstruirano je 2.851 m postojeće javne odvodnje. U 2023. godini trebala je započeti izgradnja novog biološkog uređaja za pročišćavanje otpadnih voda, ali zbog postupka dobivanja rješenja ocjene o potrebi procjene utjecaja na okoliš nije ishođena građevinska dozvola te iz tog razloga je od planiranih 680.350,00 eura utrošeno 358.398,73 eura.
- Izgradnja odvodnje u Zagorskoj ulici – radovi su nastavljeni i u 2023. te će dovršetak zahvata biti u 2024. godini zbog usklađenja s drugim radovima iz projekta aglomeracija.
- Izgradnja odvodnje u ulici Posrednji put - izgrađen je sustav odvodnje u odvojkju između Posrednjeg puta i Tomislavove ulice u duljini od 200 metara. Radovi su izvršeni u cijelosti.
- Rekonstrukcija odvodnje u ulici Ivana Viteza – izvedena je rekonstrukcija ulične odvodnje i rekonstrukcija kućnih priključaka. Duljina zahvata je 160 m. Radovi su završeni u cijelosti.
- Rekonstrukcija odvodnje u ulici Marijana Detonija – izvršena je rekonstrukcija ulične odvodnje i kućnih priključaka. Duljina zahvata iznosila je 254 m. Radovi su završeni.

IV. POSEBNI IZVJEŠTAJI

Članak 5.

Posebni izvještaji u Godišnjem izvještaju o izvršenju Proračuna daju se u nastavku, kako slijedi:

1. Izvještaj o korištenju proračunske zalihe,
2. Izvještaj o korištenju sredstava fondova Europske unije,
3. Izvještaj o zaduživanju na domaćem i stranom tržištu novca i kapitala,
4. Izvještaj o danim zajmovima i potraživanjima po danim zajmovima,
5. Izvještaj o danim jamstvima i plaćanjima po protestiranim jamstvima i
6. Izvještaj o stanju potraživanja i dospjelih obveza te o stanju potencijalnih obveza po osnovi sudskih sporova.

1. IZVJEŠTAJ O KORIŠTENJU PRORAČUNSKE ZALIHE

U Proračunu za 2023. godinu osigurana su sredstva proračunske zalihe u iznosu 40.000,00 eura. U razdoblju od 1. siječnja do 31. prosinca 2023. godine sredstva proračunske zalihe nisu korištena.

Donositelj odluke odnosno rješenja o korištenju proračunske zalihe	Primatelj sredstava utvrđen odlukom odnosno rješenjem o korištenju proračunske zalihe	Namjena korištenja utvrđena odlukom odnosno rješenjem o korištenju proračunske zalihe	Iznos isplaćenih sredstva iz proračunske zalihe sukladno odluci odnosno rješenju o korištenju proračunske zalihe	Datum isplaćenih sredstva iz proračunske zalihe sukladno odluci odnosno rješenju o korištenju proračunske zalihe	Dodatni podaci
-	-	-	-	-	-

2. IZVJEŠTAJ O KORIŠTENJU SREDSTAVA EUROPSKE UNIJE

A) Podaci o evidentiranim приходima i primicima te rashodima i izdacima iz fondova Europske unije za proračunsku godinu po fondovima Europske unije

Fond Europske unije	Prihodi	Rashodi
Programi unije - Erasmus+	42.059,60	26.181,78
Fond solidarnosti Europske unije	2.823.694,04	2.736.523,28
Europski fond za regionalni razvoj	110.983,00	38.632,22
EUCF	18.000,00	5.250,00
EGP financijski mehanizam za razdoblje od 2014. do 2021.	29.107,60	29.107,60
Europski socijalni fond	123.850,20	136.763,68
Fond europske pomoći za najpotrebitije	73.035,27	42.883,70
Europski fond za jamstva u poljoprivredi	14.712,29	13.321,94
Europski poljoprivredni fond za ruralni razvoj	319.445,85	0,00
Ukupno	3.554.887,85	3.028.664,20

B) Stanje obveza i potraživanja po sredstvima iz fondova Europske unije na kraju proračunske godine

Fond	Potraživanja
Europski fond za regionalni razvoj	81.837,04
Europski fond za jamstva u poljoprivredi	3.051,49
Fond europske pomoći za najpotrebitije	1.273,32
Fond solidarnosti Europske unije	21.349,13
Ukupno	107.510,98

Stanje obveza po sredstvima iz fondova Europske unije na kraju proračunske godine: 0,00 eura.

C) Podaci po projektima u tijeku - ukupno ugovorena sredstva fondova Europske unije od početka provedbe projekta zaključno s izvještajnim razdobljem i ukupno uplaćena sredstva fondova Europske unije od početka provedbe projekta zaključno s izvještajnim razdobljem

Rbr.	Projekti u tijeku u razdoblju od 01.01. do 31.12.2023.	Sredstva fondova Europske unije	
		Ukupno ugovorena	Ukupno uplaćena od početka provedbe do 31.12.2023.
1.	Grad po mjeri mladih - Gradski program za mlade Grada Križevaca	22.000,00	17.600,00
2.	Izrada projektne dokumentacije i provedba mjera zaštite zgrade Gradske uprave, Ivana Zakmardija Dijankovečkoga 12, Križevci	709.096,14	677.442,50
3.	Cross-border wine routes 2	339.805,83	226.133,48
5.	Uspostavljanje intermodalnog terminala Križevci i proizvodnja vodika iz solarne energije	60.000,00	59.842,76
6.	Izrada tehničke dokumentacije za korištenje geotermalne energije na području Grada Križevaca	202.528,44	29.991,26
7.	Uspostavljanje sustava za proizvodnju geotermalne energije na području Grada Križevaca	262.673,30	4.476,89
8.	Pomozimo jedni drugima V	124.189,89	114.990,87
9.	Pomozimo jedni drugima VI	141.465,64	0,00
10.	Školska prehrana za djecu u riziku od siromaštva na području Grada Križevaca u školskoj godini 2022.-2023.	75.948,38	67.949,12
11.	Školska shema (2022.-2023.) - voće i povrće	8.096,16	6.661,80
	Školska shema (2022.-2023.) - mlijeko i mliječni proizvodi	6.542,17	6.533,84
12.	Školska shema (2023.-2024.) - voće i povrće	9.351,50	935,15
	Školska shema (2023.-2024.) - mlijeko i mliječni proizvodi	5.815,04	581,50
13.	Obnova Osnovne škole Ljudevita Modeca Križevci oštećene u potresu	1.080.958,31	985.918,56
14.	Obnova Osnovne škole "Vladimir Nazor" Križevci oštećene u potresu	220.869,08	196.613,45

15.	Izrada projektne dokumentacije i provedba mjera zaštite zgrade Gradskog muzeja, Ulica Tome Sermagea 2, Križevci	97.000,00	87.013,75
16.	Sanacija nerazvrstanih cesta oštećenih potresom na području Grada Križevaca	935.197,79	844.797,89
17.	Erasmus+ IV (OŠ "Vladimir Nazor")	15.364,00	12.291,20
18.	Erasmus+ (COOR Križevci)	10.410,00	8.331,20
19.	Spark (Gradska knjižnica)	3.751,83	3.751,83
20.	RUKe (Pučko učilište)	6.241,97	6.241,97
21.	JVP Križevci u službi pomoći stanovništvu potresom pogođenih područja (JVP Grada Križevaca)	53.257,02	53.257,02

D) Metodologija temeljem koje se iskazuju podaci

Sukladno važećem Pravilniku o Pravidnik o proračunskom računovodstvu i Računskom planu («Narodne novine», broj 124/14, 115/15, 87/16, 3/18, 126/19 i 108/20) prihodi i rashodi iskazuju se uz primjenu modificiranoga računovodstvenog načela nastanka događaja te se prihodi priznaju u izvještajnom razdoblju u kojemu su postali raspoloživi i pod uvjetom da se mogu izmjeriti, dok se rashodi priznaju na temelju nastanka poslovnog događaja (obveza) i u izvještajnom razdoblju na koje se odnose neovisno o plaćanju.

Budući da su posljednjim izmjenama još uvijek važećeg Pravilnika ukinute odredbe članka 67. vezane uz evidentiranje predujmova za EU projekte na osnovnom računu 23957, što je Ministarstvo dodatno uputilo Okružnicom za I-III 2021, ne evidentiraju se predujmovi za EU projekte, već se priznaju prihodi.

Podaci navedeni u ovom izvještaju obuhvaćaju samo ugovorene iznose, ostvarene prihode i izvršene rashode koji se odnose na EU sredstva, bez sredstava sufinanciranja iz Državnog proračuna (bez izvora 42 Pomoći, podskupine 633 ekonomske klasifikacije).

Jednako tako, podaci o potraživanjima obuhvaćaju samo iznose potraživanja koji se odnose na EU sredstva bez potraživanja za sredstva sufinanciranja iz Državnog proračuna.

3. IZVJEŠTAJ O ZADUŽIVANJU NA DOMAĆEM I STRANOM TRŽIŠTU NOVCA I KAPITALA

A) Pregled zaduživanja po dugoročnim kreditima, zajmovima i vrijednosnim papirima koje je ugovorio ili preuzeo Grad Križevci u izvještajnom razdoblju po vrsti instrumenata, valutnoj, kamatnoj i ročnoj strukturi

1. Dugoročni kredit ugovoren 22.04.2022. godine kod Erste&Steiermärkische bank d.d.

Davatelj kredita	Erste & Steiermärkische bank d.d.
Namjena	Investicijsko ulaganje
Iznos kredita i valuta	929.059,66 EUR (7.000.000,00 HRK konvertirano po fiksnom tečaju konverzije 7,53450)
Datum realizacije kredita	Ugovor o kreditu sklopljen je 22.04.2022. godine. Sukladno ugovoru, kredit se koristio plaćanjem na transakcijski račun dobavljača (dobavljača robe/izvođača radova) na temelju dokumentacije za namjensko korištenje kredita. U 2022. godini iskorišteno je 7.000.000,00 kuna, odnosno cijeli iznos kredita.
Rok povrata	120 mjeseci od isteka Roka korištenja. Rok korištenja: 30.04.2023.
Kamatna stopa	Fiksna stopa 0,95% godišnje
Način povrata	120 jednakih mjesečnih rata. Prva rata dospjela je na naplatu 30.05.2023. godine, a zadnja rata dopijeva na dan Roka vraćanja.
Plaćanje kamata	Kamate se obračunavaju primjenom proporcionalne metode na temelju stvarnog broja dana u kamatnom razdoblju i 360 dana u godini. Interkalarna kamata obračunava se u visini ugovorne kamatne stope na iskorišteni iznos kredita i naplaćuje se mjesečno i prilikom prijenosa kredita u otplatu. Redovna kamata obračunava se u visini ugovorne kamatne stope na iskorišteni iznos kredita i naplaćuje se do roka vraćanja mjesečno.
Stanje obveza na 01.01.2023.	929.059,66 eura
Stanje obveza na 31.12.2023.	867.122,38 eura

Iznos otplata obveza raspoređen prema dospijeću u narednim godinama:

Godina	Glavnica (EUR)	Kamate (EUR)
2024.	92.905,92	7.958,80
2025.	92.905,92	7.041,24
2026.	92.905,92	6.146,36
2027.	92.905,92	5.251,50
2028.	92.905,92	4.369,52
2029.	92.905,92	3.461,81
2030.	92.905,92	2.566,93
2031.	92.905,92	1.672,04
2032.	92.905,92	780,22
2033.	30.969,10	60,08
Ukupno	867.122,38	39.308,50

2. Dugoročni kredit ugovoren 29.06.2022. godine kod Hrvatske banke za obnovu i razvitak

Davatelj kredita	Hrvatska banka za obnovu i razvitak u ime Ministarstva regionalnoga razvoja i fondova Europske unije, a za račun Republike Hrvatske
Namjena	Naziv programa kreditiranja: ESIF Krediti za javnu rasvjetu Namjena kredita: Osnovna sredstva - Rekonstrukcija javne rasvjete
Iznos kredita i valuta	Ugovoreno: 1.128.143,87 EUR (8.500.000,00 HRK konvertirano po fiksnom tečaju konverzije 7,53450) Iskorišteno: 1.062.254,63 EUR
Datum realizacije kredita	Ugovor o kreditu sklopljen je 29.06.2022. godine. Rok korištenja kredita bio je do 30.06.2023. godine. U 2022. godini iskorišteno je 4.653.602,50 kuna kredita (617.639,19 eura), a u 2023. godini 444.615,44 eura. Ukupno je iskorišteno 1.062.254,63 eura kredita.
Rok povrata	U 38 jednakih uzastopnih tromjesečnih rata od kojih prva dospijeva na naplatu 31.03.2024. godine.
Kamatna stopa	Redovna kamatna stopa: 0,25% godišnje od iznosa kredita u korištenju ili u otplati, fiksna.
Način povrata	38 jednakih uzastopnih tromjesečnih rata od kojih prva dospijeva na naplatu 31.03.2024. godine.
Plaćanje kamata	Redovna kamata u razdoblju korištenja kredita (interkalarna kamata) se obračunava i naplaćuje kvartalno i na zadnji dan razdoblja korištenja. Redovna kamata u razdoblju počeka i otplate kredita se obračunava i naplaćuje tromjesečno. Na obračun se primjenjuje proporcionalna metoda obračuna prema kojoj godina ima 365/366 dana, a dani u mjesecima obračunavaju se prema kalendaru.
Stanje obveza na 01.01.2023.	617.639,19 eura
Stanje obveza na 31.12.2023.	1.062.254,63 eura

Iznos otplata obveza raspoređen prema dospijeću u narednim godinama:

Godina	Glavnica (EUR)	Kamate (EUR)
2024.	111.816,28	2.550,43
2025.	111.816,28	2.270,60
2026.	111.816,28	1.991,06
2027.	111.816,28	1.711,52
2028.	111.816,28	1.432,27
2029.	111.816,28	1.152,44
2030.	111.816,28	872,89
2031.	111.816,28	593,35
2032.	111.816,28	314,10
2033.	55.908,11	51,78
Ukupno	1.062.254,63	12.940,44

B) Pregled zaduživanja po dugoročnim kreditima i zajmovima koje su ugovorili ili preuzeli proračunski korisnici Grada Križevaca u izvještajnom razdoblju po vrsti instrumenata, valutnoj, kamatnoj i ročnoj strukturi

Proračunski korisnici Grada Križevaca nemaju ugovorenih, niti preuzetih dugoročnih kredita, ni zajmova.

4. IZVJEŠTAJ O DANIM ZAJMOVIMA I POTRAŽIVANJIMA PO DANIM ZAJMOVIMA

Grad Križevci i proračunski korisnici na 31.12.2023. godine nemaju danih zajmova, niti potraživanja po danim zajmovima.

5. IZVJEŠTAJ O DANIM JAMSTVIMA I PLAĆANJIMA PO PROTESTIRANIM JAMSTVIMA

1. Pregled danih jamstava i izvršenih plaćanja po protestiranim jamstvima

A) Pregled danih jamstava

Odluka o davanju jamstva	Riznični broj jamstva	Datum izdavanja jamstva	Naziv korisnika i tražitelja jamstva odnosno dužnika	Namjena kredita	Iznos jamstva	Valuta jamstva	Krajnja godina važenja jamstva
Odluka o davanju suglasnosti i davanju jamstva za zaduženje Križevačkom poduzetničkom centru d.o.o. Gradsko vijeće Grada Križevaca, 13.02.2020. "Službeni vjesnik Grada Križevaca", broj 01/20	2020-D1	Ugovor o solidarnom jamstvu broj 5001914958 između Erste & Steiermärkische bank d.d. i Grada Križevaca od 15.09.2020.	Križevački poduzetnički centar d.o.o. Križevci	Investicijsko ulaganje	22.000.000,00	HRK	Do podmirenja svih obveza Glavnog dužnika po Osnovnom ugovoru odnosno Jamca platca prema Banci s osnove Ugovora o jamstvu Rok vraćanja kredita: 2036.
					konvertirano po fiksnom tečaju 7,53450 u EUR = 2.919.901,79	EUR	

Gradsko vijeće Grada Križevaca je na 22. sjednici održanoj 13. veljače 2020. godine donijelo Odluku o davanju suglasnosti i davanju jamstva za zaduženje Križevačkom poduzetničkom centru d.o.o. na temelju čega je Ministarstvo financija 03. lipnja 2020. godine dalo suglasnost na davanje jamstva Grada Križevaca za dugoročni kredit trgovačkog društva Križevački poduzetnički centar d.o.o. Križevci.

Erste&Steiermärkische bank d.d. i Križevački poduzetnički centar d.o.o. Križevci sklopili su 15.09.2020. godine Ugovor o kreditu te je istog dana sklopljen Ugovor o solidarnom jamstvu broj između Erste&Steiermärkische bank d.d. i Grada Križevaca.

Do 31.12.2023. godine nije sklopljen ugovor o jamstvu između Grada Križevaca i Križevačkog poduzetničkog centra d.o.o. Križevci.

B) Pregled izvršenih plaćanja po protestiranim jamstvima

Datum plaćanja po protestiranom jamstvu	Naziv tražitelja jamstva odnosno dužnika i korisnika jamstva	Riznični broj jamstva	Iznos isplaćene glavnice, kamata, ostalih troškova i naknada	Valuta plaćanja
-	-	-	-	-

2. Stanje jamstava na početku i na kraju proračunske godine

A) Stanje aktivnih jamstava na početku i na kraju proračunske godine

Naziv tražitelja jamstva odnosno dužnika i korisnika jamstva	Riznični broj jamstva	Stanje potencijalnih obveza na početku proračunske godine u valuti EUR	Stanje potencijalnih obveza na kraju proračunske godine u valuti EUR
Križevački poduzetnički centar d.o.o. Križevci	2020-D1	2.919.901,79 EUR*	2.919.901,79 EUR*

* Podatak iz vanbilančne evidencije Grada Križevaca, gdje je evidentiran ukupan iznos danog jamstva.

Stanje obveze Križevačkog poduzetničkog centra d.o.o. prema banci za navedeni kredit:

- na početku godine: 2.644.133,29 EUR
- na kraju godine: 2.449.473,13 EUR

B) Stanje potraživanja po protestiranim jamstvima na početku i na kraju proračunske godine

Naziv tražitelja jamstva odnosno dužnika	Iznos potraživanja na ime plaćene glavnice, kamata, ostalih troškova i naknada na početku proračunske godine	Iznos potraživanja na ime plaćene glavnice, kamata, ostalih troškova i naknada na kraju proračunske godine	Iznos potraživanja na ime zatezne kamate na početku proračunske godine	Iznos potraživanja na ime zatezne kamate na kraju proračunske godine
-	-	-	-	-

C) Stanje potraživanja na ime premije/provizije na dana jamstva na početku i na kraju proračunske godine

Naziv tražitelja jamstva odnosno dužnika	Iznos potraživanja na ime premije/provizije na dana jamstva na početku proračunske godine	Iznos potraživanja na ime premije/provizije na dana jamstva na kraju proračunske godine
-	-	-

6. IZVJEŠTAJ O STANJU POTRAŽIVANJA I DOSPJELIH OBVEZA TE O STANJU POTENCIJALNIH OBVEZA PO OSNOVI SUDSKIH SPOROVA

Stanje potraživanja

		Grad Križevci	Dječji vrtić	COOR	OŠ Lj. Modeca	OŠ V. Nazor	GŠ A. Štrige	Gradska knjižnica	Gradski muzej	POU	JVP	Ukupno
1.	Stanje potraživanja za prihode poslovanja (16)	394.304,70	174.132,37	9.915,69	94.748,23	31.934,58	25.787,92	8.594,85	547,73	10.203,62	99.491,36	849.661,05
2.	Od čega potraživanja za naplaćene prihode proračunskog korisnika uplaćene u Proračun (167)	0,00	99.889,08	7.664,32	85.822,23	27.362,27	21.013,54	6.437,65	547,73	4.350,01	89.407,33	342.494,16
3.	Stanje nenaplaćenih potraživanja za prihode poslovanja bez potraživanja za prihode uplaćene u Proračun (1-2)	394.304,70	74.243,29	2.251,37	8.926,00	4.572,31	4.774,38	2.157,20	0,00	5.853,61	10.084,03	507.166,89
4.	Stanje potraživanja od prodaje nefinancijske imovine (17)	215.564,24	0,00	0,00	131,55	19,91	0,00	0,00	0,00	0,00	0,00	215.715,70
5.	Ukupno (3 + 4)	609.868,94	74.243,29	2.251,37	9.057,55	4.592,22	4.774,38	2.157,20	0,00	5.853,61	10.084,03	722.882,59

Stanje dospjelih obveza i potencijalnih obveza po osnovi sudskih sporova

		Grad Križevci	Dječji vrtić	COOR	OŠ Lj. Modeca	OŠ V. Nazor	GŠ A. Štrige	Gradska knjižnica	Gradski muzej	POU	JVP	Ukupno
1.	Stanje nepodmirenih dospjelih obveza	37.095,59	0,00	0,00	68,33	126,95	0,00	64,55	16,59	670,96	0,00	38.042,97
2.	Stanje potencijalnih obveza po osnovi sudskih postupaka	177.355,10	0,00	0,00	0,00	951,00	0,00	0,00	0,00	0,00	0,00	178.306,10

ZAVRŠNA ODREDBA

Članak 6.

Ovaj Godišnji izvještaj o izvršenju Proračuna objavit će se u "Službenom vjesniku Grada Križevaca".

GRADSKO VIJEĆE GRADA KRIŽEVACA

KLASA: 400-02/24-01/0002

URBROJ: 2137-2-04/4-24-1

Križevci, 26. lipnja 2024.

PREDSJEDNIK:

Igor Frbežar

PRILOZI

1. Godišnje izvješće o provedbi provedbenog programa Grada Križevaca za razdoblje 01.01. - 31.12.2023. godine

GODIŠNJE IZVJEŠĆE O PROVEDBI PROVEDBENOG PROGRAMA GRADA KRIŽEVACA ZA RAZDOBLJE 1.1. - 31.12.2023. GODINE

NOSITELJ IZRADE AKTA:		GRAD KRIŽEVCI		NAZIV AKTA STRATEŠKOG PLANIRANJA:	PROVEDBENI PROGRAM GRADA KRIŽEVACA ZA RAZDOBLJE 2021. - 2025. GODINE	IZVJEŠTAJNO RAZDOBLJE:	1.1.-31.12.2023.		DATUM IZRADE IZVJEŠĆA:	13. veljače 2024.		
Redni broj mjere	Cilj iz hijerarhijski nadređenog akta strateškog planiranja	Naziv mjere	Ključne točke ostvarenja mjere	Planirani rok postignuća ključne točke ostvarenja	Pokazatelj rezultata mjere	Početa vrijednost pokazatelja rezultata	Cijna vrijednost 2023.	Ostvarena vrijednost pokazatelja rezultata na 31.12.2023.	Iznos utrošenih proračunskih sredstava - ukupno na 31.12.2023.	Postignuće ključnih točaka ostvarenja na 31.12.2023.	Status provedbe mjere na 31.12.2023.	Opis statusa provedbe mjere za razdoblje na 31.12.2023.
1.	RS1. ODRŽIVO GOSPODARSTVO I DRUŠTVO RS1. Konkurentno i inovativno gospodarstvo	Gospodarski razvoj	- aktivnosti za poticanje razvoja poduzetništva i obrtništva - javni pozivi - jačanje malog i srednjeg poduzetništva - razvoj i pružanje potpora poduzetniškim institucijama - potpora održavanju Obrtničkog i gospodarskog sajma Koprivničko-križevačke županije	1.1. - prosinac 2023.	broj poduzetnika kojima se dodjeljuju potpore	15	20	1	129.692,02 EUR	DA (travanj, 2023. Sajam "Križevci u cvijeću"; studeni, 2023. Obrtnički i gospodarski sajam Kc-kž županije)	PROVEDENO	Mjera se izvršavala predviđenom dinamikom i vremenskim planom. U travnju se održao Sajam "Križevci u cvijeću" na kojem je sudjelovalo 28 izlagača. Najznačajnija manifestacija Obrtnički i gospodarski sajam Koprivničko-križevačke županije održao se u studenom te je na njemu sudjelovalo oko 200 izlagača. Glede broja provedenih savjetovanja s poduzetnicima i pripremljenih poslovnih planova, ostvarene vrijednosti su također u okviru planiranih. Unutar aktivnosti za poticanje poduzetništva i obrtništva planirano je uspostavljanje mikro-inkubatora koje je u fazi definiranja modela i provedbe se realizacija predviđa za sljedeću godinu.
					broj poduzetnika na sajmu	0	180	200				
					broj izrađenih poslovnih planova	5	15	1				
					broj provedenih savjetovanja s poduzetnicima	126	135	125				
					broj poduzetnika i obrtnika kojima grad sufinancira kamate na poduzetničke kredite	15	15	10				
2.	RS1. ODRŽIVO GOSPODARSTVO I DRUŠTVO RS4. RAVNOMJERAN REGIONALNI RAZVOJ SC13. Jačanje regionalne konkurentnosti SC1. Konkurentno i inovativno gospodarstvo	Gospodarski razvoj	- aktivnosti za poticanje razvoja poljoprivrede - javni pozivi - poticanje održivog razvoja poljoprivrede	1.1. - prosinac 2023.	broj potpora u poljoprivredi	45	50	51	54.910,91 EUR	DA (potpore poljoprivrednicima i udruženjima, prosinac 2023.)	PROVEDENO	Mjera se izvršavala predviđenom dinamikom i vremenskim planom. Raspisivanje javnih poziva za poticanje poljoprivrede provelo se u drugoj polovici godine. Tekuću potporu za prodaju vlastitih proizvoda na tržnicama dobilo je 36 poljoprivrednika, a potporu za izvršenu analizu tla 4 poljoprivrednika. Potporu poljoprivredi dobila su 2 udruženja. Kapitalnu potporu za kupnju i opremanje staklenika i plastenika su dobila 2, a potporu za višegodišnje nasade i opremu za doradu i preradu voća 9 poljoprivrednika. U projektu "Zdravo Križevci" i dalje sudjeluje 16 OPG-ovaca.
					broj sudionika u projektu "Zdravo Križevci"	0	30	16				
					zajednički prerađivački kapacitet	0	0	0				
3.	RS1. ODRŽIVO GOSPODARSTVO I DRUŠTVO SC1. Konkurentno i inovativno gospodarstvo	Gospodarski razvoj	- poticanje razvoja poduzetništva kroz EU projekte - uređenje lokacija za gospodarsko-turističke manifestacije	1.1. - prosinac 2023.	broj vinski-turističkih manifestacija	3	6	6	38.632,22 EUR	DA (tijekom 2023.)	PROVEDENO	Projekt "Cross-border wine routes 2" završio je 31.12.2022. Manifestacije koje su se organizirale tijekom 2022. godine nastavile su se organizirati i u 2023. godini: Večer vina i čaraka, Vinska izložba, Martinje, slikarska događanja, info dan Vinske ceste i drugi, te radionice i tečajevi za vinare. Ostali doprinosi projekta koji upotpunjuju vinsko-turističku ponudu Križevaca te će biti vidljivi i u narednim godinama: vinska cesta je proširena i na Gornju Rijeku te broji 38 članova, izrađena je skulptura Bilikuma, simbol vinske tradicije ovog kraja postavljena na kružnom toku u Križevcima, također su nabavljena 3 nova električna bicikla koji se mogu posuditi bez naknade kod Turističke zajednice, stolovi za vinske manifestacije, promotivni materijali, logo autohtone sorte Klešćec.
					broj renoviranih lokacija za vinskoturističke manifestacije	0	0	1 u 2022.				
4.	RS4. RAVNOMJERAN REGIONALNI RAZVOJ SC13. Jačanje regionalne konkurentnosti	Gospodarski razvoj Uređenje naselja i stanovanje	- priprema strateških razvojnih dokumenata - brendiranje grada Križevaca	1.1. - prosinac 2023.	izrađena studija i ponudena usluga (brendiranje)	0	4	3	1.944,53 EUR	DA (tijekom 2023.)	PROVEDENO	Provedba ove mjere sastoji se od izvršavanja usluga promidžbe i informiranja vezanih za brendiranje grada Križevaca kao destinacije povoljne za život i poslovanje.
5.	RS4. RAVNOMJERAN REGIONALNI RAZVOJ SC13. Jačanje regionalne konkurentnosti	Gospodarski razvoj Lokalna uprava i administracija	- priprema projekata za sufinanciranje sredstvima iz EU fondova	1.1. - prosinac 2023.	broj prijavljenih projekata na natječaje EU	1	4	5	6.221,38 EUR	DA (prosinac, 2023.)	PROVEDENO	Tijekom 2023. godine realizirano je više projekata sufinanciranih iz Fonda solidarnosti EU - projekte provodi Grad, a odnose se na obnovu zgrada OŠ Ljudevita Modeca Križevci i OŠ "Vladimir Nazor" Križevci oštećenih u potresu, sanaciju cesta i mostova te obnovu zgrade Gradske uprave oštećene u potresu. Od tekućih pomoći temeljem EU sredstava ostvarena su sredstva za projekte koji se odnose na škole (osiguranje školske prehrane za učenike u riziku od siromaštva, pomoćnici u nastavi te besplatni obroci voća i povrća te mlijeka i mliječnih proizvoda u školama). Tijekom godine priprema se i dokumentacija za više projekata za koje se očekuje raspisivanje natječaja.
					redovni rad lokane uprave i administracije	n/p	n/p	n/p				
6.	RS3. ZELENA I DIGITALNA TRANZICIJA SC10. Održiva mobilnost	Gospodarski razvoj Promet i održavanje javnih prometnica	- uspostavljanje intermodalnog terminala Križevci - proizvodnja vodika iz solarne energije	1.1. - prosinac 2023.	uspostavljen intermodalni terminal	0	0	n/p	5.250,00 EUR	DA (prosinac, 2023.)	U TIJEKU	Grad je ostvario prihod za projekt "Intermodalni terminal" te je napravljen geotehnički elaborat za potrebe projektiranja industrijskog kolosijeka u Križevcima. Projekt je sufinanciran iz programa EUFC namijenjenog jedinicama lokalne samouprave za razvoj investicijskih projekata.
					uspostavljena proizvodnja vodika iz solarne energije	0	0	n/p				
7.	RS2. JAČANJE OTPORNOSTI NA KRIZE SC5. Zdrav, aktivan i kvalitetan život SC6. Demografika revitalizacij i bolji polodaj obitelji	Briga o djeci	- proširenje kapaciteta dječjih vrtića - financiranje redovne djelatnosti vrtića - provedba predškolskog obrazovanja - unaprjeđenje uvjeta obrazovanja	1.1. - prosinac 2023.	proširen kapacitet Dječjeg vrtića Križevci	0	0	1 u 2022.	1.645.991,99 EUR	DA (proširen kapacitet Dječjeg vrtića Križevci, svibanj, 2022.; ostalo prosinac, 2023.)	PROVEDENO	Proširenje kapaciteta dječjeg vrtića realizirano je 2022. godine, te je zahvaljujući tome proširen kapacitet vrtića. Broj vrtića koji djeluju na području Grada je ukupno 4 (1 kojem je osnivač Grad te 3 koji nisu gradski). Osoblju gradskog vrtića se iz proračuna izdvaja za plaće i ostale troškove, dok vrtićima koji nisu gradski sufinancira se cijena smještaja djece. Broj djece s krajem 2023., može oscilirati, ovisno o upisu/ispisu djece.
					broj vrtića	4	4	4				
					broj vrtića na području drugih općina kojima se sufinancira boravak djece	0	5	5				

8.	RS1. ODRŽIVO GOSPODARSTVO I DRUŠTVO SC2. Obrazovani i zaposleni ljudi	Odgoj i obrazovanje	- redovna djelatnost osnovnih škola - redovna ulaganja u objekte osnovnoškolskih obrazovnih ustanova - unaprjeđenje uvjeta obrazovanja	rujan 2022. - lipanj 2023.	broj učenika na smotrama i natjecanjima	60	64	37	8.985.418,28 EUR	DA (krajem nastavne godine 2022./2023.; lipanj 2023.)	PROVEDENO	Broj od 37 učenika odnosi se na one učenike koji su osvojili jedno od prva tri mjesta na državnim natjecanjima, smotrama i susretima. Kroz školsku godinu u osnovnim se školama provode dodatni programi u koje je kontinuirano uključen jednaki broj djece i tu nema značajnih odstupanja. Navedeni broj odnosi se na broj učenika na kraju 2023. Navedeni se broj odnosi na broj učenika na kraju 2023., a program se provodi u toku školske godine. Navedeni se broj odnosi na broj učenika na kraju 2023., a program se provodi u toku školske godine.
				rujan 2023. - lipanj 2024.	broj učenika polaznika dodatnih programa/ dodatne nastave	140	140	140				
					broj predškolske djece i učenika u logopedskom programu	30	35	24				
					broj djece korisnika programa senzorne integracije	34	39	23				
9.	RS1. ODRŽIVO GOSPODARSTVO I DRUŠTVO SC2. Obrazovani i zaposleni ljudi	Odgoj i obrazovanje	- sufinanciranje cijene prijevoza učenika - unaprjeđenje uvjeta obrazovanja - poticanje učenika i mentora na dodatna obrazovanja i usavršavanja	rujan 2022. - lipanj 2023.	broj učenika na smotrama i natjecanjima	60	64	5	13.168,71 EUR	DA (smotre i natjecanja, krajem nastavne godine 2022./2023.; prijevoz nastavna godina 2022./2023.)	PROVEDENO	Broj od 5 učenika odnosi se na one učenike koji su osvojili jedno od prva tri mjesta na državnim natjecanjima, smotrama i susretima. Za 15 učenika sufinancira se autobusni prijevoz u mjesto pohađanja srednje škole.
				rujan 2023. - lipanj 2024.	broj učenika kojima se sufinancira prijevoz	57	60	15				
10.	RS1. ODRŽIVO GOSPODARSTVO I DRUŠTVO SC2. Obrazovani i zaposleni ljudi	Odgoj i obrazovanje	- sufinanciranje cijene prijevoza studenata - dodjela stipendija za visoko obrazovanje deficitarnih zanimanja - poticanje visokoškolskog obrazovanja subvencioniranjem studentskih kredita - poticanje izvrsnosti - skolarine za najuspješnije studente	1.1. - prosinac 2023.	broj studenata kojima se sufinancira prijevoz	55	85	0	81.974,53 EUR	DA (tijekom nastavne godine (2022./2023.))	U TIJEKU	Nije bilo zahtjeva za sufinanciranjem cijene autobusnog prijevoza studenata stoga se ova mjera nije koristila. Razlog je što je Vlada RH krajem 2022. godine pokrenula program povoljne cijene željezničkog prijevoza, te se studenti ne koriste autobusnim prijevozom. Tijekom nastavne godine 2022./2023. stipendiju za deficitarna zanimanja koristi 30 studenata, dok ih 17 koristi subvencionirani studentski kredit.
					broj stipendiranih studenata deficitarnih zanimanja	19	20	30				
					subvencioniranje studentskih kredita	22	25	17				
11.	RS1. ODRŽIVO GOSPODARSTVO I DRUŠTVO SC2. Obrazovani i zaposleni ljudi	Odgoj i obrazovanje	- poticanje razvoja i unaprjeđenja znanstvenog znanja i aktivnosti - unaprjeđenje uvjeta za znanstvene djelatnosti	1.1. - prosinac 2023.	broj polaznika radionica u okviru projekta FUTURE HUB	0	130	480	33.960,47 EUR	DA (rujan, prosinac, 2023.)	PROVEDENO	Projekt SPARK s provedbom je završio 1. rujna 2023. U okviru projekta realiziran je kapitalni projekt - otvorena je zvjezdarnica, a edukativne aktivnosti u 2023. pohađalo je ukupno 480 polaznika.
12.	RS1. ODRŽIVO GOSPODARSTVO I DRUŠTVO SC7. Sigurnost za stabilan razvoj SC2. Obrazovani i zaposleni ljudi	Kultura	- redovna djelatnost kulturno-obrazovne djelatnosti, kazališne djelatnosti, muzejske djelatnosti - razvoj i unaprjeđenje kulture i kulturnih sadržaja - uređeno kino	1.1. - prosinac 2023.	financiranje redovne djelatnosti u kulturi	3	3	3	860.487,26 EUR	DA (prosina, 2023.)	PROVEDENO	Pokazatelji su do kraja godine ostvareni, odnose se na financiranje redovne djelatnosti u kulturi i ispunjavaju se mjesečno. Opremanje velike dvorane Hrvatskog doma odnosilo se na investicijsko održavanje. Broj posjetitelja filmskih predstava u Kinu Križevci raste.
					opremanje velike dvorane Hrvatskog doma	0	1	1				
					broj posjetitelja kino predstava u godini	0	5700	9466				
13.	RS1. ODRŽIVO GOSPODARSTVO I DRUŠTVO SC1. Konkurentno i inovativno gospodarstvo	Kultura	- aktivnosti za razvoj kulture - promicanje kulture i kulturnih sadržaja - javni pozivi za dodjelu sredstava u kulturi - ulaganje u zaštitu kulturne baštine te očuvanje i promociju kulturnih i povijesnih vrijednosti	siječanj 2023.	broj programa o projektima od interesa za opće dobro iz područja kulture koje provode udruge	15	20	21	63.128,82 EUR	DA (prosina, 2023.)	PROVEDENO	Javni natječaji za provedbu programa udruga raspisani su u prosincu 2022. Provedba programa i projekata čije je sufinanciranje ostvareno putem javnog natječaja završila je s 31.12.2023.
14.	RS1. ODRŽIVO GOSPODARSTVO I DRUŠTVO SC1. Konkurentno i inovativno gospodarstvo	Turizam	- aktivnosti vezane za razvoj turizma Grada Križevca - potpora radu Turističke zajednice Grada Križevca - poticanje turističke i povijesne baštine i vrijednosti - obilježavanje turističkih, vjerskih, povijesnih manifestacija značajnih za turistički razvoj grada Križevca te očuvanje kulturne i povijesne baštine	1.1. - prosinac 2023.	broj noćenja u Križevcima	5000	5500	9763	228.312,65 EUR	DA (manifestacije tijekom 2023.)	PROVEDENO	Utrošeni iznos odnosi se na sredstva namijenjena za sufinanciranje provedbe manifestacija i događanja, kako onih u organizaciji Turističke zajednice grada Križevca i Grada Križevca, tako i onih za čiju su provedbu zadužene organizacije civilnog društva i vjerske zajednice.
					broj subjekata koji se bave turizmom	30	32	42				
					broj zaposlenih u turizmu	150	160	160				
15.	RS2. JAČANJE OTPORNOSTI NA KRIZE SC5. Zdrav, aktivan i kvalitetan život	Tjelesna kultura, sport i tehnička kultura	- aktivnosti vezane za razvoj tjelesne i tehničke kulture - poticanje razvoja sporta i rekreacije - javni pozivi za dodjelu sredstava za programe i projekte od interesa za opće dobro iz područja sporta i rekreacije koje provode udruge - poticanje tehničke kulture	1.1. - prosinac 2023.	broj sufinanciranih sportskih klubova	23	23	28	550.187,34 EUR	DA (prosina, 2023.)	PROVEDENO	Broj članica Zajednice sportskih udruga Križevci (ZŠU) se u 2023. godini povećao. Polaznici sportskih škola i drugih aktivnosti koje provode klubovi, udruge i društva, članice ZŠU; aktivnosti sufinancirane sredstvima Javnog poziva za program javnih potreba u sportu, koji je raspisala ZŠU Broj ugovora s udrugama/korisnicama sredstva iz natječaja za sufinanciranje programa i projekata udruga u području sporta i rekreacije. Natječaj je objavljen krajem 2022., projekti su završili s 31. 12. 2023. Polaznici programa i aktivnosti udruga i društava članica Zajednice tehničke kulture Križevci, aktivnosti su završile s 31. 12. 2023.
					broj djece i mladih uključenih kroz rad sportskih klubova	1150	1200	1300				
				siječanj 2023.	broj programa i projekata od interesa za opće dobro iz područja sporta i rekreacije koje provode udruge	4	5	4				
16.	RS2. JAČANJE OTPORNOSTI NA KRIZE SC5. Zdrav, aktivan i kvalitetan život SC6. Demografska revitalizacija i bolji položaj obitelji	Socijalna skrb, zdravstvo, hrvatski branitelji, obitelji i djeca	- poticanje redovnog rada Gradskog društva Crvenog križa - aktivnosti vezane za pružanje socijalne skrbi osjetljivim skupinama - dodjeljivanje subvencija, pomoći, donacija - javni pozivi - potpora hrvatskim braniteljima i obilježavanje obilježnica - potpora obiteljima kod novorođene djece - poticanje programa i projekata iz socijalne skrbi, u E57zdravstvu i humanitarnim djelatnostima	1.1. - prosinac 2023.	broj djece uključenih u rad tehničke kulture	120	125	125	240.611,64 EUR	DA (prosina, 2023.)	PROVEDENO	Natječaj za sufinanciranje programa i projekata iz ovog područja objavljen je krajem 2022., provedba je završila s 31. 12. 2023. Provedba programa sufinanciranog iz proračuna Grada, slijedom Sporazuma o pružanju usluga pomoći u kući starijim osobama u razdoblju 1. 1.-31. 12. 2023. godine
					broj programa i projekata koje provode udruge u socijalnoj skrbi, zdravstvu i humanitarnim djelatnostima	14	15	15				

17.	RS2. JAČANJE OTPORNOSTI NA KRIZE SC7. Sigurnost za stabilan razvoj	Protupožarna i civilna zaštita	- organizacija i redovan rad sustava zaštite i spašavanja na području lokalne samouprave - aktivnosti vezane za pružanje vatrogasne i civilne zaštite - uspostava i unaprjeđenje sustava civilne zaštite	1.1. - prosinac 2023.	povećanje broja osposobljenih članova Javne vatrogasne postrojbe Križevci broj dobrovoljnih vatrogasnih društava na području Grada Križevaca	n/p 35	5% 35	5% 35	984.963,14 EUR	DA (prosinac, 2023.)	PROVEDENO	Provodi se sustav zaštite i spašavanja u skladu s planom i programom rada JVP Grada Križevaca te DVD-a na području Grada Križevaca, a slijedom aktivnosti Vatrogasne zajednice Grada Križevaca.
18.	RS3. ZELENA I DIGITALNA TRANZICIJA SC10. Održiva mobilnost	Komunalno gospodarstvo	- aktivnosti vezane za održavanje komunalne infrastrukture - održavanje groblja - održavanje javnih površina - čišćenje i uređenje građevina javne namjene - održavanje javnih površina na kojima nije dopušten promet motornih vozila - održavanje građevina, uređaja i predmeta javne namjene - mjere DDD i zbirnjavanje napuštenih životinja	1.1. - prosinac 2023.	ukupna površina za ručno čišćenje u m2 ukupna površina za strojno čišćenje u m2 ukupna površina travnjaka za održavanje u m2 ukupna površina niskog raslinja u m2 broj groblja koja se redovno održavaju broj svjetiljki koje se redovno održavaju	142.017,00 1.033.058,00 220.819,62 15.577,50 22 5.293	142.017,00 1.033.058,00 220.819,62 15.577,50 22 5.293	142.017,00 1.033.058,00 220.819,62 15.577,50 22 5.293	1.305.817,03 EUR	DA (prosinac, 2023.)	PROVEDENO	Provedba aktivnosti sukladno tekućim gradskim potrebama te planu i programu rada Komunalnog poduzeća.
19.	RS3. ZELENA I DIGITALNA TRANZICIJA SC10. Održiva mobilnost	Promet i održavanje javnih prometnica	- modernizacija nerazvrstanih cesta - rekonstrukcija cesta na području grada Križevaca	1.1. - prosinac 2023.	km moderniziranih cesta km rekonstruiranih cesta	0,700 0,400	1,000 1,000	2,975 4,982	1.286.285,15 EUR	DA (prosinac, 2023.)	PROVEDENO U TIJEKU	Modernizacija nerazvrstanih cesta završena je u drugom polugodištu na lokacijama: Ulica Ivana Viteza II. faza, Odvojak Sveta Helena kod groblja, Kostadinovac, Ulica A. Lenarčića, Ulica D. Lambala, Ulica V. Kőröskenya, dio Ulice M. Kiepacha, Podgajec odvojeci: Podgajec odvojak 1.D, Podgajec odvojak 2.D, Podgajec odvojak Bačače, Podgajec odvojak Pustuke i Križišće. Rekonstrukcija nerazvrstanih cesta završena je u prvom polugodištu na lokacijama: Ivanec Križevački, Ivanec Križevački - Krčevine, Prikraj Križevački, Vojakovački Kloštar - Doljnani, Vojakovački Kloštar - Rajiči. Rekonstrukcija Ulice Marijana Detonija i dijela Ulice Dragutina Renarića još uvijek traje te će biti završena u travnju 2024.
20.	RS3. ZELENA I DIGITALNA TRANZICIJA SC10. Održiva mobilnost	Komunalno gospodarstvo	- izgradnja nogostupa u Zagorskoj ulici - izgradnja, rekonstrukcija i opremanje trgova, pločnika i šetališta - rekonstrukcija biciklističke staze u Ulici Nikole Tesle	1.1. - prosinac 2023.	broj km izgrađenog nogostupa u Zagorskoj ulici rekonstruirana biciklistička staza u Ulici Nikole Tesle broj km izgrađene biciklističke staze trgovi, pločnici, šetališta sukladno gradskim potrebama	0,000 0,000 0,000 n/p	1,000 0,000 0,200 n/p	1,300 0,200 0,000 n/p	400.061,48 EUR	DA (studeni 2023.)	U TIJEKU	U Ulici Nikole Tesle zbog nepovoljnih vremenskih uvjeta rekonstruiran je samo dio staze, a završetak projekta planiran je za travanj 2024. Također, u pripremi su projekti za izgradnju biciklističkih staza. U Zagorskoj ulici preostalo je cca 100 metara pješačke staze koja kasni zbog radova na aglomeraciji.
21.	RS3. ZELENA I DIGITALNA TRANZICIJA SC10. Održiva mobilnost	Komunalno gospodarstvo Briga o djeci	- uređenje dječjih igrališta	1.1. - prosinac 2023.	broj uredenih dječjih igrališta	7	7	8	76.899,55 EUR	DA (studeni - prosinac 2023.)	PROVEDENO	Nova sprava - vlakić na igralište u Ul. kralja Tomislava, novi vrtuljak u Bojnikovec, nove klackalice u naseljima: Sveta Helena, Đurđić, Jarčani, Poljana Križevačka, Veliki Potočec i Veliki Raven, nova kombinirana igrala (kućica, tobogan, ljuljačke i užad) u naseljima: Đurđić, Jarčani, Poljana Križevačka, Veliki Potočec i Veliki Raven. Također i održavanja i popravci gradskih dječjih igrališta provodili su se tijekom cijele godine.
22.	RS1. ODRŽIVO GOSPODARSTVO I DRUŠTVO SC1. Konkurentno i inovativno gospodarstvo	Komunalno gospodarstvo	- uređenje autobusnih stajališta - uređenje poučne staze u Čabrajima	1.1. - prosinac 2023.	broj uredenih i opremljenih autobusnih stajališta broj km uredene poučne staze u Čabrajima	6 0,000	4 0,000	8 0,000	74.527,53 EUR	DA (prosinac, 2023.)	U TIJEKU PROVEDENO	Nabavljeno je 8 nadstrešnica za opremanje autobusnih stajališta, a kada se ishodi sva potrebna dokumentacija za postavljanje bit će ugrađene u 2024. godini. Poučna staza Čabrajima završena je 2022. godine u dužini od 2,200 kom te je kompletno uređena s putokazima, klupama i stolovima za odmor, koševima za otpad i obavjesnim pločama te je kao takva još jedan doprinos unaprjeđenju raznih vidova turizma i njegovanju zavičajne baštine i prirode.
23.	RS3. ZELENA I DIGITALNA TRANZICIJA SC10. Održiva mobilnost	Promet i održavanje javnih prometnica	- izgrađena i rekonstruirana javna rasvjeta u naseljima	1.1. - prosinac 2023.	broj svjetiljki javne rasvjete	0	1.500	1.564	506.824,98 EUR	DA (lipanj 2023.)	PROVEDENO	Završeno je postavljanje javne rasvjete u naseljima te je u ovom projektu učinkovite javne rasvjete zamijenjeno ukupno 3.614 svjetiljki (2.050 kom u 2022. godini te 1.564 kom u 2023. godini).
24.	RS2 JAČANJE OTPORNOSTI NA KRIZE SC6. Demografika revitalizacija i bolji položaj obitelji	Komunalno gospodarstvo	- projektiranje i izgradnja parkirališta kod Željezničke stanice Križevci - izgradnja parkirališta u Ulici F. Gundruma - projektiranje i izgradnja parkirališta u Ulici kralja Tomislava - projektiranje i izgradnja ostalih parkirališta	1.1. - prosinac 2023.	broj izgrađenih parkirališta	0	1	0	0,00 EUR	NE	ODUSTAJE SE	U 2023. godini je planirano projektiranje i izgradnja parkirališta u Ulici kralja Tomislava, no zbog neriješenih imovinsko-pravnih odnosa odustalo se od realizacije projekta do daljnjega.
25.	RS3. ZELENA I DIGITALNA TRANZICIJA SC10. Održiva mobilnost	Promet i održavanje javnih prometnica	- sufinanciranje modernizacije lokalne ceste - Županijska uprava za ceste	1.1. - prosinac 2023.	broj km modernizirane lokalne ceste	2,000	2,000	3,000	56.895,47 EUR	DA (listopad, 2023.)	PROVEDENO	Završeni radovi sufinanciranja modernizacije lokalne ceste na dionici LC26063 Pobrđani Vojakovački - Kloštar Vojakovački (DC41) radovi završili u listopadu 2023. godine
26.	RS2 JAČANJE OTPORNOSTI NA KRIZE SC6. Demografika revitalizacija i bolji položaj obitelji	Prostorno uređenje, izgradnja i održavanje objekata	- održavanje objekata u vlasništvu grada - uređenje i održavanje sakralnih objekata - uređenje gradskog stadiona i pratećih objekata - uređenje stanova za socijalne potrebe	1.1. - prosinac 2023.	održavanje objekata sukladno gradskim potrebama broj uredenih sakralnih objekata uređen gradski stadion	n/p 7 0	n/p 8 0 (1 u 2022.)	n/p 2 0 (1 u 2022.)	332.862,80 EUR	DA (rujan-prosinac, 2023. - sakralni objekti,	PROVEDENO	Održavanje objekata u vlasništvu Grada provodi se sukladno potrebama, a u mjeru se ubraja i uređenje stanova za socijalne potrebe, sufinanciranje rušenja starih objekata, sufinanciranje obnove fasada i dr. Sakralni objekti uredeni su sukladno programu i suradnji s Konzervatorom, a u 2023. godini je obnovljena Crkva sv. Ane te Katedrala sv. Trojice. Gradski stadion je ureden 2022. godine.

27.	RS2. JAČANJE OTPORNOSTI NA KRIZE SC7. Sigurnost za stabilan razvoj	Zaštita okoliša i energetska učinkovitost	<ul style="list-style-type: none"> - poslovi zaštite okoliša i gospodarenja otpadom - komunalno redarstvo - prometno redarstvo - poljoprivredno redarstvo - nabava stroja za zbijanje otpada - poticanje edukacija o održivom gospodarenju otpadom - nabava kontejnera za edukacija djece o zbrinjavanju otpada 	1.1. - prosinac 2023.	nabava stroja za zbijanje otpada	0	0	0	44.410,49 EUR	DA (svibanj 2022., stroj za zbijanje otpada)	PROVEDENO	Stroj za sabijanje otpada nabavljen je u 2022. godini i predan Komunalnom poduzeću d.o.o. Križevci na korištenje.	
					poslovi zaštite okoliša i gospodarenja otpadom sukladno gradskim potrebama	n/p	n/p	n/p		DA (zaštita okoliša i gospodarenje otpadom tijekom cijele 2023. godine)		Poslovi zaštite okoliša (sufinanciranje sterilizacije pasa i mačaka, sufinanciranje čipiranja i udomljavanja pasa) i gospodarenja otpadom provodili su se kontinuirano sukladno gradskim potrebama.	
28.	RS3. ZELENA I DIGITALNA TRANZICIJA SC8. Ekološka o energetska tranzicij za klimatsku neutralnost	Zaštita okoliša i energetska učinkovitost	<ul style="list-style-type: none"> - poticanje korištenja obnovljivih izvora energije - solarne elektrane - sufinanciranje djelatnosti energetskih zadruga - studije i planovi o energetskoj učinkovitosti 	1.1. - prosinac 2023.	izrađene studije i planovi zaštite okoliša i energetske učinkovitosti	1	1	1	689.215,08 EUR	DA (studija: svibanj 2023., javni poziv veljača-rujan 2023.)	PROVEDENO	Izrađena je Strategija zelene urbane obnove Grada Križevaca. U sklopu Javnog poziva za poticanje obnovljivih izvora energije koji je bio otvoren za prijave od veljače do rujna 2023. ukupno je prijavljeno 63 prijavitelja. Od 63 prijave sufinancirano je 43 Glavnih projekata sunčanih elektrana i 50 izgrađenih sunčanih elektrana. 5 prijavitelja je odustalo od prijave.	
					broj sufinanciranih solarnih elektrana	0	20	63				U TIJEKU	Javni poziv za sufinanciranje djelatnosti energetskih zadruga je bio proveden u 2022. godini te se ponovo planira za 2024. godinu.
					sufinanciranje djelatnosti energetskih zadruga	0	1	0					
29.	P3. PODIZANJE KVALITETE ŽIVOTA GRADANA M3.6 Unaprjeđenje komunalne i druge infrastrukture	Komunalno gospodarstvo	<ul style="list-style-type: none"> - Aglomeracija Križevci - grupni vodovod Križevci - izmještanje vodovoda na kružnom raskrižju Ulice kralja Tomislava, Ulica I. Gundulića, Ulice M. Kiepača - rekonstrukcija vodovodne mreže u Ulicama F. Gundruma i I. Viteza - izgradnja vodovodne mreže u Ulici Posrednji put i na lokaciji Karamsko brdo 	1.1. - prosinac 2023.	broj km izgrađene vodoopskrbne mreže - Aglomeracija	0,000	1,000	2,835	652.613,21 EUR	DA (prosinac, 2023.)	PROVEDENO	Planirani radovi u 2023. godini na izgradnji (L=2.835m) i rekonstrukciji (L=5.513m) vodovodne mreže u sklopu projekta aglomeracija su izvršeni, te se obzirom na veličinu projekta radovi nastavljaju u 2024.god.	
					broj km rekonstruirane vodoopskrbne mreže - Aglomeracija	0,000	15,000	5,513				U TIJEKU	Radovi za skupinu Izgradnja vodoopskrbne mreže u sjevernom dijelu Grada (program NPOO-a) izvršeni su u duljini od 9.436 m. Radovi su izvedeni u naseljima Stari i Novi Bošnjani, Čabraji, Vujići, Ivanec te dio naselja Vojakovac. Obzirom na veličinu obuhvata radovi na tom projektu se nastavljaju u 2024. i 2025.godini. Radovi na izgradnji sekundarne vodoopskrbne Križevci (odvojak Carevdar 500 m, Kloštar Vojakovački - Rajiči L= 479 m, odvojak u Dijankovcu L= 524 m, te ostali sekundarni odvojeci na području Grada Križevci u duljini od 802m) izvršeni su u cijelosti. Radovi na rekonstrukciji vodovodne mreže u Ulici I. Viteza duljine 172 m su u potpunosti izvedeni. Rekonstrukcija uličnog vodovoda u ulici Marijana Detonija (L=258 m) izvedena je u cijelosti u sklopu projekta smanjenje gubitaka, kao i izgradnja dijela vodovodne mreže u Ulici Posrednji put L=114m.
					broj km izgrađene vodoopskrbne mreže - ostalo	0,000	13,800	11,855					
					broj km rekonstruirane vodoopskrbne mreže - ostalo	0,000	0,750	0,43					
30.	P3. PODIZANJE KVALITETE ŽIVOTA GRADANA M3.6 Unaprjeđenje komunalne i druge infrastrukture	Komunalno gospodarstvo	<ul style="list-style-type: none"> - Aglomeracija Križevci - rekonstrukcija odvodne mreže u Ulici I. Gundulića i Ulici I. Viteza - izgradnja odvodne mreže u Zagorskoj ulici, Ulici Posrednji put - izmještanje odvodnje na kružnom raskrižju Ulice kralja Tomislava, Ulica I. Gundulića, Ulice M. Kiepača 	1.1. - prosinac 2023.	broj km izgrađene odvodne mreže - Aglomeracija	0,000	27,000	10,766	844.222,53 EUR	DA (prosinac, 2023.)	PROVEDENO	Tijekom 2023. godine u sklopu projekta aglomeracija izvedeno je puno manje od planiranog. Izgrađeno je 10.766 m i rekonstruirano je 2.851 m javnog sustava odvodnje, te se obzirom na veličinu projekta radovi se nastavljaju u 2024.god.	
					broj km rekonstruirane odvodne mreže - Aglomeracija	0,000	8,000	2,851				U TIJEKU	Radovi na rekonstrukciji odvodnje u Ulici I.Viteza duljine 160 m i ulična odvodnje u ulici Marijana Detonija u duljini 254 m su u potpunosti izvedeni, kao i planirani dio izgradnje ulične odvodnje u Zagorskoj ulici u duljini od 1564 m, 260 m u ulici Posrednji put i 202 m u Koruskoj ulici.
					broj km izgrađene odvodne mreže - ostalo	0,000	0,600	2,026					
					broj km rekonstruirane odvodne mreže - ostalo	0,000	0,720	0,414					
31.	RS2. JAČANJE OTPORNOSTI NA KRIZE SC7. Sigurnost za stabilan razvoj	Zaštita okoliša i energetska učinkovitost	<ul style="list-style-type: none"> - izrada tehničke dokumentacije za geotermalnu bušotinu Križevčanka 1 - uspostavljanje sustava za proizvodnju geotermalne energije na području grada Križevaca 	1.1. - prosinac 2023.	broj dokumenata tehničke dokumentacije za eksploataciju geotermalne energije	0	9	2	52.048,81 EUR	NE	U TIJEKU	Izrađen je elaborat zaštite okoliša, idejni projekt, a ostatak će se realizirati u 2024. godini s obzirom da se morala ishoditi suglasnost Ministarstva gospodarstva i održivog razvoja. Dva postupka javne nabave za realizaciju projekta su poništena, te je krajem godine raspisan pregovarački postupak i evaluacija ponuda je u tijeku. Sredstva za ovaj projekt osiguravaju se iz EGP financijskog mehanizma.	
				1.1. - prosinac 2023.	izvršeno hidrodinamičko ispitivanje	0	1	0					

Datum:	12. veljače 2024.
Ime i prezime lokalnog koordinatora za obavljanje i koordinaciju poslova strateškog planiranja:	IVAN BIŠKUP, mag. oec.
Potpis lokalnog koordinatora za obavljanje i koordinaciju poslova strateškog planiranja:	
POTPIS ČELNIKA TIJELA:	

49. Na temelju članka 7. stavka 1. Zakona o naseljima („Narodne novine“, broj: 39/22) i članka 18. Statuta Grada Križevaca („Službeni vjesnik Grada Križevaca“ broj 4/09, 1/13, 1/16, 1/18 i 3/18 – pročišćeni tekst 3/20, 1/21 i 3/22) Gradsko vijeće Grada Križevaca na 21. sjednici održanoj 26. lipnja 2024. godine donijelo je

Odluku o određivanju imena ulica i trgova na području Grada Križevaca

Članak 1.

U gradu Križevcima određuju se imena ulica i trgova, i to:

1. Ulica Mojsija Baltića
2. Bjelovarska ulica
3. Ulica Mirka Bogovića
4. Cvjetna ulica
5. Desetine
6. Frankopanska ulica
7. Ulica Ljudevita Gaja
8. Ulica Drage Grdenića
9. Greberanec
10. Gornje Vine
11. Ulica Ivana Gundulića
12. Helenski put
13. Istarska ulica
14. Ulica Ivana Zakmardija Dijankovečkog
15. Kainička ulica
16. Koprivnička ulica
17. Koruška
18. Kosovec
19. Križevčine
20. Lipovčica
21. Ulica Franje Markovića
22. Mladine
23. Ulica Milutina Cihlara Nehajeva
24. Trg Antuna Nemčića
25. Ulica Vjenceslava Novaka
26. Obrtnička ulica
27. Paška ulica
28. Potočka ulica
29. Ulica Petra Preradovića
30. Prigorska ulica
31. Pušća
32. Radnički dol
33. Ulica Tome Sermagea
34. Ulica Tadije Smičiklasa
35. Ulica Ante Starčevića
36. Svetokriška ulica
37. Sviličićev put
38. Ulica Augusta Šenoa
39. Ulica kralja Tomislava
40. Trg svetog Florijana
41. Trg bana Lackovića
42. Trg svetog Marka Križevčanina
43. Trg Silvija Strahimira Kranjčevića
44. Trg Ivana Mažuranića
45. Trg Josipa Juraja Strossmayera
46. Ulica Gustava Bohutynskog
47. Ulica biskupa Bazilija Božičkovića
48. Crni put
49. Ulica Milislava Demerca
50. Ulica Marijana Detonija
51. Ulica biskupa Julija Drohobeczkoga
52. Ulica Frana Galovića
53. Ulica Glogovničke bune
54. Ulica Matije Gupca
55. Ulica Frana Gundruma
56. Ulica Brace Hanžeka
57. Ulica Karla Häuslera
58. Ulica Krunoslava Heruca
59. Ulica bana Josipa Jelačića
60. Ulica Kalničke punte
61. Ulica Marcela Kiepacha
62. Ulica Ferde Kerna
63. Ulica Antuna Mihanovića
64. Ulica Slavka Kolara
65. Ulica Josipa Buturca
66. Ulica Vjekoslava Köröskenya
67. Ulica kralja Petra Krešimira
68. Ulica Dragutina Lambla
69. Ulica Andrije Lenarčića
70. Ulica Ivana Lepušića
71. Ulica Antuna Gustava Matoša
72. Ulica Stanka Miholića
73. Ulica Ljudevita Modeca
74. Ulica Franje Račkoga
75. Ulica Stjepana Radića
76. Ratarna
77. Ulica Dragutina Renarića
78. Ulica Sidonije Rubido
79. Ulica branitelja Hrvatske
80. Ulica Frana Supila
81. Ulica Alberta Štrige
82. Ulica Nikole Tesle
83. Ulica Tina Ujevića
84. Ulica Nine Vavre
85. Ulica Ivana Viteza
86. Ulica Ive Vojnovića
87. Ulica Ljudevita Vukotinovića
88. Ulica Petra Zrinskog
89. Varaždinska ulica
90. Vrbovečka ulica
91. Zagrebačka ulica

92. Zagorska ulica
93. Ulica kralja Zvonimira
94. Donje Križevčine
95. Gornje Križevčine
96. Trg Milutina Mayera
97. Šetalište Dragutina Novaka
98. Gospodarska ulica
99. Ulica Franje Tuđmana
100. Ulica Gustava Neuberga
101. Odvojak kralja Petra Krešimira IV

Članak 2.

Kartografski prikaz ulica i trgova s kućnim brojevima iz članka 1. ove Odluka nalazi se Državnoj geodetskoj upravi, Odjelu za katastar nekretnina Križevci.

Članak 3.

Ploča s imenom ulice postavlja se na početku i na kraju ulice kao i na važnijim križanjima.

Ploča s imenom trga postavlja se na ulazu iz glavnih ulica na trg.

Nabavu i postavljanje natpisne ploče s nazivom ulice, odnosno trga izvršit će Grad Križevci.

Nabavu i postavljanje ploča kućnih brojeva izvršit će vlasnici kuća prema rješenju Državne geodetske uprave, Odjela za katastar nekretnina Križevci.

Članak 4.

Stupanjem na snagu ove Odluke prestaje važiti Odluka o određivanju imena ulica i trgova na području općine Križevci („Službeni vjesnik Općine Križevci“, broj 5/91), Odluka o određivanju imena novoformiranih ulica na području Grada Križevaca („Službeni vjesnik Grada Križevaca“, broj 4/16), Odluka o određivanju imena novoformirane ulice na području Grada Križevaca („Službeni vjesnik Grada Križevaca“, broj 3/15), Odluka o određivanju imena novoformirane ulice na području Grada Križevaca („Službeni vjesnik Grada Križevaca“, broj 4/15) i Odluka o određivanju imena novoformirane ulice na području Grada Križevaca („Službeni vjesnik Grada Križevaca“, broj 2/21).

Članak 5.

Ova Odluka stupa na snagu osmog dana od dana objave u „Službenom vjesniku Grada Križevaca“.

KLASA: 363-01/24-01/0018
URBROJ: 2137-02-01/1-24-1
Križevci, 26. lipnja 2024.

PREDSJEDNIK
Igor Frbežar

50. Na temelju članka 107. i 109. Zakona o cestama ("Narodne novine" broj 84/11, 22/13,54/13, 148/13, 92/14. i 110/19) i članka 18. Statuta Grada Križevaca ("Službeni vjesnik Grada Križevaca" broj: 4/09, 1/13, 1/16, 1/18, 3/20, 1/21 i 3/22), Gradsko vijeće Grada Križevaca na 21. sjednici održanoj 26. lipnja 2024. donijelo je

Odluku o izmjenama i dopunama Odluke o Jedinствenoj bazi podataka o nerazvrstanim cestama na području Grada Križevaca

I.

U Jedinствenoj bazi podataka o nerazvrstanim cestama Grada Križevaca, koja je sastavni dio Odluke o nerazvrstanim cestama na području Grada Križevaca („Službeni vjesnik Grada Križevaca“, broj 03/24) (u daljnjem tekstu: Jedinствena baza) dodaju se redci koji glase:

id	naziv	oznaka ceste	oznaka dionice	kat. čestice	duljina dionice [m]	asfalt [m]	makadam [m]	poljski put (zemljani) [m]	vlasništvo	upravitelj
4035	Bjelovarska ulica	NC01-082	P01	2273/2 KRIŽEVCI	268			268	GRAD KRIŽEVCI	Grad Križevci
4036	Ulica kralja Tomislava	NC01-069	007	2346/2 KRIŽEVCI, 1304/1 KRIŽEVCI, 1312/4 KRIŽEVCI	122	122			REPUBLIKA HRVATSKA, GRAD KRIŽEVCI	Grad Križevci
4037	Ulica Kalničke punte	NC01-099	001	2349/8 KRIŽEVCI, 2178/3 KRIŽEVCI	256			256	JAVNO DOBRO I OPĆE DOBRO, GRAD KRIŽEVCI	Grad Križevci

II.

U Jedinствenoj bazi podataka dopunjuje se redak koji glasi:

2570	Mladine	NC02-006	002	242/1 CUBINEC, 242/2 CUBINEC, 245 CUBINEC	264			264	VODNE USLUGE D.O.O.	Grad Križevci
------	---------	----------	-----	---	-----	--	--	-----	---------------------	---------------

III.

U Jedinствenoj bazi podataka dodaje se redak koji glasi:

4032	Mladine	NC02-006	P01	232/30 CUBINEC, 232/29 CUBINEC, 232/28 CUBINEC	58			58	VODNE USLUGE D.O.O.	Grad Križevci
------	---------	----------	-----	--	----	--	--	----	---------------------	---------------

IV.

U Jedinstvenoj bazi podataka dopunjuje se redak koji glasi:

3309	Veliki Raven	NC21-001	012	1629/1 RAVEN, 67/10 RAVEN, 67/9 RAVEN.	371		371	JAVNO DOBRO I OPĆE DOBRO, PRIVATNO VLASNIŠTVO	Grad Križevci
------	--------------	----------	-----	--	-----	--	-----	---	---------------

V.

U Jedinstvenoj bazi podataka dodaje se redak koji glasi:

4034	Veliki Raven	NC21-001	015	41/1 RAVEN, 41/2 RAVEN, 41/3 RAVEN, 43/2 RAVEN, 44/2 RAVEN.	232		232	JAVNO DOBRO I OPĆE DOBRO, PRIVATNO VLASNIŠTVO	Grad Križevci
------	--------------	----------	-----	---	-----	--	-----	---	---------------

VI.

U Jedinstvenoj bazi podataka briše se redak koji glasi:

2740	Majurec	NC08-001	P04	668/1 MAJUREC, 669/1 MAJUREC, 670/1 MAJUREC, 671/1 MAJUREC, 674/14 MAJUREC, 674/20 MAJUREC, 674/21 MAJUREC, 676 MAJUREC, 702/1 MAJUREC.	1026		1026	JAVNO DOBRO I OPĆE DOBRO, PRIVATNO VLASNIŠTVO	Grad Križevci
------	---------	----------	-----	---	------	--	------	---	---------------

VII.

A umjesto njega dodaje se redak:

2740	Majurec	NC08-001	005	668/1 MAJUREC, 669/1 MAJUREC, 670/1 MAJUREC, 671/1 MAJUREC, 674/14 MAJUREC, 674/20 MAJUREC,	1336		1336	JAVNO DOBRO I OPĆE DOBRO, PRIVATNO VLASNIŠTVO, HRVATSKE VODE,	Grad Križevci
------	---------	----------	-----	--	------	--	------	---	---------------

				674/21 MAJUREC, 676 MAJUREC, 702/1 MAJUREC, 14593 KRIŽEVCI, 13761 KRIŽEVCI, 4644 POTOČEC.					REPUBLIKA HRVATSKA	
--	--	--	--	--	--	--	--	--	-----------------------	--

VIII.

U Jedinstvenoj bazi podataka briše se redak koji glasi:

2940	Široko Brezje	NC13-004	P08	13746 KRIŽEVCI, 13748 KRIŽEVCI, 13749 KRIŽEVCI.	261			261,14	JAVNO DOBRO I OPĆE DOBRO, PRIVATNO VLASNIŠTVO	Grad Križevci
------	---------------	----------	-----	---	-----	--	--	--------	--	------------------

IX.

A umjesto njega dodaje se redak:

2940	Široko Brezje	NC13-004	004	13746 KRIŽEVCI, 13748 KRIŽEVCI, 13749 KRIŽEVCI, 4644 POTOČEC.	369			369	JAVNO DOBRO I OPĆE DOBRO, PRIVATNO VLASNIŠTVO	Grad Križevci
------	---------------	----------	-----	--	-----	--	--	-----	--	------------------

X.

U Jedinstvenoj bazi podataka dodaje se redak koji glasi:

4038	Čabraji	NC18-011	P08	3056 MARINOVEC	203		203		JAVNO DOBRO I OPĆE DOBRO	Grad Križevci
------	---------	----------	-----	----------------	-----	--	-----	--	-----------------------------	------------------

KLASA: 340-01/24-01/0018

URBROJ: 2137-2-3/15-24-3

U Križevcima, 26. lipnja 2024.

PREDSJEDNIK
Igor Frbežar

51. Na temelju članka 103. stavka 2. Zakona o cestama ("Narodne novine" br. 84/11, 22/13, 54/13, 148/13, 92/14. i 110/19) i članka 18. Statuta Grada Križevaca ("Službeni vjesnik Grada Križevaca" broj 4/09, 1/13, 1/16, 1/18. i 3/18. - pročišćeni tekst, 3/20. i 1/21), Gradsko vijeće Grada Križevaca na 21. sjednici održanoj 26.06.2024. godine donijelo je

Odluku o ukidanju statusa javnog dobra u općoj uporabi

I.

Zbog trajnog prestanka potrebe korištenja ukida se status javnog dobra u općoj uporabi na nekretnini:

- u zemljišnim knjigama Općinskog suda u Bjelovaru, Stalna služba Križevci upisana kao:
kčbr. 11983/32 Ulica Gustava Bohutynskog, put, površine 27 m², zk. ul. br. 9136, k.o. Križevci

- u katastru nekretnina Odjel za Katastar nekretnina Križevci upisane kao:
kčbr. 11983/32 Ulica Gustava Bohutynskog, površine 27 m², p. l. br. 9571, k.o. Križevci.

II.

Radi usklađenja gruntovnog i katastarskog stanja sa stanjem u naravi dozvoljava se na nekretnini iz točke I. ove Odluke brisanje u zemljišnim knjigama i katastru zemljišta svojstva javno dobro putovi u općoj uporabi u vlasništvu Grada Križevaca OIB:35435239132, I. Z. Dijankovečkog 12, uz istodobni upis prava vlasništva na ime i u korist Grada Križevaca, I. Z. Dijankovečkog 12, OIB: 35435239132 u 1/1 dijela.

III.

Provedbu ovog Rješenja izvršit će Zemljišnoknjižni odjel Općinskog suda u Bjelovaru, Stalna služba Križevci i Državna geodetska uprava, Područni ured za katastar Koprivnica, Odjel za Katastar nekretnina Križevci.

IV.

Ova Odluka objavit će se u „Službenom vjesniku Grada Križevaca“.

KLASA: 406-02/24-01/0008
URBROJ: 2137-2-01/1-24-16
Križevci, 26. lipnja 2024.

PREDSJEDNIK
Igor Frbežar

52. Na temelju članka 104. stavka 1. Zakona o komunalnom gospodarstvu ("Narodne novine", broj: 68/18, 110/18. i 32/20) i članka 18. Statuta Grada Križevaca ("Službeni vjesnik Grada Križevaca, broj: 4/09, 1/13, 1/16, 1/18, 3/18 - pročišćeni tekst, 3/20, 1/21. i 3/22) Gradsko vijeće Grada Križevaca, na 21. sjednici, održanoj 26. lipnja 2024. godine, donijelo je

Odluku o komunalnom redu na području Grada Križevaca

I. OPĆE ODREDBE

Sadržaj odluke

Članak 1.

- (1) Odlukom o komunalnom redu na području Grada Križevaca (u daljnjem tekstu: Odluka) propisuje se komunalni red i mjere za njegovo provođenje na području Grada Križevaca (u daljnjem tekstu: Grad).
- (2) Odluka se odnosi na sve fizičke i pravne osobe koje prebivaju ili borave te koje obavljaju djelatnost na području cijele jedinice lokalne samouprave Grada Križevaca.
- (3) Pojedini članci ove Odluke, gdje je to posebno naznačeno, odnose se samo na područje naselja Križevci, odnosno, samo na područje zone Centar, sukladno značenju navedenih pojmova.
- (4) Sva postupanja koja se tiču groblja propisana su u Odluci o grobljima i nisu predmet ove Odluke.

Pojmovi

Članak 2.

- (1) U smislu ove Odluke **površine javne namjene** obuhvaćaju zemljišta, prostore i sve što se nalazi na njima, a u vlasništvu je Grada Križevaca ili drugih javnopravnih tijela kada je održavanje ili upravljanje posebnim zakonom ili ugovorom dodijeljeno Gradu, a koje se nalaze na području jedinice lokalne samouprave Grada Križevaca te koje su namijenjene za korištenje svima pod jednakim uvjetima, a to su posebno:
 - **Javne zelene površine** – parkovi, drvoredi, živice, cvjetnjaci, travnjaci, skupine ili pojedinačna stabla, dječja igrališta s pripadajućom opremom, javni športski i rekreacijski prostori, zelene površine uz ceste i ulice i slično;
 - **Javne prometne površine na kojima nije dopušten promet motornim vozilima** – trgovi, pločnici, javni prolazi, javne stube, prečaci, šetališta, biciklističke i pješačke staze, nadvožnjaci, mostovi, ako nisu sastavni dio nerazvrstane ili druge ceste i slično;
 - **Ceste** – nerazvrstane u smislu zakona kojim se uređuju ceste, a koje se koriste za promet vozilima i koje svatko može slobodno koristiti na način i pod uvjetima određenim Zakonom o komunalnom gospodarstvu i drugim propisima;

- **Javna parkirališta** – uređene površine javne namjene koje se koriste za parkiranje motornih vozila i/ili drugih cestovnih vozila s pripadajućom opremom;
- (2) **Građevine i uređaji javne namjene** – nadstrešnice na stajalištima javnog prometa, javni bunari, gradske fontane, javni zahodi, javni satovi, ploče s planom naselja, oznake kulturnih dobara, zaštićenih dijelova prirode i sadržaja turističke namjene, spomenici i skulpture te druge građevine, uređaji i predmeti javne namjene, javna rasvjeta i ostali objekti i uređaji smatraju se sastavnim dijelovima površine javne namjene;
- (3) Ostali pojmovi u smislu ove Odluke imaju sljedeća značenja:
- **Grad Križevci (dalje: Grad)** je jedinica lokalne samouprave (dalje: JLS) Grad Križevci koja obuhvaća grad Križevce i 59 naselja, sukladno posebnom zakonu kojim su uređena područja županija, gradova i općina u Republici Hrvatskoj,
 - **grad Križevci** je naselje Križevci, dio JLS Grad Križevci,
 - **zona GUP-a** je područje koje je obuhvaćeno Generalnim urbanističkim planom uređenja Grada Križevaca,
 - **zona Centar** je dio grada Križevaca omeđen sljedećim ulicama, uključujući i njihove obje strane: na zapadnoj strani Ulicom Petra Preradovića i Frankopanskom ulicom, na sjevernoj strani Ulicom Tadije Smičiklase i Potočkom ulicom, na istočnoj strani Svetokriškom ulicom, Trgom Bana Lackovića, Ulicom bana Josipa Jelačića i Ulicom Ljudevita Gaja te na južnoj strani Ulicom Petra Zrinskoga i Trgom svetog Florijana,
 - **korisnik** je zakupac ili najmoprimac, odnosno posjednik zgrade, stambenog ili drugog prostora koji nije u njegovu vlasništvu, ali ga temeljem ugovora, sporazuma ili po drugoj osnovi koristi,
 - **vlasnik** je pravna ili fizička osoba koja u vlasništvu ima pokretninu ili nekretninu,
 - **zgrada** je poslovni ili stambeni objekt, uključujući višestambene i uredske zgrade, kuće, vikendice, garaže i drugo,
 - **Upravni odjel** je Upravni odjel za komunalno gospodarstvo, gradnju, prostorno uređenje i zaštitu okoliša grada Križevaca,
 - **pročelje** u smislu ove odluke je prednje lice zgrade odnosno lice zgrade vidljivo sa površine javne namjene, a uključuje balkone, terase, lođe, vrata, prozore, žlijebove i drugo.

II. UREĐENJE NASELJA

Uređenje pročelja

Članak 3.

- (1) Vlasnik zgrade dužan je održavati pročelje u neoštećenom, urednom i čistom stanju.
- (2) Vlasnik zgrade, u zoni Centar, koja svojim izgledom, zbog oštećenja ili dotrajalosti pročelja nagrđuje izgled ulice i naselja, mora ju obnoviti najkasnije u roku od 12 mjeseci od kada je ta okolnost utvrđena od strane komunalnih redara.

- (3) Zabranjeno je djelomično obnavljanje pročelja višestambene zgrade, u smislu promjene boje ili stila, osim kad ta zgrada ima više zasebnih ulaza (različitih cjelina).

Članak 4.

- (1) Ovom se Odlukom ne obvezuje, ali se potiče vlasnike i korisnike zgrada da pročelja zgrada ukrase ukrasnim biljem.
- (2) U slučaju postavljanja posuda sa cvijećem na prozore ili na druge lokacije u neposrednoj blizini površine javne namjene, vlasnik ili korisnik je dužan osigurati da posuda sa cvijećem bude postavljena na način koji će spriječiti pad posude te izlijevanje vode na prolaznike prilikom zalijevanja cvijeća.

Članak 5.

- (1) Na pročeljima u zoni GUP-a ne smije se vješati rublje, posteljina, tepisi, krpe i slično kao ni istresati iste na javnu površinu.

Članak 6.

- (1) Vlasnik zgrade dužan je odmah i bez odlaganja otkloniti oštećenja vanjskih dijelova zgrade zbog kojih postoji opasnost za život ili zdravlje ljudi ili oštećenje imovine.

Uklanjanje ruševina zgrada

Članak 7.

- (1) Vlasnici ruševina zgrada uz javnu površinu, odnosno ako je zgrada bliže površini javne namjene od pola svoje visine, dužni su ukloniti napuštenu ruševinu.
- (2) Do njenog uklanjanja obvezni su je ograditi odgovarajućom ogradom odnosno osigurati skelu radi zaštite površine javne namjene uz odobrenje Upravnog odjela.
- (3) Ruševinu zgrade potrebno je ukloniti najkasnije u roku od 6 mjeseci od kada je ta okolnost utvrđena od strane komunalnih redara.
- (4) Ruševina zgrade definirana je Zakonom o građevinskoj inspekciji.

Uređenje ograda, vrtova, okućnica i sličnih površina

Članak 8.

- (1) Ograda uz javnu površinu mora biti izgrađena tako da se uklapa u okoliš, a prema posebnom zakonu koji uređuje područje gradnje i u skladu s prostornim planom.
- (2) Ograda ne smije biti napravljena od bodljikave žice, šiljaka ili slično.
- (3) Bodljikavu žicu, šiljke i slično može se iznimno postaviti samo oko određenih objekata, na temelju odobrenja Upravnog odjela i to tako da ne smeta prolaznicima i da po svom položaju ne predstavlja opasnost od ozljeda.
- (4) Vlasnik ili korisnik dužan je ogradu uz javnu površinu održavati urednom i na način da ne predstavlja opasnost za prolaznike.

Članak 9.

- (1) Vlasnik površine na kojem raste pojedinačno stablo ili skupina stabala, ograda od ukrasne živice i drugo zelenilo uz javnu površinu mora ih uredno održavati i godišnje najmanje dva puta obrezivati tako da ne prelaze na javnu površinu i da ne ometaju vidljivost i preglednost u prometu.
- (2) Dvorišta, vrtove i druge površine vidljive sa površine javne namjene, neizgrađena građevinska zemljišta i slične površine uz površine javne namjene vlasnici su dužni održavati urednima.
- (3) Ako vlasnik ili korisnik u zoni Centar, dvorište vidljivo sa površine javne namjene, koristi za gospodarsku djelatnost prodaje, dužan je osigurati primjerene lako prenosive objekte za držanje robe. Isti moraju biti u urednom i ispravnom stanju, namijenjeni za profesionalnu prodaju, odnosno ne mogu biti npr. stolovi ili suncobrani za kućnu upotrebu ili slično.

Uređenje izloga

Članak 10.

- (1) Izlozi, izložbeni ormarići te ostali slični objekti koji služe izlaganju robe (u daljnjem tekstu: izlozi) uz ili na površini javne namjene, moraju biti čisti i uredni te prigodno dekorirani.
- (2) U izlozima se ne smije držati ambalaža ili skladištiti roba.
- (3) Izlozi praznih poslovnih prostora moraju biti zasjenjeni neprozirnim materijalom bijele boje.
- (4) U izloge i druge vanjske dijelove poslovnih prostora nije dozvoljeno postavljanje plakata i oglasa koji nisu vezani s djelatnošću korisnika izloga.

Natpisi, reklamne ploče, uređaji i ostale konstrukcije

Članak 11.

- (1) Na području Grada Križevaca na površinu javne namjene, objekte, zemljišta i druge prostore vidljive s površine javne namjene mogu se postavljati reklamne ploče, reklamne konstrukcije, reklamni panoi, jarboli za zastave, transparenti, oglasne ploče, oglasni ormarići, video zidovi, telefonska infrastruktura te zaštitne naprave na izlozima (tende, stakla, roloi, platna i slično) uz sljedeće uvjete:
 1. Na području zone Centar uz posebne uvjete propisane ovom Odlukom;
 2. Na području GUP-a, a izvan zone Centar, uz odobrenje Upravnog odjela, bez obzira postavlja li se na površinu javne namjene ili privatnu površinu;
 3. Na području izvan zone GUP-a bez odobrenja nadležnog odjela, ali uz zadovoljene ostale uvjete propisane ovom odlukom.
- (2) Zahtjev za postavljanje predmeta iz stavka 1. ovog članka podnosi se Upravnom odjelu Grada.

- (3) Podnositelj zahtjeva dužan je uz zahtjev priložiti detaljnu skicu površine koja se koristi ili fotomontažu mjesta na kojem se predmet postavlja (mikrolokacija), izgled i tehnički opis predmeta, a za svjetleće konstrukcije i tehnički opis priključka na električnu mrežu.
- (4) Za veće reklamne konstrukcije uz zahtjev je potrebno priložiti statički proračun.
- (5) Ako se zahtjev iz stavka 2. ovoga članka odnosi na postavljanje na privatnu površinu, a ne podnosi ga vlasnik, već korisnik, dužan je priložiti i pisanu suglasnost vlasnika za postavljanje predmeta iz stavka 1. ovoga članka na predloženoj lokaciji.
- (6) Upravni odjel ima pravo odbiti postavljanje predmeta iz stavka 1. uz obrazloženje.

Članak 12.

- (1) Reklamne ploče i ostale konstrukcije ne smiju se postavljati na mjestima i na način kojim bi se umanjila ili onemogućila funkcija prometnih znakova i semafora ili smanjila preglednost prometa.
- (2) Svjetleća reklamna ploča, video zid ili slično može biti osvijetljeno samo na način kojim se ne stvara svjetlosno onečišćenje u skladu s posebnim zakonom o svjetlosnom onečišćenju.

Članak 13.

- (1) Vlasnik ili korisnik, predmete iz članka 11. ove Odluke mora redovito održavati urednim, čistim i u ispravnom stanju, a dotrajale treba obnoviti ili zamijeniti.
- (2) Svaki kvar ili oštećenje vlasnik ili korisnik predmeta dužan je ukloniti u roku od 3 dana.
- (3) Ako se predmet postavljen na površinu javne namjene ne koristi duže od 30 dana, vlasnik ga je dužan ukloniti o svom trošku.

Članak 14.

- (1) Fizičke ili pravne osobe, mogu na zgradi u kojoj koriste poslovni prostor istaknuti odgovarajuće propisane podatke (ime tvrtke ili obrtničke radnje i ostalo) uz zadovoljavanje svih uvjeta iz ove Odluke.
- (2) Fizičke ili pravne osobe iz prethodnog članka ove Odluke dužne su ukloniti podatke u roku 15 dana od prestanka obavljanja djelatnosti, odnosno od preseljenja iz zgrade koju su koristili.

Natpisi, reklamne ploče, uređaji i slične konstrukcije u zoni Centar

Članak 15.

- (1) Za postavljanje bilo kakvih natpisa, reklamnih ploča, uređaja ili sličnih konstrukcija u zoni Centar, na objekte ili kao samostalno izvedene, potrebno je ishoditi odobrenje nadležnog konzervatorskog odjela pa potom Upravnog odjela Grada.

Članak 16.

- (1) U zoni Centar nije dozvoljeno postavljanje vanjskih jedinica klima uređaja na uličnim pročeljima zgrada.

- (2) Iznimno, ako postavljanje vanjske jedinice klima uređaja nije moguće na drugim dijelovima zgrade, osim pročelja, Upravni odjel i nadležni konzervatorski odjel mogu odobriti postavljanje najviše jedne jedinice po objektu. Podnositelj takvog zahtjeva dužan je skicom i kratkim opisom nedvojbeno dokazati da drugačiji način postavljanja nije moguć.
- (3) U slučaju iznimke iz prethodnog stavka, vanjska jedinica mora biti vizualno sakrivena dekorativnom limenom rešetkom tzv. maskom u boji fasade. Odobrenje na boju i model mora dati Upravni odjel kao i nadležni konzervatorski odjel.
- (4) Ispusti klima uređaja postavljeni na bilo koji dio građevine moraju biti izvedeni na način da se kondenzat ne ispušta na površinu javne namjene.

Članak 17.

- (1) U zoni Centar dozvoljeno je postavljanje natpisnih ploča koje odaju počast znamenitim građanima tzv. memorijalne ploče.
- (2) Ploča mora biti napravljena od trajnih materijala poput kamena, mramora ili slično.

Članak 18.

- (1) Poslovni subjekti – fizičke i pravne osobe koji u svojstvu vlasnika ili korisnika objekta u zoni Centar obavljaju gospodarsku djelatnost mogu istaknuti reklamnu oznaku na pročeljima na sljedeće načine:
 1. Postavljanjem **konzolne ploče** okomito na fasadu;
 2. Isticanjem reklamne oznake naljepnicom/crtežom/natpisom **na staklu izloga**;
 3. Isticanjem natpisa **na samoj fasadi** odnosno iznad ili ispred nje.
- (2) Reklamna oznaka može imati naziv i logotip isključivo poslovnog subjekta koji posluje u toj zgradi, odnosno ne može promovirati druge fizičke ni pravne osobe.
- (3) Sve istaknute oznake moraju biti održavane u urednom i ispravnom stanju.

Članak 19.

- (1) **Konzolne ploče** na pročeljima u zoni Centar mogu biti isključivo sljedećih dimenzija i ne moraju biti pravokutnog oblika:
 - Vodoravna dimenzija ploče iznosi najviše 80 cm, dok udaljenost ploče od zida iznosi 10 cm, odnosno ukupna dimenzija iznosi najviše 90 cm;
 - Okomita dimenzija iznosi najviše 80 cm, a najmanje 25 cm;
 - Debljina ploče iznosi najviše 10 cm.
- (2) Okvir same reklamne ploče mora biti u crnoj boji, nosači moraju biti izrađeni od kovanog željeza u crnoj boji, dok je izgled nosača propisan u PRILOGU I. Prilog sadrži prijedloge rješenja, oni nisu konačni te je moguće predložiti i drugačije rješenje uz odobrenje Upravnog odjela i nadležnog konzervatorskog odjela.
- (3) Ploča mora biti postavljena na minimalnoj visini od tla 250 cm i mora biti uklopljena u arhitekturu fasade na koju se postavlja.
- (4) Iznimka su ljekarne koje mogu postaviti zeleni svijetleći križ kao konzolnu ploču.

- (5) Jedan poslovni subjekt može imati najviše jednu konzolnu ploču.

Članak 20.

- (1) Reklamne oznake na pročeljima u zoni Centar, izvedene **na staklu izloga**, mogu biti proizvoljnih oblika i boja bez traženja odobrenja uz uvjet da nisu neprimjerenog ili uvredljivog sadržaja.

Članak 21.

- (1) Isticanje **natpisa na fasadi** pročelja, ispred ili iznad nje, u zoni Centar, dozvoljeno je isključivo izvedeno kao samostalna slova bez bilo kakvog oblika podloge.
- (2) Nije dozvoljeno postavljanje pločastih oblika natpisa kao ni obavijesnih ploča, što obuhvaća i trake sa titlovima, video zidove i slično.
- (3) Slova moraju biti uklopljena u arhitekturu fasade na način da se nalaze unutar jedinstvene cjeline plohe fasade.
- (4) Primjeri dozvoljenih i nedozvoljenih uklapanja natpisa na fasadi grafički su prikazani u PRILOGU II.

Članak 22.

- (1) Bilo kakvi kablovi ili kabelske kanalice nisu dozvoljene na fasadi pročelja u zoni Centar.
- (2) Oglasne ili obavijesne ploče, na fasadi pročelja u zoni Centar, nisu dozvoljene osim ako služe obavještavanju građana o radu udruga ili ustanova.

Članak 23.

- (1) Na fasadama pročelja, u zoni Centar dozvoljeno je postavljanje tendi.
- (2) Tenda mora biti postavljena na način da je uklopljena u arhitekturu fasade odnosno pojedinog prozora ili vrata.

Komunalna i urbana oprema i uređaji

Članak 24.

- (1) Pod komunalnom i urbanom opremom i uređajima u općoj uporabi podrazumijevaju se svi objekti i sva nepokretna oprema i uređaji koji služe svim građanima odnosno boljem funkcioniranju grada i naselja kao urbanoj cjelini, a istima se osobito smatraju: oglasni stupovi, ekrani na dodir, orijentacijski planovi grada, stupovi javne rasvjete, skulpture, javne telefonske govornice, poštanski sandučići, javni satovi, nadstrešnice na stajalištima javnog prometa, javni vodoscoci, fontane, slavine za pitku vodu, klupe, stalci za bicikle, posude za cvijeće i zelenilo, zapreke (stupići, polukugle i slično), posude za odlaganje komunalnog otpada i druga komunalna i urbana oprema te uređaji koji služe općoj uporabi.

Članak 25.

- (1) Komunalnu i urbanu opremu i uređaje na površinama javne namjene u pravilu postavlja Grad i njegovo su vlasništvo.

- (2) Komunalnu i urbanu opremu i uređaje na javnim površinama iznimno mogu postavljati fizičke i pravne osobe temeljem odobrenja koje izdaje Upravni odjel ili temeljem ugovora sa Gradom.

Članak 26.

- (1) Komunalna i urbana oprema i uređaji postavljaju se u potrebnom broju i vrsti koje zadovoljavaju opće potrebe građana, na mjestima na kojim se građani okupljaju i zadržavaju i to na način da ne ometaju promet vozila i pješaka.
- (2) Oprema i uređaji iz prethodnog stavka moraju biti funkcionalni i estetski oblikovani te se prilikom izbora njihova izgleda i tipa mora voditi računa o prostornoj cjelini i izgledu pojedinog dijela grada ili naselja i namjeni površine kao i potrebama osoba s invaliditetom i smanjenom pokretljivošću.

Članak 27.

- (1) Komunalna i urbana oprema i uređaji moraju se održavati u ispravnom, čistom i funkcionalnom stanju, a oštećeni i neispravni moraju se odmah popraviti, ukloniti ili zamijeniti ispravnima.
- (2) Obvezu iz prethodnog stavka ima fizička ili pravna osoba koja ih je postavila, a za Grad pravna ili fizička osoba kojoj je Grad povjerio obavljanje komunalne djelatnosti kojom se osigurava održavanje komunalne infrastrukture.

Natpisne ploče ulica i kućni brojevi

Članak 28.

- (1) Na području Grada, ulice i trgovi u naseljima, moraju biti označeni natpisnim pločama s imenom ulice, odnosno trga, u skladu s posebnim propisima i Odlukom o određivanju imena ulica i trgova.
- (2) Natpisne ploče moraju biti plave boje, a natpisi na njima bijele boje.
- (3) Vlasnici ili korisnici zgrada odnosno obiteljskih kuća koje se nalaze s desne strane na početku ulice dužni su zatražiti Grad postavljanje natpisne ploče s imenom ulice, odnosno trga osim kada je isto postavljeno na suprotnoj strani ulice ili na samostojećoj tabli.
- (4) Vlasnici ili korisnici zgrada odnosno obiteljskih kuća dužni su ih označiti kućnim brojem.
- (5) U slučaju promjena kućnih brojeva vlasnik ili korisnik, dužan je postaviti pločicu s novim kućnim brojem, najkasnije u roku 30 dana od promjene.

Dječja, sportska i rekreacijska igrališta

Članak 29.

- (1) Grad Križevci na površinama javne namjene uređuje, oprema i održava dječja, sportska i rekreacijska igrališta, a ista su slobodna za korištenje svim građanima bez naknade uz obvezu poštivanja pravila ponašanja.

- (2) Fizičke i pravne osobe mogu urediti površine javne namjene za namjenu dječjeg, sportskog i rekreacijskog igrališta uz prethodno odobrenje Upravnog odjela, koje se izdaje na temelju pisanog zahtjeva uz prilaganje detaljne skice površine koja će se urediti, izgleda i tehničkog opisa opreme.
- (3) U odobrenju iz stavka 2. ovoga članka Grad će propisati vremenski rok na koji se igralište uređuje te druge uvjete opremanja i korištenja.
- (4) U slučaju iz stavka 2. ovoga članka, podnositelj zahtjeva – vlasnik zemljišta je dužan igralište održavati u urednom stanju te je u svakom trenutku odgovaran za ispravnost i sigurnost igrališta.
- (5) Ako dođe do oštećenja sprava, koje uoče građani ili službe Grada, Grad će naložiti vlasniku uklanjanje istih u roku od 15 dana, a ako nadležne službe Grada procijene da oštećenja predstavljaju rizik za potencijalne korisnike, zabranit će korištenje igrališta do osiguranja uvjeta za sigurno korištenje uz obvezu vlasniku da bez odgađanja postavi vidljive oznake zabrane korištenja.

Članak 30.

- (1) Na dječja, sportska i rekreacijska igrališta nije dozvoljeno:
 1. Dovoditi pse i mačke, osim radnih životinja sukladno Odluci o načinu držanja kućnih ljubimaca i načinu postupanja s napuštenim i izgubljenim životinjama te divljim životinjama na području Grada Križevaca;
 2. Ostavljati ili bacati otpatke (voća, povrća, cvijeća, papira, papirnatu i drugu ambalažu, staklo i slično);
 3. Voziti se biciklom, romobilom, mopedom, motociklom, rolama, „howerboardom“ i sl.;
 4. Koristiti sprave određene za dječju igru protivno njihovoj namjeni;
 5. Oštećivati sprave i uređaje koji se na njima nalaze ili čine njihov sastavni dio.

Držanje životinja

Članak 31.

- (1) Radi određivanja područja Grada u kojima je zabranjeno odnosno dozvoljeno držanje domaćih životinja utvrđuju se četiri zone koje su identične zonama propisanim Odlukom o komunalnoj naknadi na području Grada.
- (2) U I. zoni zabranjeno je držanje domaćih životinja osim kućnih ljubimaca.
- (3) U II. i III. zoni je dozvoljeno držanje domaćih životinja i peradi samo za vlastite potrebe te domaćih životinja za terapijske svrhe.
- (4) U IV. zoni dozvoljeno je držanje domaćih životinja, peradi i domaćih životinja za terapijske svrhe.

Članak 32.

- (1) Vlasnici domaćih životinja dužni su se pridržavati slijedećih uvjeta:
 1. Držati domaće životinje u prostorijama ili posebno ograđenim prostorima odgovarajuće uređenim za svoju namjenu, koji se moraju redovito čistiti i održavati;

2. Osigurati najbolje moguće uvjete da se neugodni mirisi i buka ne šire u okolinu;
3. Osigurati uvjete za čuvanje okoliša.

Članak 33.

- (1) Uvjeti i način držanja kućnih ljubimaca na području Grada propisani su odredbama Odluke o načinu držanja kućnih ljubimaca i načinu postupanja s napuštenim i izgubljenim životinjama te divljim životinjama na području Grada.

III. KORIŠTENJE POVRŠINA JAVNE NAMJENE

Opći uvjeti korištenja površina javne namjene

Članak 34.

- (1) Površine javne namjene mogu se privremeno koristiti za postavljanje kioska, pokretnih naprava, održavanje manifestacija i sportskih priredbi, odlaganje građevinskog materijala, postavljanje skele, privremeno odlaganje drva za ogrjev, prigodnu i povremenu prodaju, plakatiranje i postavljanje optičke infrastrukture.
- (2) Za korištenje površine javne namjene u vlasništvu Grada plaća se porez prema Odluci o gradskim porezima.

Postavljanje kioska

Članak 35.

- (1) Kioscima u smislu ove Odluke smatraju se montažni objekti lagane konstrukcije, površine do 12 m², koji se u cijelosti ili u dijelovima mogu prenositi i postavljati na određeno mjesto, a služe za izlaganje i prodaju proizvoda kao što su cvijeće, duhan, duhanski proizvodi, voće i povrće, tiskovina, razglednice, suveniri i slično.
- (2) Kioscima se ne smatraju kućice za prigodnu i povremenu prodaju koje se postavljaju u razdoblju kraćem od 45 dana.
- (3) Kiosci se na javnim površinama mogu postavljati u skladu s lokacijskom, odnosno građevinskom dozvolom ili u skladu s odobrenjem nadležnog Upravnog odjela, kada lokacijska, odnosno građevinska dozvola prema odredbama posebnog zakona nije potrebna.

Članak 36.

- (1) Postupak dodjele površina javne namjene na korištenje za postavljanje kioska provest će se raspisivanjem javnog poziva za površine javne namjene za koje potencijalni korisnik smatra da bi bile prikladne za postavljanje istog.
- (2) Upravni odjel ocijeniti će zadovoljava li predložena lokacija sve uvjete za dodjelu površine javne namjene na korištenje.
- (3) Javni poziv iz ovoga članka raspisuje se u pravilu jednom godišnje, a po potrebi može se raspisati i više puta godišnje.

- (4) Javnim pozivom propisat će se potrebna dokumentacija, uvjeti dodjele i korištenja površine javne namjene, eventualni građevinski i lokacijski uvjeti i dozvole, rok na koji se površina javne namjene daje na korištenje, kao i način bodovanja i dodjele u slučaju da se više potencijalnih korisnika javi za korištenje iste površine.
- (5) Javnim pozivom može se propisati i mogućnost produljenja roka na koji je odobreno postavljanje kioska, štanda ili prodajne kućice, na zahtjev korisnika površine, ako se utvrdi da kiosk i po isteku roka ispunjava sve uvjete propisane Rješenjem o korištenju površine javne namjene, da korisnik uredno podmiruje svoje financijske obveze prema Gradu te ako nema drugih razloga za uklanjanje.
- (6) Po provedenom javnom pozivu Upravni odjel izdaje odobrenje za korištenje površine javne namjene na temelju kojega Upravni odjel za gospodarstvo, financije, EU fondove i javnu nabavu donosi rješenje o razrezu poreza na korištenje površine javne namjene.

Članak 37.

- (1) Vlasnik ili korisnik kioska dužan je kiosk održavati urednim, a sva oštećenja odmah ukloniti. Uz kiosk, vlasnik ili korisnik je dužan postaviti košaru za otpad, koju mora redovito prazniti, a prostor oko kioska dužan je održavati čistim i urednim.
- (2) Vlasnik ili korisnik kioska dužan je javnu površinu nakon uklanjanja istog dovesti u prvobitno stanje.

Prigodna i povremena prodaja

Članak 38.

- (1) Dozvoljava se privremeno korištenje površine javne namjene za prigodnu prodaju povodom državnih, vjerskih i drugih blagdana te manifestacija, uz odobrenje Upravnog odjela.
- (2) Prigodnom prodajom dopuštena je prodaja samo proizvoda i robe koji su predmet i svrha spomenutih blagdana te manifestacija.
- (3) U zoni Centar dozvoljava se korištenje površina javne namjene za povremenu prodaju domaćeg sezonskog voća, povrća i drugih plodova dok traje sezona istih, uz odobrenje Upravnog odjela, a najviše 15 dana kontinuirano, tokom jedne kalendarske godine, po prodavatelju.
- (4) Izvan zone Centar dozvoljava se korištenje površina javne namjene za povremenu prodaju domaćeg sezonskog voća, povrća i drugih plodova dok traje sezona istih, uz odobrenje Upravnog odjela.

Članak 39.

- (1) Korištenje površine javne namjene za prigodnu i povremenu prodaju daje se putem rješenja prema Odluci o gradskim porezima, ovisno o vrsti proizvoda koji će se prodavati i traženoj tlocrtnoj površini.

Članak 40.

- (1) Prodavatelj može za potrebe prigodne i povremene prodaje zakupiti kućicu ili štand u vlasništvu Grada Križevaca po posebnom Cjeniku koji donosi Grad.
- (2) Prodavatelj može za potrebe prigodne i povremene prodaje koristiti lako prenosive objekte ili uređaje, kao što su pultovi, automati za prodaju sladoleda ili cigareta i pića, ugostiteljske prikolice, šatori, peći za pečenje plodova, klupe, suncobrani i pokretne ograde postavljene na površinu javne namjene. U zoni Centar navedeni lako prenosivi objekti moraju biti u urednom i ispravnom stanju, namijenjeni za profesionalnu prodaju, odnosno ne mogu biti npr. stolovi ili suncobrani za kućnu upotrebu ili slično.
- (3) Ako prodavatelj koristi objekte i uređaje za prodaju, iz prethodnog stavka, u svojem vlasništvu, potrebno je da isti budu u čistom, urednom i ispravnom stanju te da su namijenjeni za tu svrhu. Nisu dozvoljeni improvizirani objekti ili uređaji domaće izrade.

Članak 41.

- (1) Vlasnik ili korisnik pokretnih naprava iz prethodnog članka dužan je korištenu površinu javne namjene nakon uklanjanja istih dovesti u prvobitno stanje.
- (2) Sva oštećenja na površini javne namjene koja su nastala uslijed nepravilnog korištenja površine, vlasnik ili korisnik pokretnih naprava dužan je otkloniti u roku 3 dana od njihovog nastanka.

Članak 42.

- (1) Grad može u slučaju manifestacija od interesa za Grad raspisati javni natječaj ili poziv za zakup kućica i/ili štandova za potrebe prodaje uz jasno naznačene uvjete dobivanja istog i korištenja štandova ili kućica.

Članak 43.

- (1) Grad može, ako je to u posebnom interesu Grada, prodavatelje osloboditi zakupa kućica ili štandova odnosno u skladu s Odlukom o gradskim porezima, osloboditi plaćanja poreza ili plaćanja zakupa.

Pokretne naprave

Članak 44.

- (1) Pokretne naprave prema ovoj Odluci smatraju se lako prenosivi objekti, kao što su samostojeće oglasne ploče (tzv. „A“) postavljene ispred poslovnih objekata odnosno restorana, obrta i slične naprave.
- (2) Dozvoljeno je postavljanje pokretnih naprava ispred poslovnih objekata uz uvjet da one ne ometaju pješački, odnosno biciklistički promet.

Postavljanje ugostiteljskih terasa

Članak 45.

- (1) Površine javne namjene mogu se dodijeliti na korištenje za postavljanje stolova, stolica, suncobrana i slično radi organiziranja otvorenih terasa isključivo za obavljanje ugostiteljske djelatnosti.

- (2) Predmeti iz prethodnog stavka postavljaju se u okviru odobrene površine.
- (3) Odobrenje za korištenje površine javne namjene i zemljišta u vlasništvu Grada izdaje Upravni odjel, a njime se određuje: lokacija, veličina, oprema terase, vrijeme i način korištenja.

Članak 46.

- (1) Pravo na podnošenje zahtjeva za postavljanje terase na površinu javne namjene ima pravna ili fizička osoba koja je vlasnik ili korisnik ugostiteljskog objekta uz terasu, uz uvjet da nema nepodmirenih obaveza prema Gradu za proteklu godinu, po bilo kojoj osnovi.
- (2) U slučaju da se želi postaviti terasa na površinu javne namjene ispred građevine u tuđem vlasništvu potrebno je uz zahtjev za postavljanje terase priložiti suglasnost svih vlasnika građevine ispred koje se terasa postavlja.

Članak 47.

- (1) Svaka terasa na površini javne namjene ili vidljiva sa površine javne namjene mora biti jednoobrazno uređena, na način da stolovi, stolice i suncobrani budu istog dizajna i oblika odnosno na istoj terasi ne može biti više tipova i boja stolova i stolica.

Članak 48.

- (1) Na terasi je dozvoljeno održavanje zabavnih, glazbenih i kulturno – umjetničkih programa, uz prethodno odobrenje nadležnog upravnog odjela Grada.

Članak 49.

- (1) U slučaju izvođenja radova ili održavanja manifestacija od strane Grada ili drugih subjekata kojima je isto odobrio Grad, vlasnik ili korisnik kojemu je odobreno korištenje površine javne namjene radi postavljanja ugostiteljske terase, dužan je istu, bez odgađanja, ukloniti temeljem rješenja komunalnog redara.
- (2) Za uklanjanje terase sukladno stavku 1. ovoga članka u trajanju do 5 dana ne umanjuje se porez na korištenje površine javne namjene, dok će u slučaju uklanjanja terase na zahtjev Grada u trajanju duljem od 5 dana Grad rješenjem vlasniku ili korisniku umanjiti iznos poreza na korištenje površina javne namjene od šestoga dana do dana prestanka obveze uklanjanja terase po danu.

Članak 50.

- (1) Radno vrijeme terasa ne može biti duže od radnog vremena ugostiteljskih objekata kojem pripadaju, a propisano je u Odluci o ugostiteljskim djelatnosti na području grada Križevaca.
- (2) Iznimno, u vrijeme manifestacija Grada, radno vrijeme terasa i ugostiteljskih objekata bit će produženo posebnom odlukom.
- (3) U slučaju održavanje zabavnih, glazbenih i kulturno – umjetničkih programa na terasama, radno vrijeme terasa i ugostiteljskih objekata može biti produženo uz odobrenje Grada.

Članak 51.

- (1) Terasa mogu biti postavljene kroz cijelu godinu.
- (2) Grad će jednom godišnje raspisati javni poziv za postavu terasa na površine javne namjene te osnovati Povjerenstvo koje će dati prijedlog Upravnom odjelu.
- (3) Ugostiteljski objekti otvoreni nakon zatvaranja javnog poziva imaju pravo predati zahtjev u bilo kojem trenutku.
- (4) Uz zahtjev treba biti priložena skica terase te razdoblje za koji se traži postavljanje.
- (5) Porez na korištenje površine javne namjene za postavu terase za siječanj, veljaču, studeni i prosinac može biti umanjena sukladno Odluci o gradskim porezima.

Članak 52.

- (1) Ugostiteljske terase na površini javne namjene niti njihova oprema ne smiju biti ni jednim svojim dijelom trajno učvršćeni za podlogu.
- (2) Oblik terase ili barskih stolova mora biti tako postavljen da za prolaz pješaka na nogostupu ostane razmak od minimalno 1,6 m.
- (3) Bilo kakvi oblici uslužnog pulta (šanka) nisu dozvoljeni na terasama u zoni Centar na površini javne namjene osim u danima gradskih manifestacija.

Članak 53.

- (1) Na ugostiteljskim terasama dopušteno je postavljanje suncobrana i tendi koji moraju biti od platna i ne reklamiraju žestoka pića, cigarete te poruke neprimjerenog sadržaja.
- (2) Suncobrani i tende moraju biti istog tipa i oblika na istoj terasi
- (3) Suncobrani i tende u zoni Centar ne smiju imati bočne stranice.
- (4) Postavljanje tendi na zgrade u zoni Centar dopušteno je uz uvjete propisane u članku 23. i dobivanjem pozitivnog rješenja nadležnog konzervatorskog odjela i Upravnog odjela Grada.

Članak 54.

- (1) Terasa na površini javne namjene može biti ograđena pokretnom laganom zaštitno-dekorativnom ogradom na koju nije dozvoljeno postavljati reklame osim naziva ugostiteljskog objekta.
- (2) Prije postavljanja ograde potrebno je ishoditi odobrenje Grada na tip ograde.
- (3) Terasa mogu biti ukrašene cvijećem po izboru vlasnika ili korisnika ugostiteljskog objekta.

Manifestacije i sportske priredbe

Članak 55.

- (1) Dozvoljava se privremeno korištenje površine javne namjene za održavanje državnih, vjerskih te drugih manifestacija kao i sportskih te drugih priredbi, uz odobrenje Upravnog odjela.

- (2) Organizator je uz zahtjev dužan navesti vrijeme održavanja manifestacije ili priredbe te program manifestacije ili priredbe i skicu površine koja će se koristiti.
- (3) Organizator je dužan najkasnije u roku 3 sata po okončanju manifestacije ili sportske priredbe očistiti površinu javne namjene korištenu za održavanje kao i prilaze istoj.

Korištenje površine javne namjene u svrhu organizacije gradilišta

Članak 56.

- (1) U svrhu organizacije gradilišta, a prilikom gradnje, popravka vanjske fasade ili sličnih građevinskih radova, Upravni odjel može odobriti privremeno korištenja površine javne namjene za odlaganje građevinskog materijala ili postavu skele.

Članak 57.

- (1) Ako je površina za izvođenje radova iz prethodnog članka, pješačka ili biciklistička staza, mora se osigurati da bude prohodna i provozna te je nužno osigurati prolaz u širini 1,1 m za siguran i nesmetani promet po čitavoj dužini površine javne namjene koja se koristi za izvođenje radova.
- (2) U slučaju nemogućnosti osiguranja prolaza u širini kako je to navedeno u stavku 1., podnositelj zahtjeva dužan je o tome prilikom podnošenja zahtjeva za privremeno korištenje površine javne namjene priložiti pisanu obavijest i odgovarajući dokaz.

Članak 58.

- (1) Pješačka ili biciklistička staza ispod skele može se izuzeti iz prometa samo za vrijeme dok gradnja ne dostigne visinu stropa nad prizemljem.
- (2) Prolaz ispod skele mora se zaštititi protiv sipanja i propadanja materijala zaštitnim krovom, a skelu treba izvesti tako, da se ispod nje može normalno odvijati pješački ili biciklistički promet.
- (3) Ako se gradnja iz bilo kojeg razloga obustavi dulje od 30 dana, komunalni redar može odrediti uklanjanje skele i drugog materijala s površine javne namjene.

Članak 59.

- (1) Investitor ili izvođač radova dužan je najkasnije u roku od 24 sata po završetku radova obavijestiti komunalnog redara, da mu zauzeta površina javne namjene više nije potrebna i da je dovedena u prvobitno stanje.

Članak 60.

- (1) Izvođač građevinskih radova dužan je osigurati da se zemlja ili drugi materijal ne rasipa po površini javne namjene, da se vreće i otpad ne raznose po površinama javne namjene, a ostali rastresiti materijal da se drži u sanducima i ogradama ako radovi na istom mjestu traju duže od 24 sata.
- (2) Građevinski materijal mora biti stalno složen, tako da ne sprječava otjecanje oborinskih voda sa površinu javne namjene.

- (3) Miješanje betona i morta dopušteno je samo u posebnim posudama (miješalicama) te na plastičnim folijama ili limovima.

Članak 61.

- (1) Prigodom izvođenja građevinskih radova investitor, odnosno izvođač građevinskih radova dužan je poduzimati mjere sprečavanja onečišćavanja površina javne namjene, a osobito:
1. Čistiti, odnosno osigurati čišćenje javnoprometne površine oko gradilišta od svih vrsta građevinskih i drugih materijala, blata i slično, čije taloženje na javnoprometnim površinama je posljedica izvođenja radova;
 2. Polijevati trošni materijal za vrijeme rušenja građevinskih objekata kako bi se spriječilo stvaranje prašine;
 3. Čistiti ulične slivnike u neposrednoj blizini mjesta na kojima se radovi izvode;
 4. Deponirati građevni materijal u okviru gradilišta tako da se ne ometa promet i slobodno otjecanje vode te da se materijal ne raznosi po površinama javne namjene;
 5. Gospodariti svim otpadom nastalim tijekom građenja na gradilištu sukladno propisima koji uređuju gospodarenje otpadom uz propisanu prateću dokumentaciju (prateće listove);
 6. Oporabiti i/ili zbrinuti sav otpad nastao tijekom građenja na gradilištu sukladno propisima koji uređuju gospodarenje otpadom uz propisanu prateću dokumentaciju;
 7. Obavezno preuzeti spremnik za miješani komunalni otpad od davatelja javne usluge sakupljanja komunalnog otpada.

Članak 62.

- (1) Za radove hitnih intervencija na vanjskim dijelovima zgrade (krovovi, žljebovi, pročelja, dimovodi i slično) mogu se prema potrebi, privremeno koristiti i dijelovi površina javne namjene, bez odobrenja Upravnog odjela, najviše 24 sata.
- (2) Prije početka radova iz stavka 1. ovog članka potrebno je obavijestiti Komunalnog redara.
- (3) Za vrijeme obavljanja ovih radova izvođač mora poduzeti sve propisane i uobičajene mjere sigurnosti te naročito paziti da se obavljanjem radova ne dovede u opasnost zdravlje i život prolaznika i ne ometa cestovni i pješački promet.

Ogrjev i roba na površini javne namjene

Članak 63.

- (1) Za istovar, slaganje ili piljenje drva može se privremeno koristiti neophodno potrebni dio površine javne namjene, ali tako da se ne ometa cestovni i pješačko biciklistički promet.
- (2) Istovarena drva moraju se složiti okomito na rub kolnika, tako da se spriječi rušenje.
- (3) Drva se moraju ukloniti s površine javne namjene u roku od 3 dana, a korištena površina mora se odmah nakon toga očistiti.
- (4) Cijepanje drva na površinama javne namjene nije dopušteno.

Članak 64.

- (1) Za utovar i istovar robe ili materijala može se u opravdanim slučajevima (nedostatak prostora ili kolnog ulaza i slično) privremeno koristiti površina javne namjene do najdulje 15 minuta.
- (2) Utovar i istovar treba se odvijati brzo i bez zastoja, tako da se ne zaustavlja promet, ne ugrožava sigurnost prometa i ne ometa pješake i bicikliste.
- (3) Ako se prilikom utovara i istovara, roba ili materijal, moraju privremeno odložiti na površinu javne namjene, mora biti tako složeno da ne ometa cestovni i pješačko biciklistički promet. Roba se mora ukloniti s površine javne namjene u roku od 1 dana, a korištena površina mora se odmah nakon toga očistiti.

Plakatiranje

Članak 65.

- (1) Plakati, oglasi, osmrtnice i slične objave (u daljnjem tekstu: plakati), mogu se postavljati samo na oglasnim pločama, oglasnim stupovima i oglasnim ormarićima postavljenim u tu svrhu.
- (2) Iznimno, za određene manifestacije i izbornu promidžbu nadležni Upravni odjel, može odobriti isticanje plakata i na drugim mjestima kao što su stupovi javne rasvjete, za što se razrezuje porez na korištenje površina javne namjene sukladno Odluci o gradskim porezima na području Grada. Iznimka nije primjenjiva na Trgu J. J. Strossmayera, Trgu Antuna Nemčića i Ulici Ivana Zakmardija Dijankovečkog.
- (3) Na Trgu J. J. Strossmayera, Trgu Antuna Nemčića i Ulici Ivana Zakmardija Dijankovečkog nije dozvoljeno isticanje naziva političkih stranaka kao ni plakata za izbornu promidžbu na površinama javne namjene i pročeljima zgrada osim na oglasnim pločama, oglasnim stupovima i oglasnim ormarićima postavljenim u tu svrhu. Zabrana se ne odnosi na postavljanje primjerene stalne table na zgradi u kojoj politička stranka ima svoje prostorije uz zadovoljenje ostalih uvjeta iz ove Odluke.
- (4) Političke stranke i drugi sudionici izbora dužni su svoje plakate ukloniti u roku od 3 dana po završetku izbora.
- (5) Uredno istaknute plakate nije dozvoljeno uništavati.
- (6) Skidanje plakata i čišćenje mjesta koja nisu predviđena za plakatiranje izvršit će se na teret oglašivača, organizatora priredbe ili manifestacije odnosno fizičke ili pravne osobe čija se priredba, manifestacija ili proizvod oglašava odnosno koji je iste postavio.

Postavljanje optičke infrastrukture

Članak 66.

- (1) Stupovi javne rasvjete u vlasništvu Grada Križevaca mogu se dati na korištenje, bez naknade, isključivo za potrebe postave optičke infrastrukture ako je ista u funkciji pristupa internetu za građane.
- (2) Korištenje stupova na način iz prethodnog članka nije dozvoljeno u Ulici Kralja Tomislava od kućnog broja 1 do 114 (izuzev odvojaka), Trgu J. J. Strossmayera, Trgu

IV. ODRŽAVANJE ČISTOĆE I ČUVANJE POVRŠINA JAVNE NAMJENE

Održavanje čistoće

Članak 67.

- (1) Održavanje čistoće obuhvaća čišćenje površina javne namjene te sakupljanje, odvoz i zbrinjavanje komunalnog otpada na uređena odlagališta utvrđena posebnim propisima.
- (2) Održavanje čistoće u smislu ove odluke dijeli se na redovno i izvanredno.

Članak 68.

- (1) Opseg, način i ostali uvjeti redovnog održavanja čistoće površina javne namjene obavlja se sukladno godišnjem Programu održavanja komunalne infrastrukture na području grada Križevaca kojeg donosi Gradsko vijeće Grada Križevaca.

Članak 69.

- (1) Izvanredno održavanje čistoće površina javne namjene utvrđuje Upravni odjel.
- (2) Izvanredno održavanje čistoće površina javne namjene odredit će se kada zbog vremenskih nepogoda ili sličnih događaja površine javne namjene budu prekomjerno oštećene ili onečišćene te kada je iz drugih razloga površine javne namjene potrebno izvanredno održavati i čistiti.

Članak 70.

- (1) Vlasnik ili osoba kojoj je vlasnik povjerio na čuvanje kućnog ljubimca ili domaću životinju dužan je očistiti površinu javne namjene koju onečisti njegov kućni ljubimac ili domaća životinja.
- (2) Ostala postupanja na javnim površinama s kućnim ljubimcima propisana su Odlukom o uvjetima i načinu držanja kućnih ljubimaca i načinu postupanja s napuštenim i izgubljenim životinjama te divljim životinjama na području Grada Križevaca.

Očuvanje površina javne namjene

Članak 71.

- (1) Radi očuvanja površina javne namjene i sigurnosti građana na njima ili na njih je strogo zabranjeno:
 1. Ostavljati ili bacati otpatke (voća, povrća, cvijeća, papira, papirnate i druge ambalaže i slično) te na drugi način stvarati nečistoću;
 2. Upotrebjavati površine protivno njihovoj namjeni;
 3. Zatrpavati odvodne jarke za oborinske vode;

4. Nanositi zemlju, blato, kamenje i otpadni građevinski materijal;
5. Oštećivati posude za komunalni otpad ili prometne znakove;
6. Ispuštati otpadne vode i gnojnice;
7. Bacati letke;
8. Ispuštati lampione ili balone u zrak;
9. Paliti komunalni ili drugi otpad;
10. Obavljati bilo kakve druge radnje kojima se onečišćuje površina javne namjene;
11. Ostavljati vozila kojima je istekao rok važenja tehničkog pregleda te vozila bez registarskih tablica, lake prikolice, kamp – prikolice i druga priključna vozila, neispravna ili oštećena vozila i olupine vozila;
12. Obavljati fiziološke potrebe;
13. Hraniti životinje;
14. Bilo kakvo oštećivanje površina javne namjene ili objekata, uređaja ili opreme koji su njihov sastavni dio;
15. Držati, izlagati i prodavati robu bez odobrenja Upravnog odjela;
16. Odlagati i držati komunalni otpad bez odobrenja Upravnog odjela.

Održavanje javnih zelenih površina

Članak 72.

- (1) Održavanje javnih zelenih površina obuhvaća: njegu, obnovu, obrezivanje, zalijevanje i prihranjivanje stabala, grmlja, cvjetnih gredica i travnjaka, zaštitu od bolesti bilja, održavanje objekata, uređaja i ostale opreme, čišćenje cjelokupne zelene površine i čuvanje od oštećenja te košnja trave i drugo.
- (2) Opseg, način i ostali uvjeti redovnog održavanja čistoće površina javne namjene obavlja se sukladno godišnjem Programu održavanja komunalne infrastrukture na području grada Križevaca.

Članak 73.

- (1) Stabla na javnim zelenim površinama u blizini zgrada moraju se održavati tako da ne oštećuju zgrade ili njihove dijelove te da u većoj mjeri ne prikrivaju danje svjetlo. Grane stabala ne smiju smetati javnoj rasvjeti na površinama javne namjene te ugrožavati sigurnosti prometa.
- (2) Drvorede treba redovito održavati i njegovati u skladu s pravilima struke, a na javno zelenim površinama kontinuirano iskorjenjivati korov koji izaziva alergijske bolesti (ambrozija i slično).
- (3) Stabla u pravilu održava vlasnik.

Članak 74.

- (1) Postavljanje komunalne infrastrukture na javnim zelenim površinama dozvoljeno je samo podzemno.
- (2) Iznimno od stavka 1. ovog članka električni ili telefonski vodovi mogu se postavljati i nadzemno, kada je to neophodno zbog osobitosti terena i udaljenosti potrošača uz odobrenje Upravnog odjela.

Članak 75.

- (1) Radi očuvanja javnih zelenih površina i sigurnosti građana na njima ili s njih je strogo zabranjeno:
1. Guliti koru stabala, zasijecati stabla, grmlje i živicu, zabijati čavle ili vijke;
 2. Ubirati cvijeće, vaditi cvijeće, cvjetne i travnate grmove, skidati grane s grmlja i stabala;
 3. Penjati se po stablima;
 4. Kopati i odnositi zemlju i humus, oštećivati ili izvaljivati stabla i grmlje, oštećivati cvjetne gredice, oštećivati opremu zelenih površina (kao npr. mostove, ogradne stupiće ili žice, klupe, stolove, skloništa, sprave za igru djece, znakove, košare za otpad, hranilišta za ptice i sl.);
 5. Oštećivati klupe ili drugu urbanu opremu;
 6. Kampirati,
 7. Ložiti vatru i paliti stabla;
 8. Upotrebljavati javne zelene površine i koristiti sprave određene za dječju igru protivno njihovoj namjeni;
 9. Prati vozila i ispuštati vodu na tlo ili u odvodnju;
 10. Voziti, zaustavljati ili parkirati vozila;
 11. Voziti, zaustavljati ili parkirati vozila na površinama koje su nekad bile zelene, a koje su uslijed protupravnog korištenja uništene;
 12. Ostavljati vozila kojima je istekao rok važenja tehničkog pregleda te vozila bez registarskih tablica, lake prikolice, kamp – prikolice i druga priključna vozila, neispravna ili oštećena vozila i olupine vozila;
 13. Obavljati fiziološke potrebe;
 14. Hraniti životinje;
 15. Sjeći stabla ili vaditi panjeve bez odobrenja nadležnog Upravnog odjela;
 16. Obrezivati i skidati grane i vrhove sa stabala i grmlja, bez odobrenja nadležnog Upravnog odjela.
- (2) Troškove liječenja stabala i ostalog zelenila, popravka i sanacije oštećene javne zelene površine ili nove sadnje snosi počinitelj prema cjeniku pravne osobe kojoj je povjereno održavanje javnih zelenih površina.

Prekopi i bušenja površina javne namjene, izvođenje priključaka i hitne intervencije

Članak 76.

- (1) Izvođenju radova prekopa, bušenja ili bilo kakvih radova koji oštećuju površinu javne namjene može se pristupiti samo na temelju rješenja Upravnog odjela.
- (2) Nakon završetka radova iz prethodnog stavka površina javne namjene mora biti dovedena u jednako ili bolje stanje nego je bila prije početka radova.

Članak 77.

- (1) Zahtjev za odobrenjem korištenja površine javne namjene u svrhu izvođenja radova podnosi investitor ili izvođač.

- (2) U rješenju se utvrđuju uvjeti za izvođenje i konačnu sanaciju površine javne namjene.
- (3) Za vrijeme obavljanja ovih radova izvođač mora poduzeti sve propisane i uobičajene mjere sigurnosti te naročito paziti da se obavljanjem radova ne dovede u opasnost zdravlje i život prolaznika i ne ometa promet.

Članak 78.

- (1) Pri sanaciji prekopa ili na drugi način oštećene površine javne namjene nužno je pristupiti na sljedeći način:
 1. **Prekop cesta** – sanirati u punoj širini te dužini od minimalno 5 metara i pod kutem od 70 - 80 stupnjeva. Modul stišljivosti kamenog materijala mora iznositi najmanje 80 MN/m². Broj slojeva prema postojećem stanju. Debljina asfalta najmanje 7 cm za jednoslojni vrste „AC surf 16“, odnosno u slučaju dvoslojnog postojećeg, debljina nosivog sloja najmanje 6 cm vrste „AC base 22“ te habajući sloj debljine 4 cm vrste „AC 11 surf“;
 2. **Radovi na jednoj polovici ceste** – ako je cesta šira od 4 metra dozvoljeno je sanirati širinu do polovice ceste sa svim ostalim uvjetima iz prethodnog stavka;
 3. **Radovi na pješačkoj odnosno biciklističkoj stazi** – sanirati u punoj širini te dužini od minimalno 3 metra. Modul stišljivosti kamenog materijala mora iznositi najmanje 60 MN/m². Broj slojeva prema postojećem stanju. Debljina asfalta najmanje 5 cm za jednoslojni vrste „AC surf 11“, odnosno u slučaju dvoslojnog postojećeg, debljina nosivog sloja najmanje 5 cm vrste „AC base 16“ ili betonskog te habajući sloj debljine 3 cm vrste „AC 8 surf“;
 4. **Oštećenje zbog zamjena rubnjaka ceste** – grad može dozvoliti popravak staze ili ceste u punoj dužini radova, a širine samo 20 – 50 cm, uz sve ostale uvjete iz prethodnog stavka;
 5. **Radovi u zelenim površinama** – sanirati zatrpavanjem materijalom iz iskopa uz sabijanje da se spriječi slijeganje rova, odstranjivanjem kamena te završnim finim planiranjem i ponovnim zasijavanjem trave.
- (2) Investitor ili izvođač radova dužan je najkasnije u roku od 24 sata po završetku radova obavijestiti komunalnog redara da je završio radove i dovesti površinu u prohodno stanje i provozno stanje.

Članak 79.

- (1) Radovi radi hitne intervencije (kvar na vodovodu, plinovodu, električnoj mreži, kanalizaciji ili telefonskoj mreži) mogu se iznimno izvoditi bez prethodnog odobrenja, s time da se prije početka obavijesti komunalnog redara telefonom, a nakon radova pisanim putem uz kratki opis radova.
- (2) Za vrijeme obavljanja ovih radova izvođač mora poduzeti sve propisane i uobičajene mjere sigurnosti te naročito paziti da se obavljanjem radova ne dovede u opasnost zdravlje i život prolaznika te ne ometa cestovni i pješački ili biciklistički promet.

Članak 80.

- (1) Investitor radova dužan je snositi troškove eventualnih dodatnih oštećenja koja se mogu pojaviti uzrokovana radovima na površini javne namjene.

Članak 81.

- (1) Komunalni redar pregledat će površinu jave namjene nakon radova i ako utvrdi da ista nije dovedena u potrebno stanje, investitoru radova će rješenjem naložiti sanaciju.
- (2) Rok za potpuno saniranje iznosi najviše 30 dana od početka radova uz iznimku zasijavanje trave koje se mora izvršiti u povoljnom vremenskom razdoblju. Ako se radi o korištenju prilaza na gradilište navedeni rok se može produžiti.

Održavanje jaraka, živica, bankina i zelenila uz javno – prometnu površinu

Članak 82.

- (1) Radi čuvanja cestovnih površina nerazvrstanih cesta, poljskih ili šumskih putova te sigurnosti građana, vlasnici ili korisnici zemljišta koja graniče s površinom javne namjene dužni su:
 1. Čistiti i uređivati odvodne jarke uz tu cestu;
 2. Održavati živice tako da ne otežavaju prometovanje;
 3. Čistiti i uređivati bankine;
 4. Ukloniti stabla ili dijelove krošnje stabala koji otežavaju promet ili onemogućavaju zračenje i sušenje ceste.
- (2) Pod čišćenjem i održavanjem odvodnih jaraka podrazumijeva se:
 1. Održavanje istih u ispravnom stanju;
 2. Čišćenje mulja i ostalog otpada koji onemogućava normalno otjecanje vode;
 3. Košnja trave i korova s pokosa i dna jarka;
 4. Ugradnja i čišćenje betonskih cijevi odgovarajućeg profila na prijelazima preko jaraka u nivou s dnom jarka.

Ostavljena vozila na površinama javne namjene

Članak 83.

- (1) Vozila ostavljena na površinama javne namjene koja se ne uklone ni nakon izdavanja rješenja o uklanjanju uklonit će se i premjestiti na za to određeno mjesto putem treće osobe, a na trošak vlasnika vozila.
- (2) Uklonjeno vozilo vlasnici su dužni preuzeti u roku od 30 dana, uz podmirenje nastalih troškova premještanja i čuvanja.
- (3) Nakon premještanja vozila Grad nije odgovoran za eventualne naknadne nastale štete od strane trećih osoba ili elementarnih nepogoda.

Članak 84.

- (1) Vlasnikom vozila u smislu ove odluke se smatra osoba koja je evidentirana u odgovarajućim evidencijama Ministarstva unutarnjih poslova, prema registracijskoj

oznaci vozila kao vlasnik vozila, a za vozila koja nisu evidentirana vlasnika vozila utvrđuju djelatnici Policijske postaje. Vlasnikom se smatra i primatelj *leasinga* kojemu je vozilo prepušteno na korištenje na temelju pravnog posla *leasinga*, odnosno korisnik kojem je poduzetnik u obavljanju *rent-a-car* usluge prepustio vozilo na temelju ugovora.

Članak 85.

- (1) Vlasnik vozila, ako počinitelj nije poznat, kojim je počinjen prekršaj iz ove Odluke dužan je na zahtjev komunalnog redara dati vjerodostojan podatak o osobi koja je u vrijeme počinjenja prekršaja upravljala vozilom.
- (2) Kada je vlasnik vozila kojim je počinjen prekršaj propisan ovom Odlukom pravna osoba, podatke iz stavka 1. ovoga članka dužna je dati odgovorna osoba u pravnoj osobi.

Komunalni otpad, septičke jame i deratizacija

Članak 86.

- (1) Sakupljanje, odvoz i postupanje s komunalnim otpadom propisani su Odlukom o načinu pružanja javne usluge sakupljanja komunalnog otpada na području Grada Križevaca.
- (2) Vlasnik ili korisnik septičke, odnosno nepropusne sabirne jame, dužan je pravodobno prazniti i čistiti istu odnosno postupati po vodopravnim uvjetima.
- (3) Sadržaj jame dozvoljeno je izljevati u kanalizacijsku mrežu.
- (4) Sadržaj jame nije dozvoljeno odvoziti na privatne, javne ili druge površine bilo koje namjene.
- (5) Septičke i nepropusne sabirne jame može prazniti ovlaštena pravna osoba.
- (6) Članak se ne odnosi na pražnjenje stajskih jama iz kojih se odvozi gnojivo na poljoprivredna zemljišta.

Članak 87.

- (1) Deratizacija na području Grada provodi se najmanje jednom godišnje na račun Grada, a po potrebi i više puta na račun vlasnika odnosno korisnika građevine ili zemljišta koju će propisati komunalni redar rješenjem.

Uklanjanje snijega i leda

Članak 88.

- (1) Javne prometne površine (ceste, pješačke i biciklističke površine) moraju se, radi sprječavanja nastanka leda i radi sprječavanja klizanja, posipati solju ili kamenim agregatom.
- (2) Posipavanje betonskih i sličnih opločnika vrši se odgovarajućim sredstvima za te namjene.

- (3) Snijeg s prometne površine treba se početi uklanjati kad napada 2 cm, a ako pada neprekidno, mora se uklanjati kontinuirano.
- (4) Led se s prometne površine uklanja se i posipava čim nastane, odnosno preventivno posipava kad je to moguće.
- (5) Uklanjanje snijega i leda s prometne površine obavlja tvrtka kojoj je povjereno isto prema Izvedbenom programu zimske službe.

Članak 89.

- (1) Snijeg i led s krovova zgrada uz površine javne namjene uklanja vlasnik ili korisnik građevine kada postoji opasnost da se odroni i ugrozi sigurnost prolaznika ili prometa.
- (2) Snijeg i led koji su pali s krovova zgrada na površinu javne namjene uklanja vlasnik ili korisnik zgrade.

Članak 90.

- (1) Snijeg i led s nogostupa ispred stambenih objekata, zgrada, poslovnih prostora ili neizgrađenog građevinskog zemljišta dužan je ukloniti njihov vlasnik, odnosno korisnik i to u cijeloj dužini čestice zemljišta bez obzira koji je dio te čestice izgrađen.
- (2) Led koji se stvori zbog ispuštanja oborinskih voda sa privatne površine na površinu javne namjene vlasnik je dužan posipati odgovarajućim sredstvima radi osiguranja protukliznosti i otapanja leda.
- (3) Snijeg i led s pješačke ili biciklističke staze uz kioske i pokretne naprave dužan je ukloniti vlasnik ili korisnik kioska ili pokretne naprave.
- (4) Snijeg i led s pješačke ili biciklističke staze uz terase ugostiteljskih objekata dužan je ukloniti vlasnik ili korisnik ugostiteljskog objekta uz cijelu dužinu terase.

Članak 91.

- (1) Uklanjanje snijega i leda s pješačke ili biciklističke površine mora se obavljati na način da se osigura siguran i nesmetan prolaz pješaka, u širini od najmanje 1,0 metar, osim ako nogostup nije uži.
- (2) Nije dozvoljeno čišćenje snijega i leda na način da se snijeg i led odlažu na očišćeni kolnik ili slivnike kanalizacije.

Uklanjanje ustajale vode iz okoliša

Članak 92.

- (1) Vlasnici i korisnici zgrada i zemljišta dužni su uklanjati ustajalu vodu koja se nalazi unutar njihovog posjeda zbog sprječavanja razmnožavanja insekata, onečišćenja okoliša i ugrožavanja zdravlja ljudi.
- (2) Odredbe prethodnog stavka se ne odnose na bazene koji su u upotrebi.

V. MJERE ZA PROVOĐENJE KOMUNALNOG REDA

Članak 93.

- (1) Nadzor nad provođenjem ove Odluke obavlja Komunalno redarstvo.
- (2) Poslove Komunalnog redarstva obavljaju komunalni redari.
- (3) Odobrenja koja izdaje Upravni odjel grada ili drugi nadležni odjeli Grada izdaje se u obliku rješenja.

Članak 94.

- (1) Komunalni redari imaju službene odore i službene iskaznice pri obavljanju poslova nadzora nad provođenjem komunalnog reda.
- (2) Pravilnik o obliku i sadržaju iskaznice komunalnih redara i Pravilnik o službenoj odori komunalnih redara donijet će gradonačelnik, sukladno članku posebnog zakona.
- (3) Komunalni redari mogu djelovati i u službenoj odori prometnih redara.

Članak 95.

- (1) U provedbi nadzora nad provedbom odluke o komunalnom redu komunalni redar je ovlašten:
 - Zatražiti i pregledati isprave (osobna iskaznica, putovnica, izvod iz sudskog registra i sl.) na temelju kojih može utvrditi identitet stranke odnosno zakonskog zastupnika stranke, kao i drugih osoba nazočnih prilikom nadzora;
 - Uzimati izjave od odgovornih osoba radi pribavljanja dokaza o činjenicama koje se ne mogu izravno utvrditi, kao i od drugih osoba nazočnih prilikom nadzora;
 - Zatražiti pisanim putem od stranke točne i potpune podatke i dokumentaciju potrebnu u nadzoru;
 - Prikupljati dokaze i utvrđivati činjenično stanje na vizualni i drugi odgovarajući način (fotografiranjem, snimanjem kamerom, videozapisom i sl.);
 - Obavljati i druge radnje u svrhu provedbe nadzora.
- (2) Komunalni redar će rješenjem, ili na drugi propisani način, narediti fizičkim i pravnim osobama mjere za održavanje komunalnog reda propisanog ovom Odlukom odnosno druge mjere propisane zakonom.
- (3) Protiv rješenja komunalnog redara može se izjaviti žalba u roku od 15 dana od dana primitka rješenja, drugostupanjskom nadležnom tijelu.
- (4) Žalba protiv rješenja ne odgađa izvršenje rješenja.

Članak 96.

- (1) Svi predmeti ili objekti (kiosci, pokretne naprave, štandovi, prikolice, reklame, obavijesti, putokazi, bijela tehnika, posude za cvijeće, građevinski materijal, skela, ogrjev i ostalo) postavljeni ili zatečeni na površinama javne namjene suprotno odredbama ove Odluke odnosno bez odobrenja Grada moraju se ukloniti.

- (2) Komunalni redar naložit će rješenjem vlasniku ili korisniku uklanjanje.
- (3) Ako fizička ili pravna osoba koja ne poštuje odredbe ove Odluke ne izvrši radnju u roku naloženu u rješenju, naložena radnja će se provesti preko treće osobe na trošak fizičke ili pravne osobe kojoj je radnja naložena.
- (4) Uklonjene predmete ili objekte vlasnici su dužni preuzeti u roku od 30 dana, uz podmirenje nastalih troškova premještanja i čuvanja, a u protivnom će se predmeti ili objekti izložiti prodaji na javnom nadmetanju radi podmirenja troškova.

Članak 97.

- (1) Svaka fizička i pravna osoba dužna je komunalnom redaru omogućiti nesmetano obavljanje nadzora, a poglavito pristup do prostorija objekta, naprava i uređaja, dati osobne podatke te pružiti druga potrebna obavještenja o predmetu nadzora.
- (2) Komunalni redar je ovlašten zatražiti pomoć policije ako se prilikom postupanja ili izvršenja rješenja pruži otpor ili se otpor osnovano očekuje.

Članak 98.

- (1) Kod obavljanja poslova iz svoje nadležnosti, komunalni redar dužan je pridržavati se Zakona o komunalnom gospodarstvu, odredbi ove Odluke kao i ostalih zakona.
- (2) Komunalni redar obavlja poslove nadzora u ime Grada, postupa i donosi akte u okviru ovlaštenja određenih ovom Odlukom.

VI. PREKRŠAJNE ODREDBE

Članak 99.

- (1) Novčanom kaznom u iznosu od 200 EUR-a kaznit će se za prekršaj pravna osoba, a novčanom kaznom u iznosu od 100 EUR-a kaznit će se za prekršaj fizička osoba, kao i odgovorna osoba u pravnoj osobi ako:
 1. Ne održava pročelje u neoštećenom, urednom i čistom stanju (čl. 3. st. 1.)
 2. Ne spriječi pad posude ili izlivanje vode na prolaznike (čl. 4. st. 2.)
 3. Vješa ili istresa rublje i slično na pročeljima u zoni GUPa (čl. 5. st. 1.)
 4. Ne ogradi ruševinu zgrade odgovarajućom ogradom ili osigura skelu radi zaštite površine javne namjene (čl. 7. st. 2.)
 5. Postavi ogradu od bodljikave žice ili slično bez odobrenja Upravnog odjela (čl. 8. st. 2)
 6. Ne održava zelenilo urednim (čl. 9. st. 1.)
 7. Ne održava dvorišta i druge površine urednima (čl. 9. st. 2.)
 8. Ne održava izloge i ostale slične objekte urednima (čl. 10. st. 1.)
 9. Skladišti robu u izlozima (čl. 10. st. 2.)
 10. Nije ispravno zasjenila izloge (čl. 10. st. 3.)
 11. Postavlja plakate i oglase koji nisu vezani s djelatnošću (čl. 10. st. 4.)

12. Postavlja natpise, reklamne ploče, uređaje i ostale konstrukcije na mjestima i na način kojim bi se umanjila ili onemogućila funkcija prometnih znakova i semafora ili smanjila preglednost prometa (čl. 12. st.1.)
13. Ne održava urednim natpise, reklamne ploče, uređaje i ostale konstrukcije (čl. 13. st. 1.)
14. Nije uklonio natpis, reklamnu ploču, uređaj ili ostale konstrukcije koji se ne koristi (čl. 13. st. 3.)
15. Ne ukloni propisane podatke u roku od 15 dana od prestanka obavljanja djelatnosti, odnosno od preseljenja iz zgrade (čl. 14. st. 2.)
16. Ispušta kondenzat klima uređaja na površinu javne namjene (čl. 16. st. 4.)
17. Postavlja kablove ili kableske kanalice na pročelje u zoni Centar (čl. 22. st. 1.)
18. Postavlja komunalnu, urbanu opremu ili uređaje na površinama javne namjene bez odobrenja Upravnog odjela (čl. 25. st. 2.)
19. Ne održava komunalnu, urbanu opremu ili uređaje u ispravnom, čistom i funkcionalnom stanju (čl. 27. st. 1.)
20. Ne označe zgradu ispravnim kućnim brojem (čl. 28. st. 4.)
21. Postave dječje ili sportsko igralište na površinu javne namjene bez odobrenja Upravnog odjela (čl. 29. st. 2.)
22. Ne održavaju igralište u urednom i ispravnom stanju (čl. 29. st. 4.)
23. Ne uklone oštećene sprave ili igralište (čl. 29. st. 5.)
24. Dovode pse ili mačke na dječja, sportska i rekreacijska igrališta, ostavljaju ili bacaju otpatke, voze se biciklima i sličnim spravama, koriste sprave protivno njihovoj namjeni ili ih oštećuju (čl. 30.)
25. Drže domaće životinje u zonama u kojima to nije dozvoljeno (čl. 31.)
26. Drže domaće životinje u neprikladnim prostorima (čl. 32. st. 1. točka 1.)
27. Nisu osigurali uvjete da se neugodni mirisi i buka ne šire u okolinu odnosno za čuvanje okoliša (čl. 32. st. 1. točka 2. i 3.)
28. Ne održava kiosk urednim ili nema postavljenu košaru za otpad (čl. 37. st. 1.)
29. Vršiti prodaju na površini javne namjene bez odobrenja Upravnog odjela (čl. 38. st. 1, st.3., st.4.)
30. Vršiti prodaju na površini javne namjene proizvoda koji nisu predmet i svrha blagdana i manifestacije za koje je izdano odobrenje (čl. 38. st. 2.)
31. Ne dovede površinu javne namjene nakon korištena u prvobitno stanje (čl. 41. st. 1., čl. 59. st. 1.)
32. Ne otkloni oštećenja na površini javne namjene (čl. 41. st. 2.)
33. Postavi pokretnu napravu na način da ona ometa promet (čl. 44. st. 2.)
34. Postavi terasu koja nije jednoobrazno uređena (čl. 47. st. 1.)
35. Održava zabavni ili drugi program bez odobrenja nadležnog upravnog odjela (čl. 48. st.1.)
36. Održava manifestaciji ili sportsku priredbu na površini javne namjene bez odobrenja Upravnog odjela (čl. 55. st. 1.)
37. Nakon okončanja manifestacije ili sportske priredbe ne očisti površinu javne namjene (čl. 55. st. 1.)
38. Koristi površinu javne namjene u svrhu organizacije gradilišta bez odobrenja Upravnog odjela (čl. 56.)
39. Nije osigurao da se zemlja ili drugi materijal ne rasipa po površini javne namjene (čl.60. st. 1.)
40. Ne poduzima mjere sprečavanja onečišćavanja površine javne namjene (čl.61. st. 1.)
41. Ometa promet vozila, pješaka ili biciklista (čl. 63. st. 1., čl. 64. st. 2., čl. 77. st. 3.)

42. Privremeno koristi površinu javne namjene za utovar ili istovar duže od 15 minuta (čl. 64. st. 1.)
 43. Postavlja plakate na nedozvoljena mjesta ili bez odobrenja Upravnog odjela (čl. 65)
 44. Koristi stupove javne rasvjete bez odobrenja Upravnog odjela (čl. 66.)
 45. Ne počisti površinu javne namjene koju onečisti kućni ljubimac ili domaća životinja (čl. 70. st. 1.)
 46. Zatrpava odvodne jarke za oborinske vode (čl. 71. st. 1. točka 3.)
 47. Ispušta lampione ili balone u zrak (čl. 71. st. 1. točka 8.)
 48. Pali komunalni ili drugi otpad (čl. 71. st. 1. točka 9.)
 49. Obavlja bilo kakve radnje kojima se onečišćuje površina javne namjene (čl. 71. st. 1. točka 1. , točka 4., točka 6., točka 7., točka 10.)
 50. Ostavlja vozila kojima je istekao rok važenja tehničkog pregleda te vozila bez registarskih tablica, lake prikolice, kamp – prikolice i druga priključna vozila, neispravna ili oštećena vozila i olupine vozila (čl. 71. st. 1. točka 11., čl. 75. st. 1. točka 12.)
 51. Obavlja fiziološke potrebe na površini javne namjene (čl. 71. st. 1. točka 12.);
 52. Hrani životinje na površini javne namjene (čl. 71. st. 1. točka 13.);
 53. Oštećuje površinu javne namjene, objekte, uređaje ili opremu (čl. 71. st. 1. točka 4., čl.75. st. 1. točka 5.)
 54. Odlaze ili drži komunalni otpad na površini javne namjene bez odobrenja Upravnog odjela (čl. 71. st. 1. točka 16.)
 55. Oštećuje stabla ili drugo zelenilo na površine javne namjene odnosno javnoj zelenoj površini (čl. 75. st. 1. točka 1., točka 2., točka 3.)
 56. Loži vatru na površini javne namjene (čl. 75. st. 1. točka 7.)
 57. Pere vozila na površini javne namjene (čl. 75. st. 1. točka 9.)
 58. Vozi ili zaustavlja vozilo na javnoj zelenoj površini (čl. 75. st. 1. točka 10., točka 11.)
 59. Graniče sa površinom javne namjene, a ne čiste i uređuju odvodne jarke uz cestu, ne održavaju živice tako da ne otežavaju prometovanje, ne čiste i uređuju bankine ili nisu uklonili stabla ili dijelove krošnje stabala koji otežavaju promet ili onemogućavaju zračenje i sušenje ceste (čl. 82. st. 1.)
 60. Odvozi sadržaj septičke jame na druge površine (čl. 86. st.4.)
 61. Nije uklonio snijeg ili led s krovova zgrada odnosno koji je s istih pao na površinu javne namjene (čl. 89. st. 1., st. 2.)
 62. Nije uklonio snijeg ispred zemljišta, kioska, pokrene naprave ili terase (čl. 90. st. 1., st. 3., st. 4.)
 63. Nije posipao led s odgovarajućim sredstvima (čl. 90. st. 2.)
 64. Nije uklonio ustajalu vodu unutar svog posjeda (čl. 92. st. 1.)
 65. Nije postupio prema rješenju, odnosno drugom propisanom načinu koje je izdao komunalni redar (čl. 93. st. 2.)
- (2) Novčanom kaznom u iznosu od 500 EUR-a kaznit će se za prekršaj pravna osoba, a novčanom kaznom u iznosu od 200 EUR-a kaznit će se za prekršaj fizička osoba, kao i odgovorna osoba u pravnoj osobi ako:
1. Ne obnovi zgradu u zoni Centar od oštećenja ili dotrajalosti (čl. 3. st. 2.)
 2. Djelomično obnovi pročelje višestambene zgrade (čl. 3. st. 3.)

3. Ne otkloni odmah oštećenja zgrade zbog kojih postoji opasnost za život ili zdravlje ljudi ili oštećenje imovine (čl. 6. st. 1.)
4. Ne ukloni ruševinu zgrade u roku 6 mjeseci (čl. 7. st. 1.)
5. Postavlja natpise, reklamne ploče, uređaje i ostale konstrukcije u zoni GUP-a, a izvan zone Centar, bez odobrenja Upravnog odjela (čl. 11. st. 1. točka 2.)
6. Postavlja natpise, reklamne ploče, uređaje i ostale konstrukcije u zoni Centar bez odobrenja Upravnog odjela i konzervatorskog odjela (čl. 11. st. 1. točka 1., čl. 15. st. 1.)
7. Postavi kiosk bez odobrenja Upravnog odjela (čl. 35. st. 3.)
8. Postavi terasu bez odobrenja Upravnog odjela (čl. 45. st. 3.)

Članak 100.

- (1) Kazna koja je propisana za prekršaje koji uključuju nekretninu ili pokretninu sa suvlasničkim udjelima propisuje se pojedinačno za svaku pravnu ili fizičku osobu koja je suvlasnik te nekretnine ili pokretnine bez obzira na suvlasničke udjele.

Članak 101.

- (1) Svaku stvarnu štetu učinjenu na površini javne namjene, komunalnim objektima, uređajima i opremi, zgradama i zemljištu u vlasništvu Grada do koje je došlo zbog nepridržavanja ove Odluke, počinitelj je dužan nadoknaditi.
- (2) Ako počinitelj štete ne plati štetu, Grad će pokrenuti sudski postupak.

Članak 102.

- (1) Visina štete koju je počinitelj dužan nadoknaditi određuje se prema stvarnim troškovima.

VII. PRIJELAZNE I ZAVRŠNE ODREDBE

Članak 103.

- (2) Svi postupci započeti do stupanja na snagu ove Odluke završiti će se po odredbama Odluke o komunalnom redu na području Grada Križevaca („Službeni vjesnik Grada Križevaca“ broj: 6/22).

Članak 104.

- (3) Danom stupanja na snagu ove Odluke, prestaje važiti Odluka o komunalnom redu na području Grada Križevaca ("Službeni vjesnik Grada Križevaca", broj: 6/22).

Članak 105.

- (4) Stupanjem na snagu ove Odluku stavlja se van snage Odluka o uvjetima korištenja javnih površina gradskih trgova i ulica u Staroj užoj gradskoj jezgri Grada Križevaca ("Službeni vjesnik Grada Križevaca" broj 6/09).

Članak 106.

- (5) Ova Odluka stupa na snagu osmog dana od dana objave u "Službenom vjesniku Grada Križevaca".

GRADSKO VIJEĆE GRADA KRIŽEVACA

KLASA: 030-01/24-01/0027

URBROJ: 2137-02-01/01-24-1

U Križevcima, 26. lipnja 2024.

PREDSJEDNIK

Igor Frbežar

VIII. PRILOG I

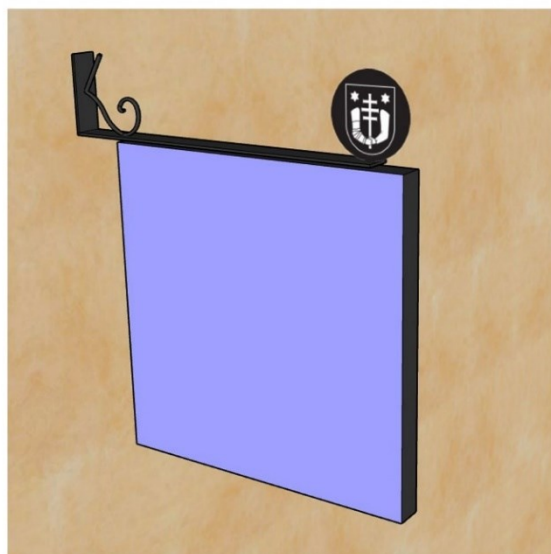
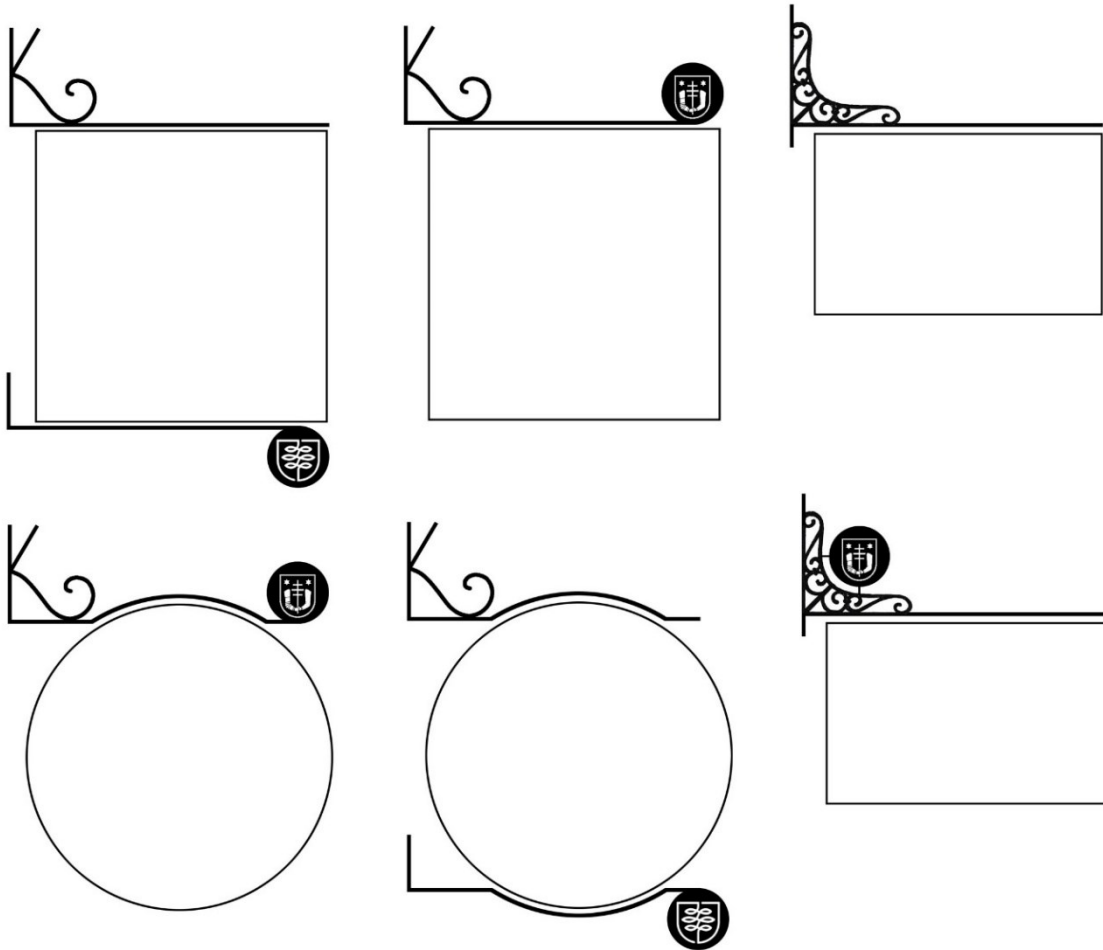

IX. PRILOG II

NAZIV X

NAZIV X

NAZIV X

NAZIV X

NAZIV ✓

NAZIV ✓

53. Na temelju članka 18. Statuta Grada Križevaca ("Službeni vjesnik Grada Križevaca" broj: 4/09., 1/13., 1/16., 1/18, 3/18. – pročišćeni tekst, 3/20., 1/21. i 3/22.), Gradsko vijeće Grada Križevaca na 21. sjednici održanoj 26. lipnja 2024. donijelo je

Zaključak o prihvatanju Izjave o osnivanju društva s ograničenom odgovornošću

I.

Prihvata se tekst Izjave o osnivanju društva s ograničenom odgovornošću „Križevci Energija društvo s ograničenom odgovornošću“.

II.

Ovlašćuje se gradonačelnik Grada Križevaca da potpiše izjavu iz točke I. zaključka te provede potrebne radnje za osnivanje društva..

III.

Izjava iz točke I. prilaže se ovom zaključku i njegov je sastavni dio te se neće objaviti u Službenom vjesniku Grada Križevaca.

IV.

Ovaj Zaključak stupa na snagu prvog dana od dana objave u "Službenom vjesniku Grada Križevaca".

KLASA: 030-01/24-01/0028

URBROJ: 2137-2-01/1-24-4

Križevci, 26. lipnja 2024.

građevinski objekti u pripremi kako slijedi:

PREDSJEDNIK

Igor Frbežar

54. Na temelju članka 18. Statuta Grada Križevaca ("Službeni vjesnik Grada Križevaca", broj: 4/09, 1/13, 1/16, 1/18, 3/18. – pročišćeni tekst, 3/20, 1/21 i 3/22), Gradsko vijeće Grada Križevaca na 21. sjednici održanoj 26. lipnja 2024. godine donijelo je

Odluku o dodjeli kapitalne pomoći u dugotrajnoj nefinancijskoj imovini trgovačkom društvu Križevci energija d.o.o.

Članak 1.

Ovom Odlukom Grad Križevci vrši prijenos nefinancijske imovine u vrijednosti 139.050,45 eura trgovačkom društvu Križevci energija d.o.o. kada se ispune svi uvjeti iz ove Odluke.

Članak 2.

Temeljem ove Odluke Grad Križevci u poslovnim knjigama s računa skupine 05 Dugotrajna nefinancijska imovina u pripremi iskknjižiti će nabavnu vrijednost projektne dokumentacije i odobrenja kako je navedena u članku 3. Ove Odluke, a t.d. Križevci energija d.o.o. će istu evidentirati u svojim poslovnim knjigama.

Članak 3.

Predmet prijenosa je nefinancijska imovina evidentirana u poslovnim knjigama Grada Križevaca na analitičkom računu 0511915 Ostali nespomenuti

Datum	Dokument	Dobavljač	Opis	HRK*	EUR
24.07.2020.	URA 201246	Vita projekt d.o.o.	Izrada elaborata zaštite okoliša za provođenje postupka ocjene o potrebi procjene utjecaja na okoliš za zahvat: Izgradnja fotonaponske elektrane u Križevcima	31.250,00	4.147,59
01.10.2020.	URA 200431	Energo-Pro-Fi d.o.o.	Izrada idejnog projekta fotonaponske elektrane za Grad Križevce	43.750,00	5.806,62
22.03.2021.	210507	HEP-ODS d.o.o.	Izrada EOTRP-a (Elaborat optimalnog tehničkog rješenja priključenja korisnika na distribucijsku mrežu za Sunčanu elektranu Križevci sukladno Zahtjevu od 17.07.2020.)	37.500,00	4.977,11
21.12.2021.	212850	Geokol d.o.o.	Izvedba geomehaničkih istraživačkih radova i izrada elaborata za potrebe izgradnje solarne	21.325,00	2.830,31

			elektrane na Trsteniku u Križevcima		
28.12.2023.	INT 862	HEP d.d.	Povrat uplaćenih novčanih sredstava prema Sporazumu i Aneksu I. Sporazuma te Ugovorima o preuzimanju duga za projekt Sunčana elektrana Križevci (trošak priključenja građevine Sunčane elektrane)		65.407,46
29.12.2023.	URA 233245	Tehnologik d.o.o.	Izrada projektne dokumentacije za fotonaponsku sunčanu elektranu (SE grad Križevci)		15.235,25
13.02.2024.	URA 240316	Hrvatski operator tržišta energije d.o.o.	Ministarstvo gospodarstva - naknada za izdavanje energetskeg odobrenja (SE Grad Križevci)		40.646,11
Ukupno					139.050,45

* Pretvoreno u EUR prema fiksnom tečaju konverzije 7,53450

Članak 4.

Temeljem ove Odluke daje se ovlast Gradonačelniku Grada Križevaca da imenuje Povjerenstvo za primopredaju projektne dokumentacije te ishođenih odobrenja iz članka 3. ove Odluke odgovornoj osobi društva Križevci energija d.o.o.

Po provedenoj primopredaji iz stavka 1. ovoga članka, Grad Križevci će temeljem ove Odluke i Zapisnika o primopredaji u poslovnim knjigama s računa skupine 05 Dugotrajna nefinancijska imovina u pripremi isknjižiti nabavnu vrijednost projektne dokumentacije i odobrenja iz članka 3. ove Odluke, a t.d. Križevci energija d.o.o. će istu evidentirati u svojim poslovnim knjigama.

Članak 5.

Zadužuje se Upravni odjel za gospodarstvo, financije, EU fondove i javnu nabavu za provedbu ove Odluke.

Članak 6.

Ova Odluka stupa na snagu danom upisa trgovačkog društva Križevci energija d.o.o. u Sudski registar.

KLASA: 030-01/24-01/0028
URBROJ: 2137-2-01/1-24-2
Križevci, 26. lipnja 2024. godine

PREDSJEDNIK

Igor Frbežar

55. Na temelju članka 111. stavka 3. Zakona o komunalnom gospodarstvu („Narodne novine“ broj: 68/18, 110/18 i 32/20) i članka 18. Statuta Grada Križevaca („Službeni vjesnik Grada Križevaca“ broj 4/09, 1/13, 1/16, 1/18 i 3/18 – pročišćeni tekst 3/20, 1/21 i 3/22) Gradsko vijeće Grada Križevaca na 21. sjednici održanoj 26. lipnja 2024. godine donijelo je

Pravilnik o izgledu i sadržaju službene iskaznice, izgledu službene odore i oznaci komunalnih redara

Članak 1.

Ovim se Pravilnikom određuju oblik, sadržaj i način izdavanja službene iskaznice komunalnog redara u Upravnom odjelu za komunalno gospodarstvo, gradnju, prostorno uređenje i zaštitu okoliša Grada Križevaca i njegova službena odora na kojoj se ističe oznaka komunalnog redara.

Članak 2.

Službena iskaznica komunalnog redara (u nastavku teksta: iskaznica) izrađuje se na punijem papiru bijele boje (uz mogućnost dodavanja nijanse plave boje), dimenzija 85 x 55 mm i zaštićuje se prozirnim plastičnim omotom. Tekst na iskaznici ispisan je crnom bojom, na hrvatskom jeziku.

Obrazac iskaznice komunalnog redara sadrži:

a) na prednjoj strani

1. natpis na hrvatskom jeziku: Republika Hrvatska, Koprivničko-križevačka županija, Grad Križevci, Upravni odjel za komunalno gospodarstvo, gradnju, prostorno uređenje i zaštitu okoliša
2. otisnut grb Grada Križevaca
3. naziv SLUŽBENA ISKAZNICA KOMUNALNOG REDARA
4. mjesto za fotografiju, veličine 28 x 32 mm, preko koje je, u donjem lijevom kutu otisnut pečat Upravnog odjela
5. ime i prezime nositelja iskaznice
6. broj iskaznice

b) na poleđini

1. tekst o ovlasti nositelja iskaznice
2. datum izdavanja iskaznice
3. mjesto za pečat i potpis pročelnika
4. upozorenje da iskaznica vrijedi do opoziva

Tekst ovlaštenja glasi:

„Nositelj iskaznice ovlašten je u okviru svoje nadležnosti utvrđene zakonom i drugim propisima, obavljati nadzor nad primjenom i izvršenjem propisa vezanih za provođenje komunalnog reda. Fizičke i pravne osobe dužne su komunalnom redaru omogućiti nesmetano obavljanje nadzora, a poglavito pristupa do prostorija, objekata, zemljišta, naprava i uređaja, dati osobne podatke i pružiti druge potrebne obavijesti o predmetima uredovanja.“

Članak 3.

Iskaznicu izdaje Upravni odjel za komunalno gospodarstvo, gradnju, prostorno uređenje i zaštitu okoliša.

Gradski odjel iz stavka 1. ovoga članka, služba komunalnog redarstva, vodi evidenciju o izdanim i vraćenim iskaznicama.

Evidencija iz stavka 2. ovoga članka sadrži ime i prezime komunalnog redara kojemu je iskaznica predana, broj iskaznice, datum izdavanja, datum povratka, odnosno poništenja iskaznice, potpis komunalnog redara te odjeljak za napomenu.

Članak 4.

Iskaznicom se smije koristiti samo u okviru nadležnosti obavljanja poslova komunalnog redara.

Komunalnom će se redaru privremeno oduzeti iskaznica ako je protiv njega pokrenut stegovni postupak, istraga ili podignuta optužnica, do dovršenja postupka.

Članak 5.

Komunalni redar kojem prestaje radni odnos u komunalnom redarstvu dužan je, prigodom primitka rješenja o prestanku radnog odnosa, odnosno o rasporedu na drugo radno mjesto, iskaznicu predati pročelniku Upravnog odjela za komunalno gospodarstvo, gradnju, prostorno uređenje i zaštitu okoliša.

Vraćena se iskaznica poništava i pohranjuje.

Iskaznica vrijedi od dana njenog izdavanja do prestanka ovlaštenja za obavljanje poslova komunalnog redara.

Članak 6.

Komunalni redar koji izgubi iskaznicu ili na drugi način ostane bez nje, ili iskaznica bude oštećena, dužan je o tome odmah izvijestiti pročelnika Upravnog odjela za komunalno gospodarstvo, gradnju, prostorno uređenje i zaštitu okoliša.

Nova iskaznica izdat će se nakon što je oštećena, izgubljena ili na drugi način nestala iskaznica oglašena nevažećom u „Službenom vjesniku Grada Križevaca“.

Komunalni redar dužan je oštećenu iskaznicu predati pročelniku Upravnog odjela za komunalno gospodarstvo, gradnju, prostorno uređenje i zaštitu okoliša.

Članak 7.

Za vrijeme obavljanja nadzora komunalni redar mora nositi službenu odoru.

Službenu odoru čine:

1. hlače ljetne duge i kratke (muške/ženske)
2. hlače zimske (muške/ženske)
3. suknja zimska/ljetna, dužine do koljena
4. vjetrovka s kapuljačom (muška/ženska)
5. bluzon jakna ljetna (muška/ženska)
6. jakna zimska s utopljenjem na skidanje (muška/ženska)
7. košulja (košulja dugih rukava i košulja kratkih rukava, muška/ženska)
8. majica (majica dugih rukava i majica kratkih rukava, muška/ženska)
9. remen
10. kapa ljetna sa šiltom
11. kapa zimska vunena
12. cipele ljetne (kožne, crne, muške/ženske)
13. cipele zimske (kožne, crne, muške/ženske).

Zimska i ljetna službena odora, standardnog je oblika i kroja.

Hlače ljetne/zimske (muške i ženske) i suknja ljetna/zimska te vjetrovka i kape su tamnoplave, a majica je svijetloplave boje.

Remen za hlače ili suknju je kožni, crne boje.

Svaki dio službene odore ima uporabni rok koji je određen u suglasju s propisima kojima se uređuje zaštita na radu.

Popis dijelova službene odore, s naznakom roka korištenja, tiskan je uz ovaj Pravilnik i njegov je sastavni dio.

Članak 8.

Osobi koja je raspoređena na radno mjesto komunalnog redara izdaje se nova službena odora.

Članak 9.

Pojedini dijelovi službene odore mogu se zamijeniti i prije isteka rokova propisanih ovim Pravilnikom samo ako su oštećeni ili potpuno uništeni tijekom obavljanja službenih zadaća.

Ako je do oštećenja ili uništavanja pojedinih dijelova službene odore došlo u uporabnom roku, a to nije posljedica obavljanja službene zadaće, komunalnom će se redaru nova odora izdati na njegov trošak.

Zamjenu oštećene ili uništene službene odore odobrava pročelnik Upravnog odjela za komunalno gospodarstvo, gradnju, prostorno uređenje i zaštitu okoliša.

Članak 10.

Rokovi korištenja službene odore koju je zadužio komunalni redar produžit će se:

1. za vrijeme provedeno na bolovanju dužem od mjesec dana neprekidno;
2. za vrijeme provedeno na porodijskom dopustu;
3. kada je do umirovljenja po sili zakona ostalo manje od šest mjeseci;
4. u drugim slučajevima tijekom kojih nije obavljao poslove komunalnog redara.

Članak 11.

Komunalni redar kojem je prestao radni odnos u komunalnom redarstvu ili je raspoređen na druge poslove obavezan je vratiti službenu odoru koju je zadužio.

Članak 12.

Službenu odoru komunalni je redar dužan održavati urednom i čistom na svoj trošak.

Komunalni redar ne smije otuđiti i prepravljati službenu odoru.

Članak 13.

Službenu odoru izdaje Upravni odjel za komunalno gospodarstvo, gradnju, prostorno uređenje i zaštitu okoliša.

Upravni odjel iz stavka 1. ovoga članka, služba komunalnog redarstva, vodi evidenciju o izdanoj i vraćenoj službenoj odori.

Evidencija iz stavka 1. ovoga članka sadrži vrstu i količinu službene odore koja se izdaje, ime i prezime komunalnog redara koji je zadužuje, datum zaduženja, rubriku za napomenu i mjesto za potpis komunalnog redara.

PRIJELAZNE I ZAVRŠNE ODREDBE

Članak 14.

Službena iskaznica iz članka 2. bit će prilagođena odredbama ovog Pravilnika u roku od 2 mjeseca od njegovog stupanja na snagu

Službena odora iz članka 7. bit će prilagođena odredbama ovog Pravilnika u roku od 6 mjeseci od njegovog stupanja na snagu.

Članak 15.

Ovaj Pravilnik primjenjuje se na službenike iz članka 1. ovog Pravilnika, kao i službenike Grada Križevaca koji obavljaju poslove komunalnog redarstva sukladno opisu poslova i zadataka iz sistematizacije radnog mjesta na koje su raspoređeni.

Članak 16.

Stupanjem na snagu ovog Pravilnika stavlja se van snage raniji pravilnici kojima se uređivao izgled službene iskaznice i odore komunalnih redara.

Članak 17.

Ovaj Pravilnik stupa na snagu osmi dan od dana objave u „Službenom vjesniku Grada Križevaca“.

KLASA: 030-01/24-01/0027

URBROJ: 2137-02-01/1-24-2

Križevci, 26. lipnja 2024.

PREDSJEDNIK
Igor Frbežar

56. Na temelju članka 18. Statuta Grada Križevaca ("Službeni vjesnik Grada Križevaca", broj: 4/09, 1/13, 1/16, 1/18, 3/18 – pročišćeni tekst, 3/20, 1/21 i 3/22) Gradsko vijeće Grada Križevaca na 21. sjednici održanoj 26. lipnja 2024. godine donijelo je

Odluku o donošenju Gradskog programa za mlade Grada Križevaca od 2024. do 2027. godine i prihvaćanju prijedloga Akcijskog plana provedbe Gradskog programa za mlade Grada Križevaca za 2024. godinu

I.

Prihvaća se donošenje Gradskog programa za mlade Grada Križevaca od 2024. do 2027. godine, koji se prilaže ovoj Odluci i njezin je sastavni dio.

II.

Prihvaća se prijedlog Akcijskog plana provedbe Gradskog programa za mlade, koji se prilaže ovoj Odluci i njezin je sastavni dio.

III.

Donošenjem ovog Gradskog programa za mlade prestaje važiti Gradski program za mlade

Grada Križevaca (KLASA: 021-01/18-01/3 URBROJ:
2137/02-01/03-18-1 od 22. ožujka 2018.).

IV.

Ova Odluka objavit će se u "Službenom
vjesniku Grada Križevaca" s danom donošenja.

KLASA: 602-01/23-01/0006

URBROJ: 2137-2-01/13-24-14

U Križevcima, 26. lipnja 2024.godine

PREDSJEDNIK

Igor Frbežar

AKCIJSKI PLAN
PROVEDBE
GRADSKOG PROGRAMA ZA MLADE GRADA KRIŽEVACA
(2024.)

1. OBRAZOVANJE MLADIH I RAD S MLADIMA

Aktivnost 1.1.	Stipendiranje studenata koji se obrazuju za deficitarna zanimanja
Opis aktivnosti:	<ul style="list-style-type: none"> Motivirati mlade da upišu studije za zanimanja iz kojih prema podacima Hrvatskog zavoda za zapošljavanje u Koprivničko-križevačkoj županiji nedostaje radne snage
Nositelj:	Grad Križevci
Suradnici:	Hrvatski zavod za zapošljavanje
Pokazatelj provedbe:	<ul style="list-style-type: none"> Broj dodijeljenih stipendija
Financiranje:	Grad Križevci
Vremenski okvir:	kontinuirano
Aktivnost 1.2.	Pružanje podrške udrugama, pojedincima i institucijama koje provode programe neformalnog obrazovanja
Opis aktivnosti	<ul style="list-style-type: none"> Pružiti financijsku i institucionalnu podršku udrugama, pojedincima i institucijama u provedbi programa neformalnog obrazovanja
Nositelj:	Grad Križevci
Suradnici:	Obrazovne institucije, organizacije civilnog društva
Pokazatelj provedbe:	<ul style="list-style-type: none"> Pokrenut program edukacije roditelja o poticanju društvenog angažmana mladih
Financiranje:	Grad Križevci, Koprivničko-križevačka županija, i dr. izvori financiranja
Vremenski okvir:	Kontinuirano
Aktivnost 1.3.	Podrška promoviranju izvannastavnih i izvanškolskih aktivnosti
Opis aktivnosti	<ul style="list-style-type: none"> Izraditi katalog ponude izvannastavnih i izvanškolskih aktivnosti na području Križevaca za srednjoškolce
Nositelj:	Grad Križevci
Suradnici:	Obrazovne institucije s područja Grada, sportski klubovi, organizacije civilnog društva
Pokazatelj provedbe:	<ul style="list-style-type: none"> Izrađen katalog ponude

Financiranje:	Grad Križevci
Vremenski okvir:	2024.
Aktivnost 1.4.	Poticanje izvrsnosti mladih
Opis aktivnosti	<ul style="list-style-type: none"> isplata novčanih nagrada odličašima srednjih škola i onima plasiranima među prva tri mjesta na državnim natjecanjima, susretima i smotrama i mentorima tih učenika
Nositelj:	Grad Križevci
Suradnici:	Obrazovne institucije
Pokazatelj provedbe:	<ul style="list-style-type: none"> broj dodijeljenih novčanih potpora srednjoškolaca i najbolje plasiranima te mentorima
Financiranje:	Grad Križevci
Vremenski okvir:	Kontinuirano
Aktivnost 1.6.	Potpoma održavanju građanskog odgoja u osnovnim školama
Opis aktivnosti	<ul style="list-style-type: none"> osiguranje financijskih sredstava u proračunu za plaće nastavnika i materijala za provedbu nastave
Nositelj:	Grad Križevci
Suradnici:	Obrazovne institucije
Pokazatelj provedbe:	<ul style="list-style-type: none"> broj učenika koji pohađaju građanski odgoj
Financiranje:	Grad Križevci
Vremenski okvir:	Kontinuirano
Aktivnost 1.6.	Potpoma održavanju građanskog odgoja u osnovnim školama
Opis aktivnosti	<ul style="list-style-type: none"> osiguranje financijskih sredstava u proračunu za plaće nastavnika i materijala za provedbu nastave
Nositelj:	Grad Križevci
Suradnici:	Obrazovne institucije
Pokazatelj provedbe:	<ul style="list-style-type: none"> broj učenika koji pohađaju građanski odgoj
Financiranje:	Grad Križevci
Vremenski okvir:	Kontinuirano

2. PARTICIPACIJA MLADIH U DRUŠTVU I INFORMIRANJE

Aktivnost 2.3.	Informiranje i poticanje mladih na uključivanje u rad organizacija civilnog društva
Opis aktivnosti	<ul style="list-style-type: none"> osigurati uvjete za veću prisutnost udruga u srednjim školama
Nositelj:	Grad Križevci
Suradnici:	Srednje škole s područja Grada, organizacije civilnog društva
Pokazatelj provedbe:	<ul style="list-style-type: none"> broj održanih predstavljanja udruga u školama
Financiranje:	Grad Križevci
Vremenski okvir:	kontinuirano
Aktivnost 2.4.	Motiviranje škola za osiguranje informacija o mogućnostima dostupnima u lokalnoj zajednici -
Opis aktivnosti	<ul style="list-style-type: none"> Uvođenje oglasne knjige na satu razrednika prenošenje informacija o organiziranim događajima za mlade u gradu, o raznim obavijestima od interesa mladih
Nositelj:	Grad Križevci
Suradnici:	Srednje škole s područja grada
Pokazatelj provedbe:	<ul style="list-style-type: none"> broj informiranih razrednih odjela
Financiranje:	Grad Križevci
Vremenski okvir:	2024.
Aktivnost 2.5.	Poticanje i uključivanje mladih u volonterske aktivnosti
Opis aktivnosti	<ul style="list-style-type: none"> Predavanja i edukacije o volontiranju Vrednovanje volonterskih sati kod prijave na Javni natječaj za dodjelu stipendija za deficitarna zanimanja
Nositelj:	Organizacije civilnog društva i Grad Križevci
Suradnici:	Osnovne i srednje škole s područja Grada Križevaca organizacije civilnog društva, fakulteti, studentski zbor

Pokazatelj provedbe:	<ul style="list-style-type: none"> • Povećana dostupnost informacija o volontiranju i pruženo više prilika mladima da volontiraju • Ostvareni dodatni bodovi za prijavitelje na javni natječaj
Financiranje:	Grad Križevci, Koprivničko-križevačka županija, resorna ministarstva, zaklade i dr. izvori financiranja
Vremenski okvir:	2024.
Aktivnost 2.6.	Poticanje rada Savjeta mladih Grada Križevaca
Opis aktivnosti	<ul style="list-style-type: none"> • Financiranje rada Savjeta mladih kroz proračun • Kontinuirana podrška radu Savjeta mladih
Nositelj:	Grad Križevci
Suradnici:	srednje škole s područja Grada Križevaca, organizacije civilnog društva
Pokazatelj provedbe:	<ul style="list-style-type: none"> • Povećana dostupnost informacija o rad Savjeta mladih • Osigurana sredstva za rad
Financiranje:	Grad Križevci
Vremenski okvir:	kontinuirano
Aktivnost 2.7.	Jačanje participacije mladih kroz aktivno uključivanje u aktivnosti svih dionika
Opis aktivnosti	<ul style="list-style-type: none"> • Poticanje projekata i programa organizacija civilnog društva i institucija za aktivno uključivanje mladih
Nositelj:	Grad Križevci
Suradnici:	srednje škole s područja Grada Križevaca, organizacije civilnog društva
Pokazatelj provedbe:	<ul style="list-style-type: none"> • Broj (su)financiranih projekata za aktivno uključivanje mladih
Financiranje:	Grad Križevci
Vremenski okvir:	kontinuirano
Aktivnost 2.8.	Dezignirani dio za mlade na internetskoj stranici Grada Križevaca
Opis aktivnosti	<ul style="list-style-type: none"> • redovito ažurirati informacije za mlade na stranici Grada Križevaca i društvenim mrežama Savjeta mladih
Nositelj:	Grad Križevci i Savjet mladih
Pokazatelj provedbe:	<ul style="list-style-type: none"> • Broj objava za mlade
Financiranje:	Grad Križevci
Vremenski okvir:	kontinuirano

3.ZAPOŠLJAVANJE I PODUZETNIŠTVO

Aktivnost 3.1.	Podrška predavljanju križevačkih srednjih škola i zanimanja
Opis aktivnosti	<ul style="list-style-type: none"> • Podržati podjelu kataloga ponude zanimanja koji izrađuje Koprivničko-križevačka županija u osnovnim školama kojima je Grad osnivač
Nositelj:	Grad Križevci
Suradnici:	Osnovne i srednje škole s područja Križevaca, Koprivničko - križevačka županija
Pokazatelj provedbe:	<ul style="list-style-type: none"> • Broj informiranih razrednih odjela u osnovnim školama
Financiranje:	Grad Križevci, Koprivničko-križevačka županija
Vremenski okvir:	2024.

Aktivnost 3.3.	Podrška održavanju radionica o aktivnim Aktivnostma zapošljavanja HZZ-a
Opis aktivnosti	<ul style="list-style-type: none"> • Održavanje radionica o profesionalnom usAktivnostvanju i mogućnostima zapošljavanja za učenike 8. razreda te u svih razreda srednjih škola te s tim u vezi: održavanje predavanja Hrvatskog zavoda za zapošljavanje u školama, održavanje predavanja poduzetnika kako bi mladi stekli uvid o potrebama na tržištu rada i održavanje sajma fakulteta u srednjim školama • Osvještavanje mladih nezaposlenih osoba o vještinama koje su potrebne za pokretanje vlastitog posla • Informiranje mladih o potporama na koje imaju pravo prilikom pokretanja vlastitog posla
Nositelj:	Obrazovne ustanove, Križevački poduzetnički centar i Hrvatski zavod za zapošljavanje
Suradnici:	Grad Križevci, poduzetnici, jedinice lokalne samouprave, udruge, CISOK centar, srednje škole
Pokazatelj provedbe:	<ul style="list-style-type: none"> • Podignuta svijest mladih o zahtjevima i potrebama na tržištu rada • Podignuta informiranost mladih o Hrvatskom zavodu za zapošljavanje te načinima na koje mladi mogu pristupiti informacijama o zapošljavanju
Financiranje:	Grad Križevci, Koprivničko-križevačka županija, resorno ministarstvo i dr. izvori financiranja
Vremenski okvir:	2024.

Aktivnost 3.5.	Poticanje projekata i programa organizacija civilnog društva koji su usmjereni na razvoj kompetencija mladih za tržište rada
Opis aktivnosti	<ul style="list-style-type: none"> • Osiguranje finansijskih sredstava za poticanje projekata i programa organizacija civilnog društva koji su usmjereni na razvoj kompetencija mladih za tržište rada
Nositelj:	Grad Križevci
Suradnici:	Organizacije civilnog društva
Pokazatelj provedbe:	<ul style="list-style-type: none"> • Broj sufinanciranih projekata
Financiranje:	Grad Križevci
Vremenski okvir:	kontinuirano
Aktivnost 3.6.	Potpura samozapošljavanju i poduzetničkim inicijativama mladih
Opis aktivnosti	<ul style="list-style-type: none"> • Osiguranje prostora za co-working i prostora za mikroinkubator u Razvojnom centru i tehnološkom parku križevci
Nositelj:	Grad Križevci
Suradnici:	Križevački poduzetnički centar
Pokazatelj provedbe:	<ul style="list-style-type: none"> • Broj korisnika prostora
Financiranje:	Grad Križevci
Vremenski okvir:	2024.

4. STANOVANJE, PROMET I MOBILNOST

Aktivnost 4.1.	Osiguranje mehanizma pomoći mladim obiteljima
Opis aktivnosti	<ul style="list-style-type: none"> Povećati broj dostupnih mjesta u dječjim vrtićima Ulagati u infrastrukturu predškolskog odgoja i obrazovanja
Nositelj:	Grad Križevci
Suradnici:	Grad Križevci, resorno ministarstvo
Pokazatelj provedbe:	<ul style="list-style-type: none"> Povećan broj vrtićkih kapaciteta u gradu Prošireni vrtićki kapaciteti Dječjeg vrtića Križevci
Financiranje:	Grad Križevci, resorno ministarstvo i dr. izvori financiranja
Vremenski okvir:	2024.
Aktivnost 4.2.	Uspostava modela zadružnog stanovanja
Opis aktivnosti	<ul style="list-style-type: none"> Osigurati prostor za zadružno stanovanje Osigurati financijska sredstva za obnovu vanjske ovojnice prostora i krovšta
Nositelj:	Grad Križevci
Suradnici:	Zadruga Otvorena arhitektura
Pokazatelj provedbe:	<ul style="list-style-type: none"> Financijska sredstva u proračunu
Financiranje:	Grad Križevci i dr. izvori financiranja
Vremenski okvir:	2024.
Aktivnost 4.3.	Potpoma mladima za izgradnju prve nekretnine
Opis aktivnosti	<ul style="list-style-type: none"> Umanjenje komunalnog doprinosa za: - 10% za zajednicu bez djece, - 20 % za zajednicu s jednim djetetom, - 30 % za zajednicu s dvoje djece i - 40 % za zajednicu s troje ili više djece
Nositelj:	Grad Križevci
Suradnici:	Koprivničko-križevačka županija
Pokazatelj provedbe:	<ul style="list-style-type: none"> Broj mladih obitelji kojima je umanjeno iznos za plaćanje komunalnog doprinosa

Financiranje:	Grad Križevci
Vremenski okvir:	kontinuirano
Aktivnost 4.4.	Sufinanciranje troškova najma - stanovanja mladim obiteljima i mladima
Opis aktivnosti	<ul style="list-style-type: none"> prijava na javni poziv Središnjeg državnog ureda za demografiju i mlade, sada Ministarstva demografije i useljeničtva za dodjelu financijske potpore
Nositelj:	Grad Križevci
Suradnici:	Ministarstvo demografije i useljeničtva
Pokazatelj provedbe:	<ul style="list-style-type: none"> raspisan Javni poziv
Financiranje:	Ministarstvo demografije i useljeničtva
Vremenski okvir:	2024.
Aktivnost 4.5.	Osigurati veću prometnu mobilnost
Opis aktivnosti	<ul style="list-style-type: none"> uspostava javnog prijevoza u Gradu Križevcima jačanje informacija o javnim linijama međužupanijskog prijevoza
Nositelj:	Grad Križevci
Suradnici:	Koprivničko-križevačka županija, Hrvatske ceste, resorno ministarstvo
Pokazatelj provedbe:	<ul style="list-style-type: none"> osigurani uvjeti za uspostavu javnog prijevoza
Financiranje:	Grad Križevci, resorno ministarstvo i dr. izvori financiranja
Vremenski okvir:	2024.
Aktivnost 4.6.	Poboljšanje biciklističke infrastrukture
Opis aktivnosti	<ul style="list-style-type: none"> ulaganja u obnovu postojeće infrastrukture i izgradnju nove infrastrukture
Nositelj:	Grad Križevci
Suradnici:	Koprivničko-križevačka županija, Hrvatske ceste, resorno ministarstvo
Pokazatelj provedbe:	<ul style="list-style-type: none"> osigurana financijska sredstva za obnovu izgrađena nova biciklistička infrastruktura
Financiranje:	Grad Križevci, resorno ministarstvo i dr. izvori financiranja
Vremenski okvir:	2024.

Aktivnost 4.7.	Sufinanciranje cijene mjesečne karte za prijevoz autobusom učenicima srednjih škola i studentima
Opis aktivnosti	<ul style="list-style-type: none"> • Sufinanciranje cijene mjesečne karte za prijevoz autobusom učenicima srednjih škola i studentima
Nositelj:	Grad Križevci
Suradnici:	Koprivničko-križevačka županija, srednje škole
Pokazatelj provedbe:	<ul style="list-style-type: none"> • osigurana financijska sredstva za sufinanciranje cijene mjesečne karte za prijevoz autobusom učenicima srednjih škola i studentima • broj učenika i studenata koji su ostvarili pravo na sufinanciranje
Financiranje:	Grad Križevci
Vremenski okvir:	kontinuirano

5. SLOBODNO VRIJEME MLADIH I KULTURA

Aktivnost 5.1.	Razvijanje svijesti mladih o pripadnosti lokalnoj kulturnoj zajednici
Opis aktivnosti	<ul style="list-style-type: none"> • kontinuirano voditi kalendar događanja za mlade • poticati projekte obrazovnih institucija i udruga u kulturi koji se bave promocijom kulture i kreativnim aktivnostima
Nositelj:	Grad Križevci, organizacije civilnog društva
Suradnici:	Osnovne i srednje škole, Savjet mladih Grada Križevaca
Pokazatelj provedbe:	<ul style="list-style-type: none"> • broj događanja u kulturi i za mlade • broj projekata institucija i organizacija civilnog društva • broj korisnika programa i događanja
Financiranje:	Grad Križevci, Koprivničko-križevačka županija, i dr. izvori financiranja
Vremenski okvir:	kontinuirano
Aktivnost 5.2.	Osnaživanje institucionalne i nezavisne kulturne scene
Opis aktivnosti	<ul style="list-style-type: none"> • Organizacijski i financijski podržavati aktivnosti kulture • Dodijeliti slobodne prostore udrugama, inicijativama i ostalim kreatorima kulturnih sadržaja koji djeluju u skladu s definiranim kriterijima za korištenje prostora i provedbu programa
Nositelj:	Grad Križevci
Suradnici:	organizacije civilnog društva, ustanove kojima je Grad osnivač
Pokazatelj provedbe:	<ul style="list-style-type: none"> • broj održanih sastanaka s ustanovama u kulturi i organizacijama civilnih društva • broj novih kulturnih sadržaja
Financiranje:	Grad Križevci, Koprivničko-križevačka županija, i dr. izvori financiranja
Vremenski okvir:	kontinuirano

Aktivnost 5.5.	Osigurati uvjete za neformalni prostor za druženje kroz dnevni boravak za mlade
Opis aktivnosti	<ul style="list-style-type: none"> • osigurati financiranje za opremanje prostora dnevnog boravka za mlade • oformiti kriterije za dodjelu sredstava za opremanje dnevnog boravka i upravljanje istim
Nositelj:	Grad Križevci
Suradnici:	organizacije civilnog društva, ustanove kojima je Grad osnivač
Pokazatelj provedbe:	<ul style="list-style-type: none"> • osigurano financiranje u Proračunu Grada Križevaca • raspisan javni poziv s kriterijima za dodjelu sredstava
Financiranje:	Grad Križevci
Vremenski okvir:	2024.
Aktivnost 5.6.	Ulaganje u sportsku infrastrukturu
Opis aktivnosti	<ul style="list-style-type: none"> • osigurati financiranje za natkrivanje teniskih terena • projektiranje rekonstrukcije gradskih bazena • održavanje postojećih sportskih terena i dvorana
Nositelj:	Grad Križevci
Suradnici:	Križevački poduzetnički centar, sportske udruge u klubovi
Pokazatelj provedbe:	<ul style="list-style-type: none"> • osigurano financiranje u Proračunu Grada Križevaca • izrađen projekt rekonstrukcije gradskih bazena
Financiranje:	Grad Križevci
Vremenski okvir:	2024.

Aktivnost 5.7.	Poticanje uključivanja mladih u aktivnosti sportskih klubova i udruga
Opis aktivnosti	<ul style="list-style-type: none"> • Povezivanje institucija, nevladinih udruga i mladih osoba u svrhu prikupljanja informacija od značaja za mlade • Održavanje tribina, edukacija, okruglih stolova i predavanja s temama od značaja za mlade • Poticanje mladih na uključivanje u izradu korisnog sadržaja na društvenim mrežama • Izrada promotivnog materijala u vidu brošure koja će sadržavati informacije o ustanovama, institucijama, udrugama i ostalim organizacijama od značaja za mlade te njihovim programima
Nositelj:	Grad Križevci, organizacije civilnog društva
Suradnici:	Grad Križevci, organizacije civilnog društva, osnovne i srednje škole, fakulteti, studentski zbor
Pokazatelj provedbe:	<ul style="list-style-type: none"> • Podignuta svijest mladih o važnosti aktivnog uključivanja u društveni život grada • Broj sufinanciranih aktivnosti sportskih klubova i udruga
Financiranje:	Grad Križevci, Koprivničko-križevačka županija, resorna ministarstva i dr. izvori financiranja
Vremenski okvir:	kontinuirano
Aktivnost 5.8.	Pružanje podrške u osnivanju ženskog nogometnog kluba
Opis aktivnosti	<ul style="list-style-type: none"> • osnivanja ženske sekcije unutar Nogometnog kluba Radnik Križevci • provesti anketu o interesu među djevojčicama u osnovnim školama s područja Grada Križevaca i okolnih općina
Nositelj:	Grad Križevci
Suradnici:	NK Radnik Križevci, Dječje vijeće Grada Križevaca, osnovne škole s područja Križevaca
Pokazatelj provedbe:	<ul style="list-style-type: none"> • oformljena ženska selekcija unutar NK Radnik Križevci
Financiranje:	Grad Križevci
Vremenski okvir:	2024.
Aktivnost 5.8.	Poticanje interesa kod mladih za znanost, istraživanje i razvoj kroz programe sudjelovanja na znanstveno-istraživačkim projektima

Opis aktivnosti	<ul style="list-style-type: none"> • sufinanciranje projekata u znanstveno-istraživačkom području • sufinanciranje rada Kozmološkog instituta u Križevcima • sufinanciranje rada HAZU u Križevcima
Nositelj:	Grad Križevci
Suradnici:	Organizacije civilnog društva, HAZU
Pokazatelj provedbe:	<ul style="list-style-type: none"> • broj sufinanciranih i provedenih projekata u znanstveno-istraživačkom području
Financiranje:	Grad Križevci, Koprivničko-križevačka županija i dr. izvori financiranja
Vremenski okvir:	2024.

6. ZDRAVLJE MLADIH I SOCIJALNA UKLJUČENOST

Aktivnost 6.1.	Provođenje kampanja o mentalnom zdravlju mladih, zdravstvenoj zaštiti i reproduktivnom zdravlju
Opis aktivnosti	<ul style="list-style-type: none"> • Organiziranje edukacije od strane ovlaštenih osoba u osnovnim i srednjim školama o mentalnom zdravlju, zdravstvenoj zaštiti i reproduktivnom zdravlju • Educiranje nastavnika za prepoznavanje potencijalnih poteškoća s ovisnostima te o načinu pravilnog postupanja u tom slučaju • Povećana edukacija učenika i studenata po pitanju ovisnosti od strane psihologa, koristeći adekvatna didaktička sredstva za efektivno postizanje cilja edukacije • Uvođenje veće redukcije prodaje alkohola
Nositelj:	Grad Križevci, Vijeće za prevenciju Grada Križevaca
Suradnici:	Osnovne i srednje škole, Policijska postaja Križevci, Zavod za javno zdravstvo Koprivničko-križevačke županije, Dom zdravlja Koprivničko-križevačke županije
Pokazatelj provedbe:	<ul style="list-style-type: none"> • Smanjenje ovisnosti među mladima • UsAktivnostvanje mladih prema zdravom načinu života
Financiranje:	Grad Križevci, Koprivničko-križevačka županija, resorno ministarstvo i dr. izvori financiranja
Vremenski okvir:	2024.

Aktivnost 6.2.	Jačanje međusektorske suradnje u području zdravlja i socijalne skrbi
Opis aktivnosti	<ul style="list-style-type: none"> • potpora programima i djelovanju organizacija iz područja zdravstva
Nositelj:	Grad Križevci
Suradnici:	Organizacije civilnog društva
Pokazatelj provedbe:	<ul style="list-style-type: none"> • broj dodijeljenih potpora
Financiranje:	Grad Križevci
Vremenski okvir:	kontinuirano
Aktivnost 6.3.	Osiguranje poticajne naknade za liječnike specijaliste
Opis aktivnosti	<ul style="list-style-type: none"> • dodjela potpore doktoru medicine specijalista pedijatrije i doktoru medicine specijalista ginekologije i opstetricije
Nositelj:	Grad Križevci
Suradnici:	Dom zdravlja Koprivničko-križevačke županije
Pokazatelj provedbe:	<ul style="list-style-type: none"> • broj dodijeljenih potpora liječnicima
Financiranje:	Grad Križevci
Vremenski okvir:	2024
Aktivnost 6.7.	Omogućavanje nesmetanog pristupa i kretanja mladim osobama s invaliditetom, osobito u području pristupa mjestima zaposlenja, obrazovanja i drugim područjima socijalnog osnaživanja i integracije
Opis aktivnosti	<ul style="list-style-type: none"> • arhitektonski prilagoditi prostore osobama s invaliditetom
Nositelj:	Grad Križevci
Suradnici:	Obrazovne institucije s područja Grada Križevaca, ustanove u kulturi s područja Križevaca
Pokazatelj provedbe:	<ul style="list-style-type: none"> • broj prilagođenih prostora
Financiranje:	Grad Križevci
Vremenski okvir:	kontinuirano

Aktivnost 6.8.	Pružanje potpore organizacijama civilnog društva i ustanovama u provedbi aktivnosti usmjerenih na osnaživanje mladih i povećanje socijalne uključenosti
Opis aktivnosti	<ul style="list-style-type: none"> osigurati financijska sredstva za provedbu projekata za osnaživanje mladih i povećanje socijalne uključenosti
Nositelj:	Grad Križevci
Suradnici:	Obrazovne institucije s područja Grada Križevaca, organizacije civilnog društva
Pokazatelj provedbe:	<ul style="list-style-type: none"> broj dodijeljenih potpora organizacijama civilnih društava i ustanova
Financiranje:	Grad Križevci
Vremenski okvir:	kontinuirano

58. Na temelju članka 65. Zakona o poljoprivrednom zemljištu ("Narodne novine", broj 20/18, 115/18, 98/19 i 57/22), članka 18. Statuta Grada Križevaca (Službeni vjesnik Grada Križevaca“, broj 4/09, 1/13, 1/16, 1/18 i 3/18 – pročišćeni tekst, 3/20, 1/21 i 1/22), na prijedlog Povjerenstva za zakup i prodaju poljoprivrednog zemljišta u vlasništvu Republike Hrvatske za Grad Križevci, Gradsko vijeće Grada Križevaca na 21. sjednici održanoj 26. lipnja 2024. godine, donijelo je

Odluku o izboru najpovoljnije ponude za prodaju poljoprivrednog zemljišta u vlasništvu Republike Hrvatske na području Grada Križevaca za k.o. Apatovec, Carevdar, Cubinec, Dijankovec, Dubovec, Glogovnica, Kloštar Vojakovački, Marinovec, Osijek Vojakovački i Vojakovac

I.

Odlukom o izboru najpovoljnije ponude za prodaju poljoprivrednog zemljišta u vlasništvu Republike Hrvatske na području Grada Križevaca (u daljnjem tekstu: Odluka) prihvaćaju se najpovoljnije ponude za prodaju poljoprivrednog zemljišta u vlasništvu Republike Hrvatske na području Grada Križevaca koje su pristigle na Javni natječaj za prodaju poljoprivrednog zemljišta u vlasništvu Republike Hrvatske na području Grada Križevaca KLASA: 320-02/23-01/0022, URBROJ: 2137-2-04/1-23-7 od 22. studenog 2023. godine, objavljen na oglasnoj ploči i mrežnoj stranici Grada Križevaca 19. prosinca 2023. godine, kako slijedi:

Tabelarni prikaz najpovoljnijih ponuditelja s ponuđenim cijenama

R.br.	Prezime i ime	OIB	Mjesto	Adresa	K.č.br.	Kat. općina	Kultura	Površina m ²	Početna cijena €	Postignuta cijena €
1	2	3	4	5	6	7	8	9	10	11
1.	PAVLEKOVIĆ TIHOMIR	6372814803 1	APATOVEC	APATOVEC-CARINE 68	243	Apatovec	livada	1286,00	64,30	100,00
2.	PAVLEKOVIĆ TIHOMIR	6372814803 1	APATOVEC	APATOVEC-CARINE 68	3243	Apatovec	oranica	993,00	49,65	80,00
3.	PAVLEKOVIĆ TIHOMIR	6372814803 1	APATOVEC	APATOVEC-CARINE 68	3279	Apatovec	livada	735,00	36,75	80,00
4.	PAVLEKOVIĆ TIHOMIR	6372814803 1	APATOVEC	APATOVEC-CARINE 68	3839	Apatovec	oranica	1644,00	82,20	150,00
5.	PAVLEKOVIĆ TIHOMIR	6372814803 1	APATOVEC	APATOVEC-CARINE 68	4530	Apatovec	livada	848,00	42,40	80,00
6.	PAVLEKOVIĆ TIHOMIR	6372814803 1	APATOVEC	APATOVEC-CARINE 68	5059	Apatovec	pašnjak	386,00	19,30	80,00

7.	PAVLEKOVIĆ TIHOMIR	6372814803 1	APATOVEC	APATOVEC-CARINE 68	5774	Apatovec	oranica	3033,00	151,65	300,00
8.	PAVLEKOVIĆ TIHOMIR	6372814803 1	APATOVEC	APATOVEC-CARINE 68	5830	Apatovec	oranica	2612,00	130,60	260,00
9.	REMUŠ DARKO	1136281646 6	SV.I.ŽABNO	ČVRSTEC - RAĐE 2	146	Carevdar	oranica	4586,00	2.293,00	3.100,00
10.	ŠČRBAK IVAN	9185885862 0	MAJUREC	MAJUREC 17	1620/1	Carevdar	oranica	2003,00	1.001,50	1.010,00
11.	ŠČRBAK IVAN	9185885862 0	MAJUREC	MAJUREC 17	1620/2	Carevdar	oranica	2003,00	1.001,50	1.010,00
12.	ŠČRBAK IVAN	9185885862 0	MAJUREC	MAJUREC 17	1620/3	Carevdar	oranica	385,00	192,50	195,00
13.	ŠČRBAK IVAN	9185885862 0	MAJUREC	MAJUREC 17	1620/4	Carevdar	oranica	385,00	192,50	195,00
14.	PLAČKO KRUNOSLAV	3825841421 8	HRVATSKI LESKOVAC	BEDEKOVA 79	1653	Carevdar	oranica	1892,00	946,00	1.307,00
15.	PLAČKO KRUNOSLAV	3825841421 8	HRVATSKI LESKOVAC	BEDEKOVA 79	1655/1	Carevdar	oranica	3762,00	1.881,00	2.601,00
16.	BUGARIN ĐURO	5151786433 9	SV.I.ŽABNO	TREMA, GRUBIŠEVO 5	1804/1	Carevdar	oranica	1949,00	974,50	1.020,00
17.	BUGARIN ĐURO	5151786433 9	SV.I.ŽABNO	TREMA, GRUBIŠEVO 5	1804/2	Carevdar	oranica	1896,00	948,00	1.000,00
18.	BUGARIN ĐURO	5151786433 9	SV.I.ŽABNO	TREMA, GRUBIŠEVO 5	1805	Carevdar	oranica	3611,00	1.805,50	1.850,00
19.	BUGARIN ĐURO	5151786433 9	SV.I.ŽABNO	TREMA, GRUBIŠEVO 5	1807	Carevdar	oranica	3453,00	1.726,50	1.770,00
20.	BUGARIN ĐURO	5151786433 9	SV.I.ŽABNO	TREMA, GRUBIŠEVO 5	1808	Carevdar	oranica	1173,00	586,50	630,00

21.	BUGARIN ĐURO	5151786433 9	SV.I.ŽABNO	TREMA, GRUBIŠEVO 5	1809/1	Carevdar	oranica	428,00	214,00	265,00
22.	BUGARIN ĐURO	5151786433 9	SV.I.ŽABNO	TREMA, GRUBIŠEVO 5	1809/2	Carevdar	oranica	385,00	192,50	240,00
23.	BUGARIN ĐURO	5151786433 9	SV.I.ŽABNO	TREMA, GRUBIŠEVO 5	1810/1	Carevdar	oranica	1331,00	665,50	720,00
24.	BUGARIN ĐURO	5151786433 9	SV.I.ŽABNO	TREMA, GRUBIŠEVO 5	1810/2	Carevdar	oranica	1205,00	602,50	650,00
25.	REMUŠ DARKO	1136281646 6	SV.I.ŽABNO	ČVRSTEC - RAĐE 2	429	Carevdar	oranica	4949,00	2.474,50	2.484,50
26.	REMUŠ DARKO	1136281646 6	SV.I.ŽABNO	ČVRSTEC - RAĐE 2	435	Carevdar	livada	2392,00	1.196,00	1.197,00
27.	REMUŠ DARKO	1136281646 6	SV.I.ŽABNO	ČVRSTEC - RAĐE 2	445/1	Carevdar	livada	3127,00	1.563,50	1.564,50
28.	REMUŠ DARKO	1136281646 6	SV.I.ŽABNO	ČVRSTEC - RAĐE 2	445/1	Carevdar	oranica	2520,00	1.260,00	1.362,00
29.	REMUŠ DARKO	1136281646 6	SV.I.ŽABNO	ČVRSTEC - RAĐE 2	445/2	Carevdar	oranica	1936,00	968,00	1.070,00
30.	REMUŠ DARKO	1136281646 6	SV.I.ŽABNO	ČVRSTEC - RAĐE 2	445/2	Carevdar	livada	2880,00	1.440,00	1.542,00
31.	LEVANIĆ STJEPAN	0514686588 6	KRIŽEVCI	POLJANA KRIŽEVAČKA 47	447	Cubinec	oranica	5568,00	3.507,84	3.623,13
32.	LEVANIĆ STJEPAN	0514686588 6	KRIŽEVCI	POLJANA KRIŽEVAČKA 47	448/1	Cubinec	oranica	842,00	572,56	573,00
33.	LEVANIĆ STJEPAN	0514686588 6	KRIŽEVCI	POLJANA KRIŽEVAČKA 47	449	Cubinec	oranica	2208,00	1.501,44	1.502,00
34.	PIŠKORIĆ MARIN	9062260895 0	TREMA	TREMA-OSUĐEVO 69	1538/1 4	Dijankovec	oranica	2350,00	705,00	706,00

35.	PIŠKORIĆ MARIN	9062260895 0	TREMA	TREMA-OSUĐEVO 69	1538/8	Dijankovec	oranica	2850,00	855,00	856,00
36.	PIŠKORIĆ MARIN	9062260895 0	TREMA	TREMA-OSUĐEVO 69	1538/9	Dijankovec	oranica	2240,00	672,00	673,00
37.	ŠIRJAN JELENA	6486404666 5	IVANIĆ GRAD	ŽUTIČKA ULICA 44	1671/1	Dubovec	oranica	2532,00	1.873,68	1.967,36
38.	ŠIRJAN JELENA	6486404666 5	IVANIĆ GRAD	ŽUTIČKA ULICA 44	1671/1 2	Dubovec	oranica	1431,00	1.058,94	1.164,83
39.	ŠIRJAN JELENA	6486404666 5	IVANIĆ GRAD	ŽUTIČKA ULICA 44	1671/1 3	Dubovec	oranica	3708,00	2.743,92	3.018,31
40.	ŠIRJAN JELENA	6486404666 5	IVANIĆ GRAD	ŽUTIČKA ULICA 44	1671/1 6	Dubovec	oranica	3665,00	2.712,10	2.983,31
41.	ŠIRJAN JELENA	6486404666 5	IVANIĆ GRAD	ŽUTIČKA ULICA 44	1671/1 7	Dubovec	oranica	3615,00	2.675,10	2.942,61
42.	ŠIRJAN JELENA	6486404666 5	IVANIĆ GRAD	ŽUTIČKA ULICA 44	1671/1 9	Dubovec	oranica	3615,00	2.675,10	2.942,61
43.	ŠIRJAN JELENA	6486404666 5	IVANIĆ GRAD	ŽUTIČKA ULICA 44	1671/2 1	Dubovec	oranica	2859,00	2.115,66	2.327,23
44.	ŠIRJAN JELENA	6486404666 5	IVANIĆ GRAD	ŽUTIČKA ULICA 44	1671/2 2	Dubovec	oranica	1424,00	1.053,66	1.159,14
45.	ŠIRJAN JELENA	6486404666 5	IVANIĆ GRAD	ŽUTIČKA ULICA 44	1671/2 7	Dubovec	oranica	3586,00	2.653,64	2.919,00
46.	ŠIRJAN JELENA	6486404666 5	IVANIĆ GRAD	ŽUTIČKA ULICA 44	1671/2 8	Dubovec	oranica	3600,00	2.664,00	2.930,40
47.	ŠIRJAN JELENA	6486404666 5	IVANIĆ GRAD	ŽUTIČKA ULICA 44	1671/3 4	Dubovec	oranica	2859,00	2.115,66	2.327,23
48.	ŠIRJAN JELENA	6486404666 5	IVANIĆ GRAD	ŽUTIČKA ULICA 44	1671/3 5	Dubovec	oranica	2867,00	15.985,04	2.333,74

49.	ŠIRJAN JELENA	6486404666 5	IVANIĆ GRAD	ŽUTIČKA ULICA 44	1671/4 8	Dubovec	oranica	2532,00	1.873,68	1.967,36
50.	ŠIRJAN JELENA	6486404666 5	IVANIĆ GRAD	ŽUTIČKA ULICA 44	1671/5 1	Dubovec	oranica	2532,00	1.873,68	2.061,05
51.	PAVLEKOVIĆ TIHOMIR	6372814803 1	APATOVEC	APATOVEC-CARINE 68	581/1	Glogovnica	oranica	590,00	70,80	140,00
52.	KESEK NIKOLA	0353236632 5	SV.I.ŽABNO	RAŠČANI 23	105/3	Kloštar Vojakovački	oranica	3910,00	1.251,20	1.260,00
53.	KESEK NIKOLA	0353236632 5	SV.I.ŽABNO	RAŠČANI 23	106/1	Kloštar Vojakovački	oranica	2194,00	702,08	710,00
54.	KESEK NIKOLA	0353236632 5	SV.I.ŽABNO	RAŠČANI 23	861/2	Kloštar Vojakovački	livada	2421,00	774,72	880,00
55.	KESEK NIKOLA	0353236632 5	RAŠČANI	RAŠČANI 23	935	Kloštar Vojakovački	oranica	2111,00	675,52	900,00
56.	KONJAČIĆ VALENT	5092349950 9	MARINOVEC	MARINOVEC 45	2446/2	Marinovec	livada	452,00	158,20	226,00
57.	SUČIĆ JOSIP	9803721179 5	OSIJEK VOJAKOVAČKI	OSIJEK VOJAKOVAČKI- HABDIJE 13	1010	Osijek Vojakovački	vinograd	406,00	89,32	90,00
58.	SUČIĆ JOSIP	9803721179 5	OSIJEK VOJAKOVAČKI	OSIJEK VOJAKOVAČKI- HABDIJE 13	873	Osijek Vojakovački	livada	701,00	154,22	155,00
59.	RAKIĆ KATICA	2711621492 5	ČABRAJI	ČABRAJI 44	1138	Vojakovac	pašnjak	447,00	250,32	260,00
60.	RAKIĆ KATICA	2711621492 5	ČABRAJI	ČABRAJI 44	1193	Vojakovac	livada	563,00	315,28	340,00
61.	AGRO-VET d.o.o.	2251196346 6	KRIŽEVCI	ULICA ALBERTA ŠTRIGE 7	1872	Vojakovac	oranica	5871,00	1.115,49	1.761,30

62.	AGRO-VET d.o.o.	2251196346 6	KRIŽEVCI	ULICA ALBERTA ŠTRIGE 7	1876	Vojakovac	livada	1367,00	765,52	820,20
63.	AGRO-VET d.o.o.	2251196346 6	KRIŽEVCI	ULICA ALBERTA ŠTRIGE 7	1877	Vojakovac	oranica	1943,00	1.088,08	1.165,80
64.	AGRO-VET d.o.o.	2251196346 6	KRIŽEVCI	ULICA ALBERTA ŠTRIGE 7	1879	Vojakovac	oranica	1076,00	602,56	753,20
65.	AGRO-VET d.o.o.	2251196346 6	KRIŽEVCI	ULICA ALBERTA ŠTRIGE 7	1880	Vojakovac	oranica	1979,00	1.108,24	1.187,40
66.	AGRO-VET d.o.o.	2251196346 6	KRIŽEVCI	ULICA ALBERTA ŠTRIGE 7	1881	Vojakovac	oranica	376,00	210,56	225,60
67.	AGRO-VET d.o.o.	2251196346 6	KRIŽEVCI	ULICA ALBERTA ŠTRIGE 7	1882	Vojakovac	livada	336,00	188,16	201,60
68.	AGRO-VET d.o.o.	2251196346 6	KRIŽEVCI	ULICA ALBERTA ŠTRIGE 7	1883	Vojakovac	livada	328,00	183,68	196,80
69.	AGRO-VET d.o.o.	2251196346 6	KRIŽEVCI	ULICA ALBERTA ŠTRIGE 7	1884	Vojakovac	oranica	312,00	174,72	187,20
70.	AGRO-VET d.o.o.	2251196346 6	KRIŽEVCI	ULICA ALBERTA ŠTRIGE 7	1885	Vojakovac	oranica	672,00	376,32	403,20
71.	AGRO-VET d.o.o.	2251196346 6	KRIŽEVCI	ULICA ALBERTA ŠTRIGE 7	1886	Vojakovac	livada	592,00	331,52	355,20
72.	AGRO-VET d.o.o.	2251196346 6	KRIŽEVCI	ULICA ALBERTA ŠTRIGE 7	1887	Vojakovac	oranica	2547,00	1.426,32	1.528,20
73.	PLAČKO KRUNOSLAV	3825841421 8	HRVATSKI LESKOVAC	BEDEKOVA 79	4047	Vojakovac	oranica	2499,00	1.399,44	2.252,00
74.	PLAČKO KRUNOSLAV	3825841421 8	HRVATSKI LESKOVAC	BEDEKOVA 79	4168	Vojakovac	livada	40,00	22,40	36,00
75.	PLAČKO KRUNOSLAV	3825841421 8	HRVATSKI LESKOVAC	BEDEKOVA 79	4169	Vojakovac	livada	144,00	80,64	131,00

76.	PLAČKO KRUNOSLAV	3825841421 8	HRVATSKI LESKOVAC	BEDEKOVA 79	4181/1	Vojakovac	pašnjak	671,00	375,76	604,00
77.	PLAČKO KRUNOSLAV	3825841421 8	HRVATSKI LESKOVAC	BEDEKOVA 79	4182/1	Vojakovac	livada	330,00	184,80	301,00
78.	PLAČKO KRUNOSLAV	3825841421 8	HRVATSKI LESKOVAC	BEDEKOVA 79	4220/1	Vojakovac	livada	732,00	409,92	662,00
79.	PLAČKO KRUNOSLAV	3825841421 8	HRVATSKI LESKOVAC	BEDEKOVA 79	4254	Vojakovac	oranica	5992,00	1.138,48	2.252,00
80.	SUŠNIĆ MATIJA	6752727320 6	KRIŽEVCI	UL. V.KOROSKENYA 7	4295	Vojakovac	livada	1517,00	849,52	870,00
81.	SUŠNIĆ MATIJA	6752727320 6	KRIŽEVCI	UL. V.KOROSKENYA 7	4300	Vojakovac	livada	1321,00	739,76	760,00
82.	PLAČKO KRUNOSLAV	3825841421 8	HRVATSKI LESKOVAC	BEDEKOVA 79	4323/1	Vojakovac	oranica	2732,00	1.529,92	2.002,00
83.	PLAČKO KRUNOSLAV	3825841421 8	HRVATSKI LESKOVAC	BEDEKOVA 79	4326	Vojakovac	oranica	1986,00	1.112,16	1.453,00
84.	PLAČKO KRUNOSLAV	3825841421 8	HRVATSKI LESKOVAC	BEDEKOVA 79	4329	Vojakovac	oranica	2033,00	1.138,48	1.405,00
85.	PLAČKO KRUNOSLAV	3825841421 8	HRVATSKI LESKOVAC	BEDEKOVA 79	4369	Vojakovac	oranica	804,00	450,24	566,00
86.	FAJS D.O.O.	8711964641 2	KRIŽEVCI	PAŠKA ULICA 16	4536	Vojakovac	oranica	14673,00	2.787,87	2.800,00
87.	REMUŠ DARKO	1136281646 6	SV.I.ŽABNO	ČVRSTEC - RAĐE 2	4558	Vojakovac	oranica	3328,00	1.863,68	1.864,68
88.	REMUŠ DARKO	1136281646 6	SV.I.ŽABNO	ČVRSTEC - RAĐE 2	4561	Vojakovac	oranica	1612,00	902,72	903,72
89.	REMUŠ DARKO	1136281646 6	SV.I.ŽABNO	ČVRSTEC - RAĐE 2	4562	Vojakovac	pašnjak	1482,00	829,92	830,92

90.	HUBZIN MIROSLAV	9839422897 7	ČABRAJI	ČABRAJI 41	5256/1	Vojakovac	livada	1317,00	737,52	915,00
91.	HUBZIN MIROSLAV	9839422897 7	ČABRAJI	ČABRAJI 41	5257/2	Vojakovac	livada	1480,00	828,80	829,00
92.	KONJAČIĆ ĐURO	2281597833 0	MARINOVEC	MARINOVEC 32	5394	Vojakovac	oranica	816,00	456,96	460,00
93.	KONJAČIĆ ĐURO	2281597833 0	MARINOVEC	MARINOVEC 32	5529	Vojakovac	oranica	1656,00	927,36	930,00
94.	BUGARIN ĐURO	5151786433 9	SV.I.ŽABNO	TREMA, GRUBIŠEVO 5	7085	Vojakovac	oranica	935,00	523,60	570,00
95.	BUGARIN ĐURO	5151786433 9	SV.I.ŽABNO	TREMA, GRUBIŠEVO 5	7086	Vojakovac	oranica	1529,00	856,24	900,00
96.	REMUŠ DARKO	1136281646 6	SV.I.ŽABNO	ČVRSTEC - RAĐE 2	7423/2	Vojakovac	livada	1019,00	570,64	571,64
97.	REMUŠ DARKO	1136281646 6	SV.I.ŽABNO	ČVRSTEC - RAĐE 2	7424/2	Vojakovac	oranica	1789,00	1.001,84	1.002,84
98.	KONJAČIĆ ĐURO	2281597833 0	MARINOVEC	MARINOVEC 32	7505/1	Vojakovac	livada	3909,00	2.189,04	2.189,04
99.	PIŠKORIĆ MARIN	9062260895 0	TREMA	TREMA-OSUĐEVO 69	7505/2	Vojakovac	livada	703,00	393,68	394,00
100.	KONJAČIĆ ĐURO	2281597833 0	MARINOVEC	MARINOVEC 32	7506	Vojakovac	livada	4436,00	2.484,16	2.484,16

II.

Kupoprodajnu cijena za prodaju poljoprivrednog zemljišta najpovoljniji ponuditelj iz točke I. ove Odluke plaća jednokratno u roku 30 dana od dana sklapanja ugovora o prodaji.

III.

Na ovu Odluku dobivena je prethodna suglasnost Ministarstva poljoprivrede KLASA: 320-02/23-06/162, URBROJ: 525-06/182-24-5 od 15. travnja 2024. godine.

Nakon sastavljanja nacrtu ugovora o prodaji na koji je nadležno županijsko državno odvjetništvo dalo prethodno mišljenje o pravnoj valjanosti, gradonačelnik Grada Križevaca i najpovoljniji ponuditelj sklapaju ugovor o prodaji.

Na osnovi sklopljenog ugovora o prodaji poljoprivrednog zemljišta, kupca uvodi u posjed Povjerenstvo za uvođenje u posjed u roku od 30 dana od dana sklapanja ugovora.

IV.

Protiv ove Odluke nije dopuštena žalba, niti se može pokrenuti upravni spor. Sudionici javnog natječaja koji smatraju da su povrijeđena pravila javnog natječaja ili iz drugih zakonom predviđenih razloga mogu pred sudom pobijati ugovor o prodaji sklopljen s trećom osobom.

V.

Ova Odluka objavit će su u „Službenom vjesniku Grada Križevaca“ i na mrežnoj stranici Grada Križevaca <https://www.krizevci.hr>, a stupa na snagu prvog dana od dana objave u „Službenom vjesniku Grada Križevaca“.

KLASA:320-02/23-01/0022

URBROJ:2137-2-04/1-24-60

PREDSJEDNIK

Igor Frbežar

59. Na temelju članka 143. Zakona o odgoju i obrazovanju u osnovnoj i srednjoj školi („Narodne novine“, broj 87/08, 86/09, 92/10, 105/10, 90/11, 5/12, 16/12, 86/12, 126/12, 94/13, 152/14, 7/17, 68/18, 98/19, 64/20, 151/22, 155/23 i 156/23), članka 4. stavak 1. i članka 7. stavak 2. Uredbe o načinu financiranja decentraliziranih funkcija te izračuna iznosa pomoći izravnjanja za decentralizirane funkcije jedinica lokalne i područne (regionalne) samouprave za 2024. godinu („Narodne novine“, broj 10/24), točke V. Odluke o kriterijima i mjerilima za utvrđivanje bilančnih prava za financiranje minimalnog financijskog standarda javnih potreba osnovnog školstva u 2024. godini („Narodne novine“, broj 10/24), članka 53. stavka 1. Zakona o proračunu („Narodne novine“, broj 144/21) te na temelju članka 18. Statuta Grada Križevaca („Službeni vjesnik Grada Križevaca“, broj 4/09, 1/13, 1/16, 1/18, 3/18 – pročišćeni tekst, 3/20, 1/21 i 3/22) Gradsko vijeće Grada Križevaca na 21. sjednici održanoj 26. lipnja 2024. godine, donosi

Odluku o kriterijima, mjerilima i načinu financiranja decentraliziranih funkcija osnovnih škola u 2024. godini, nad kojima osnivačka prava ima Grad Križevci

Članak 1.

Ovom Odlukom utvrđuju se kriteriji, mjerila i načini financiranja decentraliziranih funkcija osnovnog školstva na području Grada Križevaca u 2024. godini i to za: Osnovnu školu Ljudevita Modeca, Osnovnu školu „Vladimir Nazor“, Glazbenu školu Alberta Štrige i Centar za odgoj, obrazovanje i rehabilitaciju.

U Proračunu Grada Križevaca osiguravaju se sredstva za sljedeće rashode:

a) materijalne i financijske rashode u ukupnom iznosu od 541.172,00 eura:

- OŠ Ljudevita Modeca 307.065,00 eura;
- OŠ „Vladimir Nazor“ 170.910,00 eura;
- GŠ Alberta Štrige 36.850,00 eura;
- COOR 26.347,00 eura.

b) rashode za materijal, dijelove i usluge tekućeg i investicijskog održavanja i intelektualne usluge u ukupnom iznosu od 64.048,00 eura:

- OŠ Ljudevita Modeca 31.862,00 eura;
- OŠ „Vladimir Nazor“ 23.900,00 eura;
- GŠ Alberta Štrige 700,00 eura;
- COOR 7.586,00 eura.

Ukupno a) + b) 605.220,00 eura.

c) rashode za nabavu proizvedene dugotrajne imovine i dodatna ulaganja na nefinancijskoj imovini u ukupnom iznosu od 114.736,00 eura:

- OŠ Ljudevita Modeca 38.890,00 eura;
- OŠ „Vladimir Nazor“ 38.736,00 eura;
- GŠ Alberta Štrige 29.966,00 eura;

- COOR 7.144,00 eura.

Ukupno a) + b) + c) 719.956,00 eura.

Članak 2.

Neiskorištena sredstva u 2023. godini prenose se u tekuću 2024. proračunsku godinu za namjene utvrđene Odlukom o kriterijima, mjerilima i načinu financiranja decentraliziranih funkcija osnovnih škola u 2023. godini, nad kojima osnivačka prava ima Grad Križevci KLASA: 602-01/23-01/0008 URBROJ: 2137-2-02/1-23-1 od 19. lipnja 2023., Planom rashoda za materijal, dijelove i usluge tekućeg i investicijskog održavanja i intelektualne usluge osnovnih škola nad kojima osnivačka prava ima Grad Križevci za 2023. godinu KLASA: 602-01/23-01/0008 URBROJ: 2137-2-02/1-23-2 od 19. lipnja 2023. i Planom rashoda za nabavu proizvedene dugotrajne imovine i dodatna ulaganja u 2023. godini na nefinancijskoj imovini osnovnih škola, nad kojima osnivačka prava ima Grad Križevci KLASA: 602-01/23-01/0008 URBROJ: 2137-2-02/1-23-2 od 19. lipnja 2023., u sljedećim iznosima:

1. Osnovna škola Ljudevita Modeca iznos od 2.643,27 eura,
2. Osnovna škola „Vladimir Nazor“ Križevci iznos od 186,99 eura i
3. Centar za odgoj, obrazovanje i rehabilitaciju Križevci iznos od 1.190,04 eura.

KRITERIJI I MJERILA

Članak 3.

Rashodi iz članka 1. ove Odluke financiraju se prema:

- kriteriju stvarnog rashoda za troškove energenata i troškove prijevoza učenika;
- kriteriju broja učenika, broja razrednih odjela, broja osnovnih i područnih škola, za financiranje tekućih troškova i troškova tekućeg i investicijskog održavanja.

Članak 4.

Prema kriteriju stvarnog rashoda financiraju se sljedeći ostali troškovi škola:

- energenti za zagrijavanje, rasvjetu i pogon škole;
- prijevoz učenika sukladno članku 69. Zakona o odgoju i obrazovanju u osnovnoj i srednjoj školi radi osiguranja nesmetanog održavanja školskog programa.

Energenti

Članak 5.

Rashodi za energente koje škola koristi za grijanje, pogon školskih postrojenja i rasvjetu škola iskazuje na tablici ENERGENTI koju dostavlja Upravnom odjelu za odgoj, obrazovanje, kulturu, sport, socijalnu skrb, nacionalne manjine i turizam (u

daljnjem tekstu: Upravni odjel) u roku od dva dana od zaprimanja računa dobavljača za isporučene energente.

Škola je dužna planirati i voditi evidenciju o utrošenim količinama energenata po vrstama.

Škola rashode za energente plaća izravno dobavljačima i to odmah po primitku sredstava od strane Grada.

Prijevoz učenika

Članak 6.

Rashode za prijevoz učenika Grad isplaćuje, nakon odobrenja Upravnog odjela, dobavljačima sukladno vjerodostojnoj dokumentaciji koju je škola dostavila Upravnom odjelu.

Članak 7.

Prema kriteriju broja učenika, broja razrednih odjela, broja osnovnih i područnih škola financiraju se sljedeći opći troškovi:

- uredski materijal, materijal za nastavu i pedagoška dokumentacija;
- komunalne usluge i naknade;
- usluge telekomunikacija i pošte (telefonski i internetski troškovi, te poštarina);
- pedagoška i druga obvezatna periodika, časopisi prema uputi Ministarstva znanosti i obrazovanja (u daljnjem tekstu: Ministarstvo);
- nabava pribora za izvođenje nastavnih planova i programa, nabava sitnog inventara i sredstava zaštite na radu;
- materijal za čišćenje;
- odvoz smeća i korištenje kanalizacije;
- utrošak vode i propisane vodne naknade;
- materijal za tekuće održavanje zgrada, sredstava rada i opreme;
- sredstva za zaštitu na radu;
- seminari, stručna literatura i časopisi;
- bankarske usluge i zatezne kamate, te usluge FINA-e;
- intelektualne usluge, usluge studentskih servisa;
- reprezentacija;
- dnevnicke i troškovi putovanja na službenom putu;
- stručno usavršavanje prema programu Ministarstva;
- povećani troškovi za korištenje računalne opreme i to održavanje softvera, potrošni materijal i sl.;
- nužne staklarske usluge;
- čuvanje objekata;
- korištenje vlastitog prijevoza sredstava (registracija, servisi, benzin i dr.);
- osiguranje imovine;
- ostali tekući izdaci koji su nužni za ostvarivanje nastavnog plana i programa škole te sljedeći ostali troškovi škola:
- otklanjanje nedostataka utvrđenih po ovlaštenim pravnim osobama i upravnim tijelima

(inspekcijski nalazi) kao i troškovi za redovite propisane kontrole instalacija i postrojenja čije ne otklanjanje ugrožava sigurnost učenika i škole (-ispitivanje hidrantske mreže-periodični pregled i kontrolno ispitivanje te servisiranje vatrogasnih aparata-ispitivanje aparata i oruđa s povećanim opasnostima-pregled ispravnosti kotlovnica i ostalih sustava centralnog grijanja prije početka sezone grijanja-ispitivanje električnih instalacija-ispitivanje gromobrantskih instalacija);

- izrada procjena opasnosti i odgovarajućih planova prema propisima kojima se regulira zaštita na radu i zaštita od požara;
- zdravstveni pregledi zaposlenika škole.

Mjerila za financiranje općih troškova iz stavka 1. ove točke su stvarni troškovi uz suglasnost Upravnog odjela, a u okviru sredstava osiguranih ovom Odlukom.

Tekuće i investicijsko održavanje

Članak 8.

Tekuće i investicijsko održavanje škola odnosi se na popravak kvarova koji se ne mogu planirati te održavanje sredstava rada i opreme radi osiguravanja pretpostavki za redovito funkcioniranje škole i to za:

- izvanredne intervencije na elektroinstalacijama;
- izvanredne intervencije na uređajima centralnog grijanja;
- izvanredne intervencije na sanitarnim čvorovima;
- izvanredne intervencije na kanalizaciji;
- izvanredne intervencije na vodovodnoj mreži;
- izvanredne intervencije na krovovima;
- čišćenje dimnjaka;
- servis plamenika, cirkulacijskih pumpi, detektora plina i ostalog u vezi s centralnim grijanjem;
- popravak vanjske stolarije i zidova;
- tekuće održavanje nastavnih sredstava za redovito održavanje nastavnog procesa;
- tekuće održavanje računalne opreme;
- tekuće održavanje sredstava i opreme za potrebe praktične nastave učenika u smislu provedbe propisa o sigurnosti na radu;
- bojanja školskog prostora,
- intelektualne usluge – ugovori o djelu i slično.

Tekuće i investicijsko održavanje osnovnih škola financira se prema potrebama i financijskim planovima škola.

Podnošenje zahtjeva za isplatu, likvidiranje izdataka i izvještavanje

Članak 9.

Čelnik proračunskog korisnika – ravnatelj škole odgovoran je za planiranje i izvršavanje financijskog plana škole, naplatu prihoda i primitaka

iz svoje nadležnosti te uplatu u proračun i evidentiranje u proračunu, preuzimanje obveza, verifikaciju obveza, izdavanje naloga za plaćanje na teret sredstava škole i utvrđivanje prava naplate te za izdavanje naloga za naplatu u korist sredstava škole, zakonitost, svrhovitost, učinkovitost, ekonomičnost i djelotvornost u raspolaganju sredstvima škole.

Škole su obvezne do 10. u mjesecu, za protekli mjesec, dostaviti dokumentirane elektronske zahtjeve za plaćanje putem sustava Riznice Upravnom odjelu za podmirenje obveza za rashode planirane u Proračunu. Upravni odjel provjerava zaprimljene zahtjeve škola te u roku od 3 radna dana od primitka zahtjeva traži dopune dokumentacije od škole koja je podnijela zahtjev ili odobrava zahtjev i elektronski ga dostavlja Upravnom odjelu za gospodarstvo, financije, EU fondove i javnu nabavu.

Do uvođenja elektroničkog potpisa škole su obvezne, pored elektronske dostave, ovjerene zahtjeve i izvješća dostavljati i putem pošte Upravnom odjelu.

Upravni odjel za gospodarstvo, financije, EU fondove i javnu nabavu obavlja isplatu zahtjeva odobrenog od strane Upravnog odjela u skladu s dinamikom priljeva proračunskih prihoda i osiguranih financijskih sredstava.

Rashodi za nabavu proizvedene dugotrajne imovine i dodatna ulaganja na nefinancijskoj imovini izvršavaju se temeljem odredbi točke V. Odluke o kriterijima za utvrđivanje bilančnih prava za financiranje minimalnog financijskog standarda javnih potreba osnovnog školstva u 2024. godini („Narodne novine“, broj 10/24).

Članak 10.

U slučaju da zbog nepravodobnog i nepotpunog dostavljanja likvidiranih rashoda i izdataka Upravnom odjelu od strane škola dolazi do kašnjenja u plaćanjima, svi rashodi i izdaci za eventualne zatezne kamate padaju na teret škola te su ih škole dužne platiti iz vlastitih sredstava.

Članak 11.

Ova Odluka stupa na snagu danom objave u „Službenom vjesniku Grada Križevaca“, a primjenjivat će se u 2024. godini.

KLASA: 602-01/24-01/0009

URBROJ: 2137-2-02/1-24-1

Križevci, 26. lipnja 2024.

PREDSJEDNIK

Igor Frbežar

60. Na temelju članka 143. Zakona o odgoju i obrazovanju u osnovnoj i srednjoj školi („Narodne novine“, broj 87/08, 86/09, 92/10, 105/10, 90/11, 5/12, 16/12, 86/12, 126/12, 94/13, 152/14, 7/17, 68/18, 98/19, 64/20, 151/22, 155/23 i 156/23), točke V. Odluke o kriterijima i mjerilima za utvrđivanje bilančnih prava za financiranje minimalnog financijskog standarda javnih potreba osnovnog školstva u 2024. godini („Narodne novine“, broj 10/24) te na temelju članka 18. Statuta Grada Križevaca („Službeni vjesnik Grada Križevaca“, broj 4/09, 1/13, 1/16, 1/18, 3/18 – pročišćeni tekst, 3/20, 1/21 i 3/22) Gradsko vijeće Grada Križevaca na 21. sjednici održanoj 26. lipnja 2024. godine, donosi

Plan rashoda za nabavu proizvedene dugotrajne imovine i dodatna ulaganja u 2024. godini na nefinancijskoj imovini osnovnih škola, nad kojima osnivačka prava ima Grad Križevci

I.

Ovim Planom rashoda za nabavu proizvedene dugotrajne imovine i dodatna ulaganja na nefinancijskoj imovini osnovnih škola u 2024. godini (u daljnjem tekstu: Plan), nad kojima osnivačka prava ima Grad Križevci, utvrđuju se kapitalni projekti osnovnog školstva koji će se realizirati tijekom 2024. godine.

II.

Ovaj Plan se odnosi na vrstu i opis ulaganja, ukupno planirani iznos potreban za realizaciju svih ulaganja obuhvaćenih projektom od početka do kraja projekta i planirani iznos u 2024. godini kako slijedi:

Red. br.	Škola	Vrsta i opis ulaganja	Iznos
1.	OŠ Ljudevita Modeca Križevci	Račun 42 – Rashodi za nabavu proizvedene dugotrajne imovine: - računalna i računalna oprema, uredski namještaj, ostala uredska oprema, oprema za grijanje, ventilaciju i hlađenje, ostala oprema za održavanje i zaštitu, sportska oprema, uređaji, strojevi, glazbeni instrumenti i oprema, nabava knjiga za Knjižnicu	9.390,00

		Račun 45 – Rashodi za dodatna ulaganja na nefinancijskoj imovini: - zamjena stolarije MŠ, sanacija hodnika i pročelja u PŠ Vojakovac	29.500,00
		Ukupno:	38.890,00
2.	OŠ „Vladimir Nazor“ Križevci	Račun 42 – Rashodi za nabavu proizvedene dugotrajne imovine: - računala i računalna oprema, uredski namještaj i oprema, lektirna djela i knjige za Knjižnicu	14.000,00
		Račun 45 – Rashodi za dodatna ulaganja na nefinancijskoj imovini: - radovi na rekonstrukciji sanitarnih čvorova	24.736,00
		Ukupno:	38.736,00
3.	GŠ Alberta Štrige Križevci	Račun 42 – Rashodi za nabavu proizvedene dugotrajne imovine: - nabava glazbenih instrumenata i opreme	29.966,00
		Račun 45 – Rashodi za dodatna ulaganja na nefinancijskoj imovini:	0,00
		Ukupno:	29.966,00
4.	COOR Križevci	Račun 42 – Rashodi za nabavu proizvedene dugotrajne imovine:	0,00
		Račun 45 – Rashodi za dodatna ulaganja na nefinancijskoj imovini: - dodatna ulaganja na postrojenjima i opremi – cirkulacijska pumpa za kotlovcu	7.144,00
		Ukupno:	7.144,00
		UKUPNO:	114.736,00

III.

Rashodi za nabavu proizvedene dugotrajne imovine i dodatna ulaganja na nefinancijskoj imovini izvršavaju se na temelju Programa javnih potreba u osnovnom obrazovanju na području Grada Križevaca u 2024. Godini („Službeni vjesnik Grada Križevaca“, broj 7/23).

Nabave iz točke 2. Ovog Plana, po iznosima i namjenama, do 26.540,00 za robe i usluge odnosno 66.360,00 eura za radove bez PDV-a u skladu sa Zakonom o javnoj nabavi provode škole u skladu s internim aktom iz članka 15. Zakona o javnoj nabavi, a nabave iznad spomenutog iznosa provodi Upravni odjel za gospodarstvo, financije, EU fondove i javnu nabavu.

Prije pokretanja postupka javne, odnosno jednostavne nabave roba, radova i usluga, škole su dužne prethodno zatražiti pisanu suglasnost Upravnog odjela za odgoj, obrazovanje, kulturu,

sport, socijalnu skrb, nacionalne manjine i turizam Grada Križevaca.

Za nabave koje provode škole sredstva se doznačavaju na temelju dostavljene dokumentacije o provedenom postupku javne nabave, dostavljenih ovjerenih računa o nabavi roba i usluga i ovjerenih (privremenih ili okončanih) situacija za izvršene radove koji su dospjeli ili dospijevaju na plaćanje u tom mjesecu.

IV.

Ovaj Plan primjenjivat će se u 2024. godini i sastavni je dio Odluke o kriterijima, mjerilima i načinu financiranja decentraliziranih funkcija osnovnog školstva u 2024. godini nad kojima osnivačka prava ima Grad Križevci.

KLASA: 602-01/24-01/0009

URBROJ: 2137-2-02/1-24-2

Križevci, 26. lipnja 2024.

PREDSJEDNIK

Igor Frbežar

61. Na temelju članka 143. Zakona o odgoju i obrazovanju u osnovnoj i srednjoj školi („Narodne novine“, broj 87/08, 86/09, 92/10, 105/10, 90/11, 5/12, 16/12, 86/12, 126/12, 94/13, 152/14, 7/17, 68/18, 98/19, 64/20, 151/22, 155/23 i 156/23), točke V. Odluke o kriterijima i mjerilima za utvrđivanje bilančnih prava za financiranje minimalnog financijskog standarda javnih potreba osnovnog školstva u 2024. godini („Narodne novine“, broj 10/24) te na temelju članka 18. Statuta Grada Križevaca („Službeni vjesnik Grada Križevaca“, broj 4/09, 1/13, 1/16, 1/18, 3/18 – pročišćeni tekst, 3/20,

1/21 i 3/22) Gradsko vijeće Grada Križevaca na 21. sjednici održanoj 26. lipnja 2024. godine, donosi

Plan rashoda za materijal, dijelove i usluge tekućeg i investicijskog održavanja i intelektualne usluge osnovnih škola nad kojima osnivačka prava ima Grad Križevci za 2024. godinu

I.

Ovim Planom rashoda za materijal, dijelove i usluge tekućeg i investicijskog održavanja i intelektualne usluge osnovnih škola nad kojima osnivačka prava ima Grad Križevci za 2024. godinu (u daljnjem tekstu: Plan), utvrđuju se materijal, dijelovi i usluge tekućeg i investicijskog održavanja i intelektualne usluge osnovnog školstva koji će se realizirati tijekom 2024. godine.

II.

Sredstva se raspoređuju u skladu sa stvarnim tehničkim stanjem, potrebnim adaptacijama i zamjenama u cilju održavanja ili vraćanja i dovođenja imovine u funkcionalno stanje. Iznos po svakoj školi predstavlja zbroj računa 3224, 3232 i 3237.

R. br.	ŠKOLA	NAMJENA	IZNOS (kn)
1.	OŠ Ljudevita Modeca Križevci	Račun 3224 – Materijal i dijelovi za tekuće i investicijsko održavanje: - materijal i dijelovi za održavanje građevinskih objekata, materijal i dijelovi za održavanje i popravak postrojenja i opreme, ostali materijal i dijelovi za tekuće i investicijsko održavanje	6.000,00
		Račun 3232 – Usluge tekućeg i investicijskog održavanja: - saniranje i popravci na građevinskim objektima MŠ i PŠ, servisiranje aparata, popravci i održavanje opreme, održavanje i popravci sportske dvorane, ispitivanje hidranata, plinskih i električnih instalacija, usluge održavanja službenog vozila	22.000,00
		Račun 3237 – Intelektualne i osobne usluge: - ugovori o djelu i ostale intelektualne usluge, usluge poslovno tehničke suradnje na poslovima zaštite na radu i zaštite od požara	3.862,00
		Ukupno:	31.862,00
2.	OŠ „Vladimir Nazor“ Križevci	Račun 3224 – Materijal i dijelovi za tekuće i investicijsko održavanje: - boje, lakovi, građevinski materijal, dijelovi za kosilice, potrošni dijelovi za alate i strojeve, sanitarni materijal, materijal za popravak ostale opreme	7.000,00
		Račun 3232 – Usluge tekućeg i investicijskog održavanja: - manji građevinski zahvati i hitne građevinske intervencije, intervencije na vodovodnim i plinskim instalacijama, redoviti servisi aparata i opreme, održavanje programa, atesti, servis plinskih plamenika	12.400,00

		Račun 3237 – Intelektualne i osobne usluge: - ugovorno vođenje zaštite na radu i zaštite od požara, vatrodjavanja	4.500,00
		Ukupno:	23.900,00
3.	GŠ Alberta Štrige Križevci	Račun 3224 – Materijal i dijelovi za tekuće i investicijsko održavanje: - održavanje glazbene opreme, žice za tambure, dodaci za flautu	100,00
		Račun 3232 – Usluge tekućeg i investicijskog održavanja: - održavanje postrojenja i opreme	500,00
		Račun 3237 – Intelektualne i osobne usluge: - ugovor o djelu	100,00
		Ukupno:	700,00
4.	COOR Križevci	Račun 3224 – Materijal i dijelovi za tekuće i investicijsko održavanje: - popravke i održavanje zgrade i bojanje zidova - popravci strojeva, namještaja, opreme i sanitarija - potrošni materijal za kombi - popravci ostale opreme (invalidska platforma, perilice, itd)	556,00
		Račun 3232 – Usluge tekućeg i investicijskog održavanja: - popravci instalacija i radovi na školskoj zgradi - atesti, pregledi i servisiranja - servis i pregled kombi vozila - servisiranja i održavanja računala i računalne opreme, fotokopirnih aparata, video nadzor	7.030,00
		Ukupno:	7.586,00
UKUPNO 1. - 4.:			64.048,00

III.

Osnovne škole za servisiranje i popravak opreme te tekuće i investicijsko održavanje zgrada i opreme i intelektualne usluge do visine i namjene u točki II. ovog Plana rješavaju u skladu s odredbama Zakona o javnoj nabavi koje se tiču nabave roba, radova i usluga male vrijednosti i to uvrštavaju u mjesečni financijski plan škole.

Prije pokretanja postupka javne, odnosno jednostavne nabave roba, radova i usluga, škole su dužne prethodno zatražiti pisanu suglasnost Upravnog odjela za odgoj, obrazovanje, kulturu, sport, socijalnu skrb, nacionalne manjine i turizam Grada Križevaca.

IV.

Ovaj Plan primjenjivat će se u 2024. godini i sastavni je dio Odluke o kriterijima, mjerilima i načinu financiranja decentraliziranih funkcija osnovnog školstva u 2024. godini nad kojima osnivačka prava ima Grad Križevci.

KLASA: 602-01/24-01/0009
URBROJ: 2137-2-02/1-24-3
Križevci, 26. lipnja 2024.

PREDSJEDNIK
Igor Frbežar

62. Na temelju članaka 14. i 18. Statuta Grada Križevaca („Službeni vjesnik Grada Križevaca“, broj 4/09, 1/13, 1/16, 1/18 i 3/18 – pročišćeni tekst, 3/20, 1/21 i 3/22), Gradsko vijeće Grada Križevaca na 21. sjednici održanoj 26. lipnja 2024. donijelo je

Odluku o dodjeli potpore za specijalističko usavršavanje doktora medicine u području pedijatrije

I.

U cilju rješavanja nedostatka specijalista u određenim djelatnostima za popunjavanje mreže javne zdravstvene službe, osobito na razini primarne zdravstvene zaštite, dodijelit će se potpora za specijalističko usavršavanje doktora medicine kojega je Dom zdravlja Koprivničko-križevačke županije uputio na specijalističko usavršavanje iz zdravstvene zaštite predškolske djece (pedijatrije; dalje u tekstu: specijalizant).

II.

Financijska sredstva za dodjelu potpore specijalizantu osiguravaju se u Proračunu Grada Križevaca za 2024. godinu, u sveukupnom iznosu od

9.000,00 eura, a uključuju neto iznos i obračun doprinosa i poreza.

Osigurana financijska sredstva doznačit će se slijedom Ugovora između Grada Križevaca i specijalizanta, kojim će se urediti prava i obveze Grada Križevaca i specijalizanta.

III.

Ova Odluka stupa na snagu danom donošenja, a objavit će se u „Službenom vjesniku Grada Križevaca“.

KLASA: 500-01/24-01/0003

URBROJ: 2137-2-02/1-24-1

U Križevcima, 26. lipnja 2024.

PREDSJEDNIK
Igor Frbežar

63. Na temelju članka 18. Statuta Grada Križevaca („Službeni vjesnik Grada Križevaca“, broj 4/09, 1/13, 1/16, 1/18 i 3/18 – pročišćeni tekst, 3/20, 1/21 i 3/22), Gradsko vijeće Grada Križevaca na 21. sjednici održanoj 26. lipnja 2024. donijelo je

Pravilnik o stipendiranju studenata s područja Grada Križevaca koji se obrazuju za deficitarna zanimanja u ak. god. 2024./2025.

I. OPĆE ODREDBE

Članak 1.

Ovim Pravilnikom o stipendiranju studenata deficitarnih zanimanja s područja Grada Križevaca (u daljnjem tekstu: Pravilnik) propisuju se uvjeti, kriteriji i postupak za dodjelu studentskih stipendija studentima s područja Grada Križevaca koji redovito studiraju na visokim učilištima u Republici Hrvatskoj na preddiplomskim i diplomskim sveučilišnim studijima, integriranim preddiplomskim i diplomskim sveučilišnim studijima, preddiplomskim stručnim studijima i specijalističkim diplomskim stručnim studijima, kao i s njima izjednačenim studijima u inozemstvu, a na kojima se obrazuju za deficitarna zanimanja, te prava i obveze korisnika stipendije i Grada Križevaca (u daljnjem tekstu: Grad).

Svrha stipendija koje dodjeljuje Grad je poticanje i osiguranje uspješnosti, obrazovanja za deficitarne struke i socijalne jednakosti studenata.

Pod pojmom deficitarno zanimanje, u smislu ovog Pravilnika, podrazumijeva se odgovarajuće zanimanje za koje prema evidenciji Hrvatskog zavoda za zapošljavanje – Područnog ureda Križevci (u daljnjem tekstu: Zavod) nema prijavljenih nezaposlenih osoba odnosno prijavljeno je manje osoba od iskazanih potreba.

Odluku kojom se utvrđuju deficitarna zanimanja donosi Gradonačelnik na temelju:

- podataka Zavoda, o potrebama zapošljavanja na području grada Križevaca i o raspoloživim osobama koje su prijavljene na Zavodu,
- preporuka za obrazovnu upisnu politiku i politiku stipendiranja za 2024. godinu koje je donio Zavod,
- informacija koja su Gradu dostavili poslodavci.

Članak 2.

Izrazi koji se koriste u ovom Pravilniku, a imaju rodno značenje koriste se neutralno i odnose se jednako na muški i ženski spol.

Članak 3.

U smislu ovog Pravilnika studentima s područja Grada smatraju se studenti koji imaju prebivalište na području Grada u neprekidnom trajanju od najmanje 2 (dvije) godine, prije objave javnog natječaja za dodjelu stipendija.

Članak 4.

Financijska sredstva za isplatu stipendija koja se dodjeljuju temeljem ovog Pravilnika osiguravaju se svake godine u proračunu Grada u razdjelu upravnog odjela nadležnog za obrazovanje i znanost.

Gradonačelnik Grada Križevaca (u daljnjem tekstu: Gradonačelnik) do 9. rujna tekuće godine, na prijedlog upravnog odjela nadležnog za obrazovanje i znanost, svake godine donosi odluku o broju stipendija koje će se dodijeliti u akademskoj godini te visini i roku isplate svakog pojedinačnog mjesečnog iznosa stipendije, ovisno o proračunskim mogućnostima.

II. PRAVO NA DODJELU STIPENDIJE

Članak 5.

Pravo na dodjelu stipendije ima student koji:

- je državljanin Republike Hrvatske,
- ima status redovitog studenta na preddiplomskom ili diplomskom sveučilišnom studiju, integriranom preddiplomskom i diplomskom sveučilišnom studiju, preddiplomskom stručnom studiju ili specijalističkom diplomskom stručnom studiju, i s njima izjednačenim studijima u inozemstvu, a na kojem se obrazuje za deficitarno zanimanje,
- ima prebivalište na području Grada u neprekidnom trajanju od najmanje 2 (dvije) godine, prije datuma objave javnog natječaja za dodjelu stipendija,
- nije istovremeno korisnik neke druge stipendije ili studentskog kredita,

- koji je podnio urednu prijavu s potpunom zahtijevanom dokumentacijom na Javni natječaj za dodjelu stipendije.

Pravo na dodjelu stipendije nema student:

- koji se obrazuje uz rad,
- koji pohađa poslijediplomski sveučilišni studij (doktorat) ili poslijediplomski specijalistički studij.

III. JAVNI NATJEČAJ

Članak 6.

Stipendije se dodjeljuju na temelju provedenog javnog natječaja za dodjelu stipendija studentima s područja Grada (u daljnjem tekstu: javni natječaj), i kriterija propisanih ovim Pravilnikom.

Javni natječaj, temeljem odluke Gradonačelnika o raspisivanju javnog natječaja, provodi Povjerenstvo za stipendiranje studenata s područja Grada (u daljnjem tekstu: Povjerenstvo) koje se sastoji od 5 (pet) članova, od kojih je jedan predsjednik Povjerenstva.

Gradonačelnik donosi odluku o imenovanju predsjednika i članova Povjerenstva, trajanju mandata predsjednika i članova, djelokrugu i načinu rada Povjerenstva.

Povjerenstvo odlučuje većinom glasova svih članova Povjerenstva. Povjerenstvo vodi zapisnik o svojem radu.

Povjerenstvo za svoj rad odgovara Gradonačelniku. Izvješće o radu i odlukama Povjerenstvo podnosi Gradonačelniku, najmanje jednom godišnje.

Stručne i administrativne poslove za rad Povjerenstva obavlja upravni odjel nadležan za obrazovanje i znanost.

Članak 7.

Povjerenstvo temeljem odluke Gradonačelnika iz članka 6. stavka 2. ovog Pravilnika raspisuje javni natječaj najkasnije do 17. rujna tekuće godine, a koji se objavljuje u najmanje jednom lokalnom mediju i na službenoj internetskoj stranici Grada.

Javni natječaj sadrži najmanje:

- naziv tijela koje objavljuje javni natječaj,
- uvjete i kriterije za dodjelu stipendije,
- broj i visinu stipendija koje se dodjeljuju,
- akademsku godinu za koju se stipendije dodjeljuju,
- naziv i adresu tijela kojem se dostavljaju prijave te rok podnošenja prijave koji ne može biti kraći od 30 (trideset) dana od dana objave iz stavka 1. ovog članka,
- obrazac prijave i popis isprava koje se prilažu uz prijavu na javni natječaj,
- popis deficitarnih zanimanja,

- vrijeme i mjesto objave rezultata javnog natječaja,
- druge podatke koji su nužni za uredno provođenje postupka javnog natječaja za dodjelu stipendija (uvjeti vraćanja stipendije i dr.).

Članak 8.

Pravo sudjelovanja na javnom natječaju ima student koji udovoljava uvjetima iz članka 5. ovog Pravilnika, i koji osobno nema nepodmirenih obveza prema proračunu Grada, što Grad provjerava uvidom u svoju službenu evidenciju.

Pravo na dodjelu stipendije ima student koji je u akademskoj godini za koju se prijavljuje na javni natječaj redovno upisao studij odnosno višu godinu studija u odnosu na prethodnu akademsku godinu.

Student koji mijenja studij (bez završetka prethodnog studija iste razine) i na drugom studiju ponovno upisuje prvu godinu, ne može se prijaviti s prosjekom ocjena iz srednje škole. Student se tad natječe s prosjekom ocjena na prethodnom studiju. Ako je student na studiju kojeg mijenja ostvario pravo na stipendiju, više ne može ostvariti ovo pravo na drugom studiju za vrijeme dok na tom studiju ne upiše višu godinu studija u odnosu na onu za koju je na prvom studiju ostvario stipendiju.

Ako je student, svojevolumeno ili iz nekog drugog razloga, imao godinu dana ili više stanke od završetka srednje škole i upisa na studij, dužan je o tome dostaviti dokaz (izjavu o tijeku studiranja).

Student koji je zbog opravdanog razloga koristio mirovanje studentskih obveza u prethodnim akademskim godinama studija, ima pravo na stipendiju kada prvi puta upisuje određenu godinu studija nakon mirovanja, odnosno kad ponovno upisuje istu godinu studija ako nije ostvario prava na stipendiju u godini kada su mu mirovala studentska prava. Student je kao dokaz mirovanja dužan dostaviti potvrdu fakulteta iz koje proizlazi da mu je ono odobreno. Pod opravdanim razlogom se podrazumijeva bolest korisnika stipendije, teška bolest užeg člana obitelji, smrt užeg člana obitelji (majka, otac, sestra, brat), teško narušena socioekonomska situacija i ostali navedeni opravdani razlozi.

Za utvrđivanje opravdanog razloga korisnik stipendije dužan je dostaviti pisane dokaze, i to:

- za težu bolest: medicinsku dokumentaciju iz koje se jasno može utvrditi da je bolest utjecala na tijek studiranja (mišljenje specijalista),
- za smrtni slučaj – ovlaštene službenici Grada će provjeravati taj status uvidom u e-maticu umrlih,
- za teško narušenu socioekonomsku situaciju – dokaz o prihodima obitelji, dokaz o otkazu užeg člana obitelji.

Članak 9.

Za sudjelovanje na javnom natječaju potrebno je najmanje priložiti sljedeću dokumentaciju:

1. ispunjen i potpisan obrazac prijave na javni natječaj,
2. dokaz da je prvi puta redovno upisana akademska godina za koju se dodjeljuje stipendija, iz kojeg je osim navedenog vidljiv smjer, studijska grupa i godina studija/semestar upisa (preslika indeksa, uvjerenje, potvrda ili drugi odgovarajući dokaz),
3. prijepis ocjena iz prethodne akademske godine, odnosno za studente prve godine presliku svjedodžbe završnog razreda srednje škole i završnog ispita, presliku svjedodžbe o državnoj maturi i presliku potvrde o položenim ispitima državne mature,
4. presliku obje strane osobne iskaznice studenta,
5. uvjerenje o prebivalištu PU Koprivničko-križevačke, Policijske postaje Križevci (ako podaci o trajanju prebivališta nisu vidljivi iz osobne iskaznice),
6. potvrdu kojom se dokazuje postignut uspjeh na natjecanjima (državna natjecanja) tijekom srednje škole,
7. pisanu izjavu o broju članova kućanstva,
8. izjavu studenta da nije istovremeno korisnik neke druge stipendije ili studentskog kredita, odnosno izjavu da će odustati od korištenja druge stipendije ili studentskog kredita, ako ostvari pravo na stipendiju po odredbama ovog Pravilnika,
9. dokaze o statusu iz članaka 13., 14. i 15. ovog Pravilnika.

Prijave se smatraju valjanima ako su podnesene pravodobno (u propisanom roku koji je naveden u javnom natječaju) s dokumentacijom iz stavka 1. ovog članka. Uz preslike dokumenata koji se podnose prilikom prijave na natječaj, a prije potpisivanja ugovora, potrebno je donijeti izvornike na uvid.

Prijave koje ne budu podnesene u propisanom roku neće se razmatrati.

Upravni odjel nadležan za obrazovanje i znanost može zatražiti dopunu nepotpune prijave.

Studenti koji su završili srednju školu u inozemstvu ili koji studiraju na inozemnim visokoškolskim ustanovama dokumente na stranom jeziku moraju dostaviti prevedene od ovlaštenog sudskog tumača/prevoditelja.

IV. LISTA REDA PRVENSTVA

Članak 10.

Na temelju provedenog javnog natječaja, Povjerenstvo utvrđuje Listu reda prvenstva za dodjelu studentskih stipendija (u daljnjem tekstu: Lista reda prvenstva).

Lista reda prvenstva sadrži podatke o rednom broju, imenu i prezimenu studenta, prebivalištu, nazivu studija, broju bodova po pojedinom kriteriju i ukupnom broju bodova.

Lista reda prvenstva objavljuje se na službenoj internetskoj stranici Grada sa sljedećim podacima: redni broj, ime i prezime studenta, prebivalište i ukupni broj bodova.

Ako dva ili više studen(a)ta imaju jednak broj bodova, prednost na Listi reda prvenstva ima student koji ostvari veći broj bodova po utvrđenim kriterijima redom temeljem članaka 11.-17. ovoga Pravilnika.

Kod studenata koji imaju jednak broj bodova prema propisanim kriterijima u stavku 4. ovog članka, prednost na Listi reda prvenstva ima student koji je ostvario bolji prosjek ocjena u prethodnoj godini obrazovanja, iskazan na dvije decimale.

U roku od 8 (osam) dana od dana objavljivanja Liste reda prvenstva, studenti mogu podnijeti poštom preporučeno pisani prigovor Gradonačelniku putem Povjerenstva.

Nakon isteka roka za prigovore, Povjerenstvo razmatra zaprimljene prigovore (utvrđuje njihovu dopuštenost, pravodobnost, jesu li ih izjavile ovlaštene osobe), te u vezi s iznesenim činjenicama u prigovorima i odredbama ovog Pravilnika, najkasnije u roku od 8 (osam) dana od dana isteka roka za podnošenje prigovora, dostavlja očitovanje Gradonačelniku.

Odluku po prigovoru donosi Gradonačelnik.

Protiv odluke iz stavka 8. ovog članka nije dopuštena žalba, ali se može pokrenuti upravni spor.

Nakon donošenja odluka po prigovorima, te na temelju Liste reda prvenstva Gradonačelnik donosi odluku o dodjeli studentskih stipendija u tekućoj akademskoj godini.

Na temelju odluke iz stavka 10. ovog članka Grad, zastupan po Gradonačelniku, sklapa ugovor o stipendiranju sa studentom, kojim se uređuju međusobna prava i obveze.

Članak 11.

Kriteriji za utvrđivanje Liste reda prvenstva su:

- uspjeh u školovanju, odnosno studiju,
- godina studija,
- pojedinačne nagrade osvojene na državnim i međunarodnim natjecanjima tijekom srednje škole, odnosno ostvarene nagrade za znanstveno-stručne i druge odgovarajuće radove,
- volontiranje,
- socijalni status i druge socijalne prilike u obitelji kandidata kao i prednost po posebnim propisima,
- deficitarnost zanimanja (prema broju iskazanih potreba za radnim mjestima, prema Zavodu),
- ostvareno pravo na stipendiju u prethodnoj akademskoj godini.

Kriteriji iz stavka 1. ovoga članka izražavaju se bodovima.

Članak 12.

Uspjeh u školovanju, odnosno studiju je uspjeh postignut u prethodnoj školskoj, odnosno akademskoj godini, prema prosjeku ocjena na dvije decimale.

Prosjek ocjena prethodne školske, odnosno akademske godine studija izračunava se na način da se sve ocjene zbroje pa se zbroj podijeli s brojem položenih predmeta u toj školskoj, odnosno akademskoj godini.

U prosjek ocjena prethodne školske godine, za studente prve godine studija, na jednak način ulaze i ocjene položenih ispita državne mature.

Bodovanje se utvrđuje na sljedeći način:

Prosjek ocjena	Bodovi
do 2,49	20
2,50-3,49	30
3,50-3,99	40
4,00-4,49	50
4,50-5,00	60

Bodovanje studenata koji studiraju izvan Republike Hrvatske provodi se na način da se prosjek ocjena prethodne školske/akademske godine izračunava na način da se svaka ocjena prevede, zbroji i podijeli s brojem položenih predmeta u toj školskoj/akademskoj godini.

U slučaju da student studira u inozemstvu, u državi u kojoj se sustav ocjenjivanja razlikuje od sustava ocjenjivanja u Republici Hrvatskoj, obavezan je uz prijavu na natječaj dostaviti i prijepis ocjena sa službenim prijevodom na hrvatski jezik od strane ovlaštenog sudskog tumača/prevoditelja.

Članak 13.

Bodovanje prema kriteriju godine obrazovanja utvrđuje se na sljedeći način:

Upisana godina studija	Bodovi
prva	10
druga	20
treća	30
četvrta	40
peta	50
šesta	60

Članak 14.

Pojedinačne nagrade osvojene na državnim i međunarodnim natjecanjima tijekom srednje škole, odnosno nagrade za znanstveno-stručne i druge odgovarajuće radove boduju se na sljedeći način:

a) Državno natjecanje:

Osvojeno mjesto	Bodovi
1.	30
2.	20
3.	10

b) Međunarodno natjecanje:

Osvojeno mjesto	Bodovi
1.	30
2.	25
3.	20

c) Nagrade za znanstveno-stručne i druge odgovarajuće radove studenata:

Dobivena dekanova nagrada - 60 bodova
Dobivena rektorova nagrada – stipendija

Pod državnim natjecanjima iz stavka 1. ovog članka podrazumijevaju se državna natjecanja iz znanja kojima su, u pravilu, prethodile selekcije natjecatelja na nižim razinama natjecanja, a koja su u katalogu natjecanja i smotri učenika i učenica osnovnih i srednjih škola Republike Hrvatske odobrenih od strane ministarstva nadležnog za obrazovanje.

Kao međunarodna natjecanja u znanju podrazumijevaju se natjecanja za koje je Ministarstvo znanosti i obrazovanja dodijelilo nagradu „Oskar znanja“ učenicima koji su osvojili jedno od prvih tri mjesta na međunarodnim natjecanjima.

U slučaju sudjelovanja na državnom i međunarodnom natjecanju kao i u slučaju osvajanja više nagrada na tim natjecanjima u više područja, boduje se najbolji rezultat. Isključuje se bodovanje po osnovi sudjelovanja.

Dodatni bodovi ostvareni na državnim i međunarodnim natjecanjima mogu se ostvariti kod ostvarivanja prava na stipendiju za prvu godinu studija.

Dobitniku rektorove nagrade odobrava se stipendija bez bodovanja, ako je dobitnika te nagrade manje od ukupnog broja stipendija koje se dodjeljuju u akademskoj godini, a ako ih je više od broja stipendija, onda se boduje s 400 bodova.

Studenti dobitnici rektorove nagrade ili dekanove nagrade obavezni su to dokumentirati uvjerenjem ustanove koja je dodijelila nagradu za jednu od prethodne dvije godine obrazovanja (nagrada se vrednuje samo jednom tijekom studija i

ako se radi o upisu više godine studija na istom fakultetu na kojem je nagrada dobivena).

Članak 15.

Broj bodova po kriteriju volontiranja utvrđuje se na sljedeći način:

Sati volontiranja (posljednje 3 godine od dana objave javnog natječaja):

preko 50 sati 5 bodova

preko 100 sati 10 bodova

Volonterom se smatra fizička osoba koja volontira u Republici Hrvatskoj ili u inozemstvu, sukladno važećim nacionalnim i međunarodnim propisima, ako drugačije nije uređeno Zakonom o volonterstvu.

Status volontera dokazuje se volonterskom iskaznicom ili potvrdom o volontiranju, izdanima sukladno Zakonu o volonterstvu.

Članak 16.

Prema socijalnom statusu i drugim socijalnim prilikama u obitelji kandidata, bodovanje se određuje na sljedeći način:

	Bodovi
- studentu korisniku osobne invalidnine	30
- djetetu poginulog ili nestalog hrvatskog branitelja iz Domovinskog rata	30
- djetetu hrvatskog ratnog vojnog invalida iz Domovinskog rata u visini 80% invaliditeta i više	25
- djetetu civilnih osoba s invaliditetom utvrđenim u visini 80%	25
- za svakog člana kućanstva koji redovito studira	10
- za korisnike zajamčene minimalne naknade	20
- djetetu samohranog roditelja	30
- djetetu čija su oba roditelja umrla, osim ako se radi o posvojenom djetetu	35

Status iz stavka 1. podstavaka 1. do 6. ovog članka, dokazuje se rješenjem, potvrdom ili uvjerenjem nadležnog tijela.

Samohranim roditeljem u smislu ovog Pravilnika smatra se roditelj koji ne živi u bračnoj ili izvanbračnoj zajednici i sam skrbi za svoje dijete.

Status samohranog roditelja iz stavka 3. ovog članka dokazuje se:

- rodnim listom studenta (provjeravat će se uvidom u e-maticu rođenih, što će obavljati ovlašteni službenici Grada),
- izjavom samohranog roditelja da sam uzdržava studenta i ne živi u bračnoj i izvanbračnoj zajednici, pod kaznenom i materijalnom odgovornošću,

- izvatkom iz matice rođenih za samohranog roditelja (provjeravat će se uvidom u e-maticu rođenih, što će obavljati ovlašteni službenici Grada).

Upravni odjel nadležan za obrazovanje i znanost ima pravo činjenice iz izjave samohranog roditelja naknadno provjeriti, za što mu je student dužan dostaviti naknadno tražene dokumente. U slučaju ne postupanja u skladu sa zahtjevom upravnog odjela nadležnog za obrazovanje i znanost primjenjuju se odredbe članka 24. ovog Pravilnika.

Za studenta čija su oba roditelja umrla ovlašteni službenici Grada će provjeravati taj status uvidom u e-maticu umrlih.

Članak 17.

Bodovanje prema kriteriju ostvarenog prava na stipendiju u prethodnoj akademskoj godini boduje se s dodatnih 20 bodova, pod pretpostavkom nastavka studiranja na istom studijskom programu.

V. KORIŠTENJE STIPENDIJE

Članak 18.

Stipendija se studentu odobrava za jednu akademsku godinu uz obvezu ispunjavanja uvjeta propisanih ovim Pravilnikom.

Stipendija se isplaćuje tijekom cijele akademske godine, za razdoblje od 1. listopada do 30. rujna na način propisan odlukom iz članka 4. ovog Pravilnika.

Korisnik stipendije koji je ostvario pravo na stipendiju na posljednjoj akademskoj godini, i koji diplomira prije završetka akademske godine kada mu to pravo pripada, ima pravo na isplatu stipendije do isteka posljednjeg dana u mjesecu koji slijedi nakon mjeseca u kojem je diplomirao.

VI. UGOVORNE OBVEZE

Članak 19.

Ugovor o stipendiranju iz članka 10. stavka 11. ovog Pravilnika sadrži najmanje:

1. podatke ugovornih strana,
2. naziv studija i naziv visokoobrazovne ustanove,
3. akademsku godinu odnosno razdoblje za koje se stipendija isplaćuje,
4. visinu, rokove i način isplate stipendije,
5. obveze korisnika stipendije u svezi sa savladavanjem visokoobrazovnog programa,
6. obvezu korisnika stipendije da Grad, putem upravnog odjela nadležnog za obrazovanje i znanost, pravovremeno obavještava o svim bitnim činjenicama koje se odnose na studentski status, te eventualno izmijenjene osobne podatke, a koji mogu utjecati na pravo ostvarivanja isplate stipendije,

7. odredbu da za vrijeme korištenja stipendije Grada korisnik stipendije ne može koristiti neku drugu stipendiju ili studentski kredit,
8. odredbu o zadužnici kao sredstvu osiguranja,
9. obvezu povrata isplaćenih stipendija, ako student izgubi pravo na isplatu stipendija sukladno odredbama ovog Pravilnika, odnosno ako se ispune drugi uvjeti za povrat propisani ovim Pravilnikom,
10. druga međusobna prava i obveze ugovornih strana.

Ako korisnik stipendije iz bilo kojeg razloga odustane od sklapanja ugovora o stipendiranju ili u roku od 15 (petnaest) dana od utvrđenog roka za potpisivanje ugovora ne potpiše ugovor o stipendiranju, ugovor se sklapa sa sljedećim kandidatom na Listi reda prvenstva, uvijek do zaključno onog broja koliko se stipendija isplaćuje sukladno odluci iz članka 4. stavka 2. ovog Pravilnika.

Student koji je u vrijeme prijave na natječaj za stipendiju Grada korisnik neke druge stipendije ili studentskog kredita, dužan je o tome dostaviti dokaz uz prijavu na javni natječaj te izjavu kojom se obvezuje da će odustati od korištenja te druge stipendije ili studentskog kredita, ako u postupku po javnom natječaju ostvari pravo na stipendiju po odredbama ovog Pravilnika.

Student je dužan dostaviti dokaz da više nije korisnik neke druge stipendije ili studentskog kredita, odnosno da je odustao od njih prije sklapanja ugovora o stipendiranju.

Članak 20.

Korisnik stipendije je o svakoj promjeni adrese prebivališta, promjeni statusa i prava studenta (pravo na mirovanje studentskih prava i dr.), ostvarenom pravu na isplatu stipendije od strane drugog stipenditora, sklopljenom ugovoru o studentskom kreditu i o drugim relevantnim činjenicama koje utječu na izvršenje odredaba ugovora o stipendiranju, dužan pisano obavijestiti upravni odjel nadležan za obrazovanje i znanost najkasnije u roku od 15 (petnaest) dana od izvršene promjene odnosno nastalih činjenica te dostaviti odgovarajuću dokumentaciju.

Korisnik stipendije koji više nema prebivalište na području Grada gubi pravo na daljnju isplatu stipendije s prvim danom u mjesecu koji slijedi nakon mjeseca u kojem mu je objavljeno prebivalište.

Ako Povjerenstvo utvrdi da na temelju odredbi ovog Pravilnika student nema pravo na daljnju isplatu stipendije, dostavlja prijedlog odluke Gradonačelniku o raskidu ugovora o stipendiranju te obustavljanju daljnje isplate stipendije.

Ako korisnik stipendije nije u roku iz stavka 1. ovog članka dostavio pisanu obavijest upravnom

odjelu nadležnom za obrazovanje i znanost, Gradonačelnik će odlukom iz stavka 3. ovog članka utvrditi obvezu povrata isplaćenih stipendija i rok povrata.

VII. UVJETI ZA VRAĆANJE I OSLOBAĐANJE O OBVEZE VRAĆANJA STIPENDIJE

Članak 21.

Korisnik stipendije koji redovno upiše višu godinu studija kao redovni student, oslobađa se u potpunosti od obveze vraćanja primljenog iznosa stipendije, ako do 30. studenoga tekuće godine o tome dostavi dokaz upravnom odjelu nadležnom za obrazovanje i znanost.

Ako korisnik stipendije upravnom odjelu nadležnom za obrazovanje i znanost nije u roku iz stavka 1. ovog članka dostavio dokaz da je kao redovni student upisao višu godinu studija, Povjerenstvo će dostaviti prijedlog odluke Gradonačelniku kojom će se utvrditi obveza povrata ukupno primljenog iznosa stipendije, uvećanog za pripadajuću zakonsku zateznu kamatu, sukladno odredbama ovog Pravilnika.

Članak 22.

Korisnik stipendije koji je ostvario pravo na stipendiju na posljednjoj akademskoj godini, te koji diplomira prije završetka akademske godine kada mu to pravo pripada, dužan je o tome pisano izvijestiti upravni odjel nadležan za obrazovanje i znanost, najkasnije u roku od 30 (trideset) dana od dana završetka studija te dostaviti odgovarajuću dokumentaciju (presliku potvrde ili presliku diplome). Upravni odjel nadležan za obrazovanje i znanost može zatražiti izvornik dokumentacije na uvid.

Ako korisnik stipendije nije u roku iz stavka 1. ovog članka dostavio obavijest upravnom odjelu nadležnom za obrazovanje i znanost, Povjerenstvo će dostaviti prijedlog odluke Gradonačelniku kojom će se utvrditi obveza povrata isplaćenih stipendija i rok povrata.

Članak 23.

Temeljem dostavljene dokumentacije iz članaka 21. i 22. ovog Pravilnika, Povjerenstvo će utvrditi korisnike stipendije koji nisu u obvezi vraćanja stipendije, kao i korisnike stipendije koji su u obvezi vraćanja stipendije zajedno s visinom dugovanja i rokovima povrata te dostaviti prijedlog odluke Gradonačelniku koji donosi pojedinačne odluke o vraćanju stipendija.

Upravni odjel nadležan za obrazovanje i znanost dužan je odluku Gradonačelnika dostaviti korisnicima stipendija iz stavka 1. ovog članka, uz daljnju obvezu poduzimanja radnji vezanih uz

naplatu ukupnog potraživanja Grada prema korisniku koji je u obvezi vraćanja stipendije.

Članak 24.

Ako se utvrdi da su korisniku stipendije suprotno odredbama ovog Pravilnika isplaćene stipendije, Povjerenstvo dostavlja prijedlog odluke Gradonačelniku o raskidu ugovora o stipendiranju i obvezi povrata isplaćenih stipendija.

Utvrđi li se da je student, odnosno druga zainteresirana osoba u postupku dodjele studentske stipendije, dala neistinite podatke u vezi s ispunjavanjem uvjeta, a na temelju kojih je uvršten na Listu reda prvenstva, Povjerenstvo dostavlja prijedlog odluke Gradonačelniku o raskidu ugovora o stipendiranju i obvezi jednokratnog povrata isplaćenih stipendija, uvećanog za pripadajuću zakonsku zateznu kamatu obračunatu od dana isplate svake pojedine rate stipendije.

VIII. OBRAČUN DUGOVANJA I PRISILNA NAPLATA

Članak 25.

Kada sukladno odredbama ovog Pravilnika postoji obveza vraćanja isplaćene stipendije, u odluci Gradonačelnika utvrdit će se obveza vraćanja stipendije u onoliko rata u koliko je isplaćena stipendija.

U slučaju nepridržavanja otplatnog plana, na zakašnjele uplate obračunavat će se zakonska zatezna kamata od datuma dospijeca svake pojedine rate.

Na zahtjev korisnika stipendije, uz dostavu odgovarajuće dokumentacije, Gradonačelnik može utvrditi rokove povrata isplaćenih stipendija duljim od vremena primanja stipendije, kada za to postoje naročito opravdani razlozi.

Članak 26.

Povrat stipendije Grada osigurava se zadužnicom.

U slučaju prisilne naplate dugovanja troškovi aktivacije zadužnice te eventualni troškovi postupka prisilne naplate padaju na teret korisnika stipendije.

Članak 27.

U slučaju trajnog gubitka radne sposobnosti korisnika stipendije ili u slučaju njegove smrti primljeni iznos stipendije se otpisuje.

IX. PRIJELAZNE I ZAVRŠNE ODREDBE

Članak 28.

Upravni odjel nadležan za obrazovanje i znanost dužan je u roku od 8 (osam) dana od dana

stupanja na snagu ovog Pravilnika izraditi obrazac prijave iz članka 7. stavka 2. točke 6. ovog Pravilnika.

Članak 29.

Ovaj Pravilnik stupa na snagu prvog dana od dana objave u „Službenom vjesniku Grada Križevaca“.

KLASA: 604-01/24-01/0012

URBROJ: 2137-2-02/1-24-1

Križevci, 26. lipnja 2024.

PREDSJEDNIK
Igor Frbežar

64. Na temelju članka 18. Statuta Grada Križevaca ("Službeni vjesnik Grada Križevaca" broj: 4/09., 1/13., 1/16., 1/18, 3/18. – pročišćeni tekst, 3/20., 1/21. i 3/22.), Gradsko vijeće Grada Križevaca na 21. sjednici održanoj 26. lipnja 2024. donijelo je

Zaključak

1. Usvajaju se izvješća gradonačelnika Grada Križevaca o izvršenju:

a) Programa održavanja komunalne infrastrukture na području Grada Križevaca za 2023. godinu

b) Programa građenja objekata i uređaja komunalne infrastrukture na području Grada Križevaca za 2023. godinu,

2. Izvješća iz točke I. prilažu se ovom zaključku i njegov su sastavni dio te se neće objaviti u Službenom vjesniku Grada Križevaca.

3. Ovaj Zaključak objavit će se u „Službenom vjesniku Grada Križevaca“.

KLASA: 024-01/24-01/0007

URBROJ: 2137-02-01/3-23-5

Križevci, 26. lipnja 2024.

PREDSJEDNIK
Igor Frbežar

65. Na temelju članka 18. Statuta Grada Križevaca ("Službeni vjesnik Grada Križevaca" broj: 4/09., 1/13., 1/16., 1/18, 3/18. – pročišćeni tekst, 3/20., 1/21. i 3/22.), Gradsko vijeće Grada Križevaca na 21. sjednici održanoj 26. lipnja 2024. donijelo je

Zaključak o usvajanju Izvješća o ostvarenju financijskih planova osnovnih škola s područja Grada Križevaca za 2023.

I.

Usvajaju se izvješća o ostvarenju finansijskih planova osnovnih škola s područja Grada Križevaca za 2023. godinu, i to:

- a. Osnovne škole Ljudevita Modeca,
- b. Osnovne škole "Vladimir Nazor",
- c. Glazbene škole Alberta Štrige i
- d. Centra za odgoj, obrazovanje i rehabilitaciju.

II.

Izvješća iz točke I. ovog čine sastavni dio ovog Zaključka i neće se objaviti u „Službenom vjesniku Grada Križevaca“.

III.

Ovaj Zaključak objavit će se u "Službenom vjesniku Grada Križevaca".

KLASA: 024-01/24-01/0007
URBROJ: 2137-02-01/3-23-6
Križevci, 26. lipnja 2024.

PREDSJEDNIK
Igor Frbežar

66. Na temelju članka 18. Statuta Grada Križevaca ("Službeni vjesnik Grada Križevaca" broj: 4/09., 1/13., 1/16., 1/18, 3/18. – pročišćeni tekst, 3/20., 1/21. i 3/22.), Gradsko vijeće Grada Križevaca na 21. sjednici održanoj 26. lipnja 2024. donijelo je

Zaključak o usvajanju Izvješća o ostvarenju finansijskih planova dječjih vrtića s područja Grada Križevaca za 2023. godinu

I.

Usvajaju se Izvješća o ostvarenju finansijskih planova dječjih vrtića s područja Grada Križevaca za 2023. godinu, i to:

- a. Dječjeg vrtića Križevci,
- b. Dječjeg vrtića Zraka sunca,
- c. Dječjeg vrtića Svetog Josipa i
- d. Dječjeg vrtića Čarobna šuma,

II.

Izvješća iz točke I. ovog čine sastavni dio ovog Zaključka i neće se objaviti u „Službenom vjesniku Grada Križevaca“.

III.

Ovaj Zaključak objavit će se u "Službenom vjesniku Grada Križevaca".

KLASA: 024-01/24-01/0007
URBROJ: 2137-02-01/3-23-7
Križevci, 26. lipnja 2024.

PREDSJEDNIK
Igor Frbežar

67. Na temelju članka 18. Statuta Grada Križevaca ("Službeni vjesnik Grada Križevaca" broj: 4/09., 1/13., 1/16., 1/18, 3/18. – pročišćeni tekst, 3/20., 1/21. i 3/22.), Gradsko vijeće Grada Križevaca na 21. sjednici održanoj 26. lipnja 2024. donijelo je

Zaključak o usvajanju Izvješća o realizaciji finansijskog plana i programa rada ustanova u kulturi za 2023. godinu

I.

Usvaja se Izvješće o realizaciji finansijskog plana i programa rada ustanova u kulturi za 2023. godinu, i to:

- a. Pučkog otvorenog učilišta Križevci,
- b. Gradske knjižnice "Franjo Marković" Križevci i
- c. Gradskog muzeja Križevci.

II.

Izvješća iz točke I. ovog čine sastavni dio ovog Zaključka i neće se objaviti u „Službenom vjesniku Grada Križevaca“.

III.

Ovaj Zaključak objavit će se u "Službenom vjesniku Grada Križevaca".

KLASA: 024-01/24-01/0007
URBROJ: 2137-02-01/3-23-8
Križevci, 26. lipnja 2024.

PREDSJEDNIK
Igor Frbežar

68. Na temelju članka 18. Statuta Grada Križevaca ("Službeni vjesnik Grada Križevaca" broj: 4/09., 1/13., 1/16., 1/18, 3/18. – pročišćeni tekst, 3/20., 1/21. i 3/22.), Gradsko vijeće Grada Križevaca na 21. sjednici održanoj 26. lipnja 2024. donijelo je

Zaključak o usvajanju Izvješća o realizaciji finansijskog plana i programa rada za 2023. godinu Javne vatrogasne postrojbe Križevci, zajednica i Gradskog društva Crvenog križa Križevci

I.

Usvaja se Izvješće o ostvarenju financijskog plana i programa rada za 2023. godinu, i to:

- Javne vatrogasne postrojbe Križevci,
- Vatrogasne zajednice Grada Križevaca,
- Zajednice športskih udruga Grada Križevaca,
- Zajednice tehničke kulture Križevci,
- Gradskog društva Crvenog križa.

II.

Izvješća iz točke I. ovog čine sastavni dio ovog Zaključka i neće se objaviti u „Službenom vjesniku Grada Križevaca“.

III.

Ovaj Zaključak objavit će se u "Službenom vjesniku Grada Križevaca".

KLASA: 024-01/24-01/0007
URBROJ: 2137-02-01/3-23-9
Križevci, 26. lipnja 2024.

PREDSJEDNIK
Igor Frbežar

69. Na temelju članka 18. Statuta Grada Križevaca ("Službeni vjesnik Grada Križevaca" broj: 4/09., 1/13., 1/16., 1/18, 3/18. – pročišćeni tekst, 3/20., 1/21. i 3/22.), Gradsko vijeće Grada Križevaca na 21. sjednici održanoj 26. lipnja 2024. donijelo je

Zaključak o usvajanju Izvješća o radu i financijskom poslovanju Križevačkog poduzetničkog centra d.o.o. za 2023. godinu

I.

Usvaja se Izvješće o radu i financijskom poslovanju Križevačkog poduzetničkog centra d.o.o. za 2023. godinu, koje se nalazi u prilogu i čini sastavni dio ovog Zaključka i neće se objaviti u „Službenom vjesniku Grada Križevaca“.

II.

Ovaj Zaključak objavit će se u „Službenom vjesniku Grada Križevaca“.

KLASA: 024-01/24-01/0007
URBROJ: 2137-02-01/3-23-4
Križevci, 26. lipnja 2024.

PREDSJEDNIK
Igor Frbežar

AKTI GRADONAČELNIKA

17. Na temelju članka 48. Zakona o lokalnoj i područnoj (regionalnoj) samoupravi ("Narodne novine", broj: 33/01, 60/01, 129/05, 109/07, 125/08, 36/09, 36/09, 150/11, 144/12, 19/13, 137/15, 123/17, 98/19. i 144/20) gradonačelnik Grada Križevaca utvrđuje

Cjenik najma drvenih kućica i štandova u vlasništvu Grada Križevaca

I.

Ovim cjenikom utvrđuje se cijena najma drvenih kućica i štandova u vlasništvu Grada Križevaca (u daljem tekstu: Cjenik) te se uređuju uvjeti korištenja, prava i obveze korisnika te drugih osoba u vezi korištenja te imovine.

II.

Grad Križevci vlasnik je sljedećih drvenih kućica i štandova:

- Četiri smeđe drvene kućice dimenzija 200x200 cm
- Osam smeđih drvenih kućica dimenzija 200x170 cm
- Dvije smeđe drvene montažne kućice dimenzija 280x240 cm
- Četiri bijele drvene montažne kućice dimenzija 280x240 cm
- Dvadeset drvenih montažni štandova 200x100 cm

Kućice i štandove iz prethodnog stavaka moguće je iznajmiti po sljedećim cijenama u svrhu obavljanja komercijalne djelatnosti:

R.br.	Naziv	Cijena najma za 1 dan korištenja
1.	Drvena kućica dimenzije 200x200 cm smeđa	5,00
2.	Drvena kućica dimenzija 200x170 cm smeđa	5,00
3.	Drvena montažna kućica 280x240 cm smeđa	10,00
4.	Drvena montažna kućica 280x240 cm bijela	10,00
5.	Drveni montažni štand 200x100 cm	3,00

Cijene su izražene u eurima i bez PDV-a.

Za dovoz, montažu i odvoz kućica i štandova ovlašteno je Komunalno poduzeće Križevci d.o.o.

Uslugu dovoza, montaže i odvoza kućica i štandova plaća korisnik prema važećem cjeniku Komunalnog poduzeća Križevci d.o.o..

Opći uvjeti korištenja drvenih kućica i štandova čine sastavni dio ovog cjenika.

III.

Podnositelj zahtjeva za najam štandova i kućica koje su predmet ove Odluke ima pravo na oslobođenje od plaćanja najma drvenih kućica i štandova u slučajevima kada je Odlukom o gradskih porezima predviđeno oslobođenje za plaćanje površine javne namjene.

U pojedinim slučajevima, a radi specifičnosti djelatnosti koje se obavljaju Gradonačelnik zadržava pravo izmjene cijena iz točke II.

IV.

Opći uvjeti korištenja drvenih kućica i štandova čine sastavni dio ovog cjenika.

V.

Ovaj Cjenik stupa na snagu danom donošenja i objavit će se u „Službenom vjesniku Grada Križevaca“ te na službenoj web stranici Grada Križevaca

KLASA: 612-01/24-01/0028

URBROJ: 2137-2-02/1-24-1

Križevci, 10. lipnja 2024.

GRADONAČELNIK

Mario Rajn

18. Na temelju članka 27. Statuta Grada Križevaca („Službeni vjesnik Grada Križevaca“, broj 4/09, 1/13, 1/16, 1/18 i 3/18 – pročišćeni tekst, 3/20, 1/21 i 3/22) i članka 4. stavka 2. Pravilnika o stipendiranju studenata s područja Grada Križevaca koji se obrazuju za deficitarna zanimanja u ak. god. 2024./2025. („Službeni vjesnik Grada Križevaca“, broj 6/24), gradonačelnik Grada Križevaca donosi

Odluku o broju stipendija, mjesečnom iznosu i roku isplate stipendija u ak. god. 2024./2025.

I.

U akademskoj godini 2024./2025. iz sredstava Proračuna Grada Križevaca dodijelit će se 25 (slovima: dvadesetpet) stipendija studenticama/studentima koje/i se obrazuju za deficitarna zanimanja, koje/i će zadovoljiti uvjete javnog natječaja za dodjelu stipendija.

II.

Mjesečni iznos stipendije je 250,00 (slovima: dvjestopedeset) eura, a isplaćivat će se studenticama i studentima za razdoblje od 1. listopada 2024. do 30. rujna 2025. godine.

III.

Ova Odluka stupa na snagu danom donošenja, a objavit će se u „Službenom vjesniku Grada Križevaca“.

KLASA: 604-01/24-01/0012

URBROJ: 2137-2-02/1-24-2

U Križevcima, 27. lipnja 2024.

GRADONAČELNIK

Mario Rajn

"Službeni vjesnik Grada Križevaca", službeno glasilo Grada Križevaca.
Glavni i odgovorni urednik: Sandra Vuketić, dipl.iur., 48260 Križevci,
Ulica Ivana Zakmardija Dijankovečkog 12, telefon: 048/681-411.
Izdavač Grad Križevci.